

FOPPAPEDRETTI®

made in Italy

ilSediolone

design Ufficio Tecnico

Seggiolone chiudibile, regolabile
Folding high-low high-chair
Chaise haute pliante, réglable
Zuklappbarer regelbarer erhöhter
Kinderstuhl
Trona plegable y regulable
Inklapbare en verstelbare kinderstoel



Avvertenze

Warning

Avvertissement

Warnung

Advertencias

Waarschuwingen

Leggere attentamente e conservare

- **Attenzione!** Il montaggio deve essere effettuato esclusivamente da un adulto.
- Non lasciare il bimbo incustodito.
- Assicurarsi che il bambino abbia sempre le cinture ben fissate e regolate a giusta misura.
- Assicurarsi che ilSediolone sia aperto perfettamente fig. 1
- Controllare periodicamente che tutte le viti, rivetti etc. siano ben serrati.
- Pulire con un panno umido o con detergente neutro (NO SOLVENTI) e asciugare accuratamente.

Aufmerksam lesen und für zukünftige Referenzen aufbewahren

- **Achtung!** Die Montage darf nur durch einen Erwachsenen erfolgen.
- Nie das Kind ohne Überwachung lassen.
- Versichern Sie sich, dass das Kind die Sicherheitsgurte immer gut befestigt und zum richtigen Punkt eingestellt hat.
- Sicherstellen, daß ilSediolone perfekt geöffnet ist Abb. 1
- Überprüfen Sie von Zeit zu Zeit wenn Schrauben, Nieten usw. gut gedrückt sind.
- Mit einem feuchten Tuch oder einem neutralen Reinigungsmittel (KEINE LÖSUNGSMITTEL) einigen und sorgfältig abtrocknen.

Read the instructions carefully and keep for future reference

- **Warning!** Assembly must only be carried out by an adult.
- Never leave the child alone without watch.
- Make sure that the child had always the safety-belts well fixed and adjusted at the right point
- Make sure that ilSediolone is properly opened out fig. 1
- Check from time to time if all screws, rivets etc., are well tightened.
- Clean with a damp cloth or with a neutral detergent (NOT SOLVENTS) and dry carefully.

Leer atentamente y conservar para futuras referencias

- ¡**Advertencias!** El montaje debe ser efectuado exclusivamente por una persona adulta.
- No dejar al bebe desatendido.
- Asegurarse que el bebe tenga siempre el cinturón abrochado y ajustado a su medida
- Asegurarse que ilSEDIOLONE esté perfectamente abierto Fig. 1
- Controlar periodicamente que todos los tornillos, remaches etc. estén bien sujetos.
- Limpiar con un paño húmedo o con detergente neutro (NO CON SOLVENTES) y secar cuidadosamente.

Lire attentivement et conserver en cas de besoin

- **Attention!** L'assemblage ne peut s'effectuer que par un adulte.
- Ne jamaie laisser l'enfant seul sans surveillance.
- Veillez à ce que l'enfant ait toujours la ceinture de sécurité fermée et ajustée à sa taille
- S'assurer que ilSediolone est complètement ouvert fig. 1
- Contrôlez périodiquement que les vis, rivets etc. soient bien fixes.
- Nettoyer à l'aide d'un chiffon humide ou de détergent neutre (NON SOLVANT) et sécher soigneusement.

Lees deze aanwijzingen met aandacht en bewaar ze voor gebruik later

- **Waarschuwingen!** De montage dient uitsluitend door een volwassene te worden uitgevoerd.
- Opgelet! Laat het kind niet onbewaakt achter.
- Verzekert u ervan dat de gordels altijd op de juiste wijze bevestigd en op de goede maat afgesteld zijn.
- Controleeren dat ilSEDIOLONE op de juiste wijze geopend is Afb. 1
- Controleer regelmatig dat alle schroeven, klinknagels en dergelijke goed bevestigd zijn.
- Schoonmaken met een vochtige doek of een neutraal reinigingsmiddel (GEEN OPLOSSMIDDELEN) en zorgvuldig droogmaken.

Composizione

Component

parts

Composition

Zusammensetzung

Composición

Konstruktie

- Struttura in legno di faggio verniciato.
- Imbottitura in spugna e ovatta ricoperta in PVC.

- Gerüst aus lackiertem Buchenholz.
- Polsterung aus Schwamm und Watte mit PVC-Verkleidung.

- Coated beechwood frame.
- Sponge cloth padding with wadding covered in PVC.

- Estructura de madera de haya pintada.
- Relleno de espuma de goma y guata recubierta con PVC.

- Structure en bois de hêtre vernis.
- Garniture en mousse et ouate revêtue PVC.

- Struktuur van gelakt beukehout.
- Opvulling van badstof en ruwe katoen met pvc-bekleding.

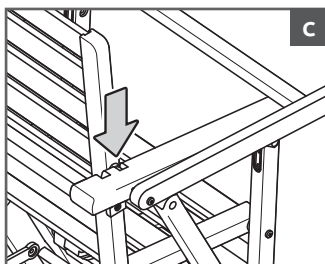
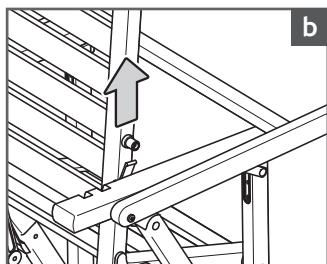
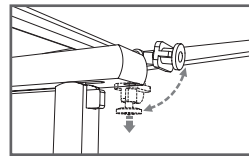
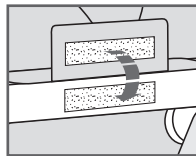
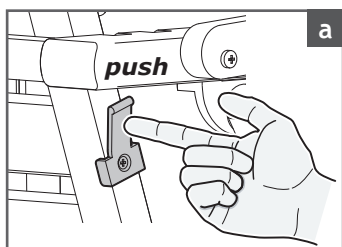
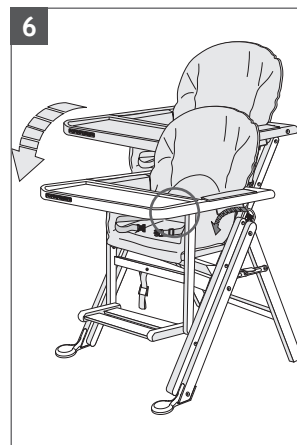
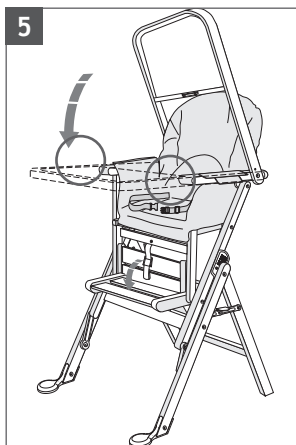
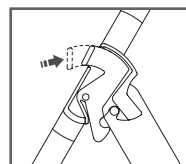
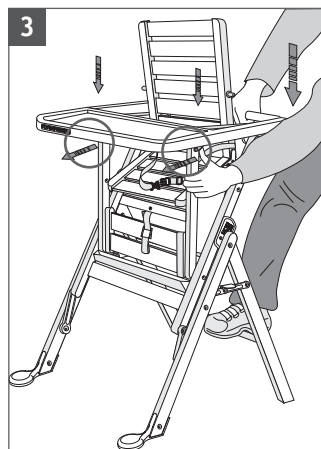
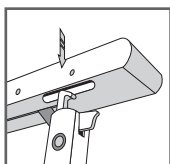
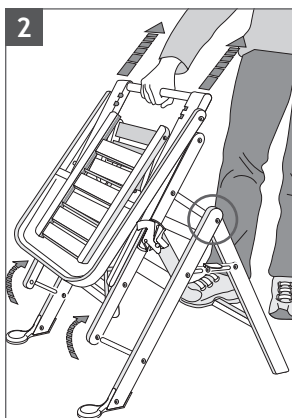
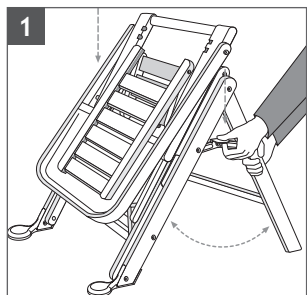

7a

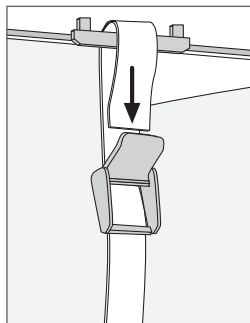

7b

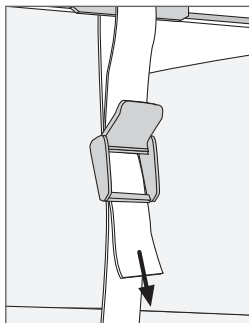

7c

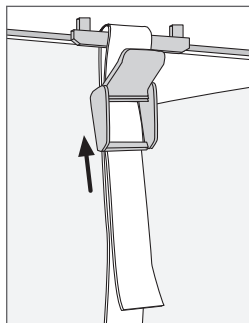

7d

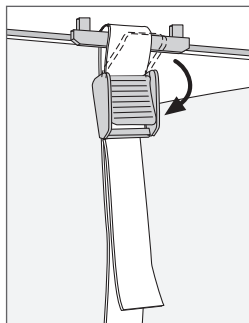

8



9

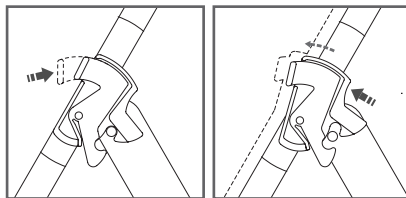
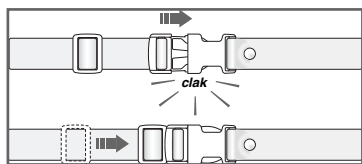
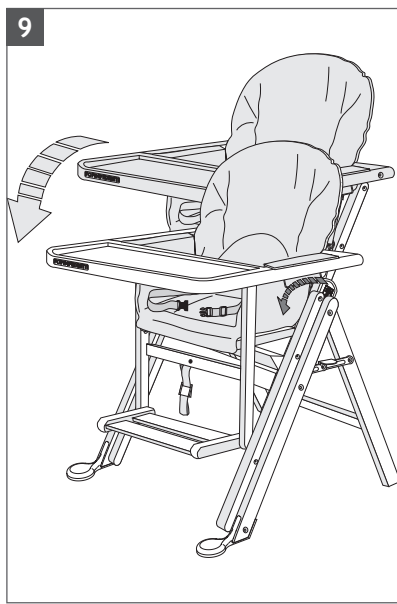

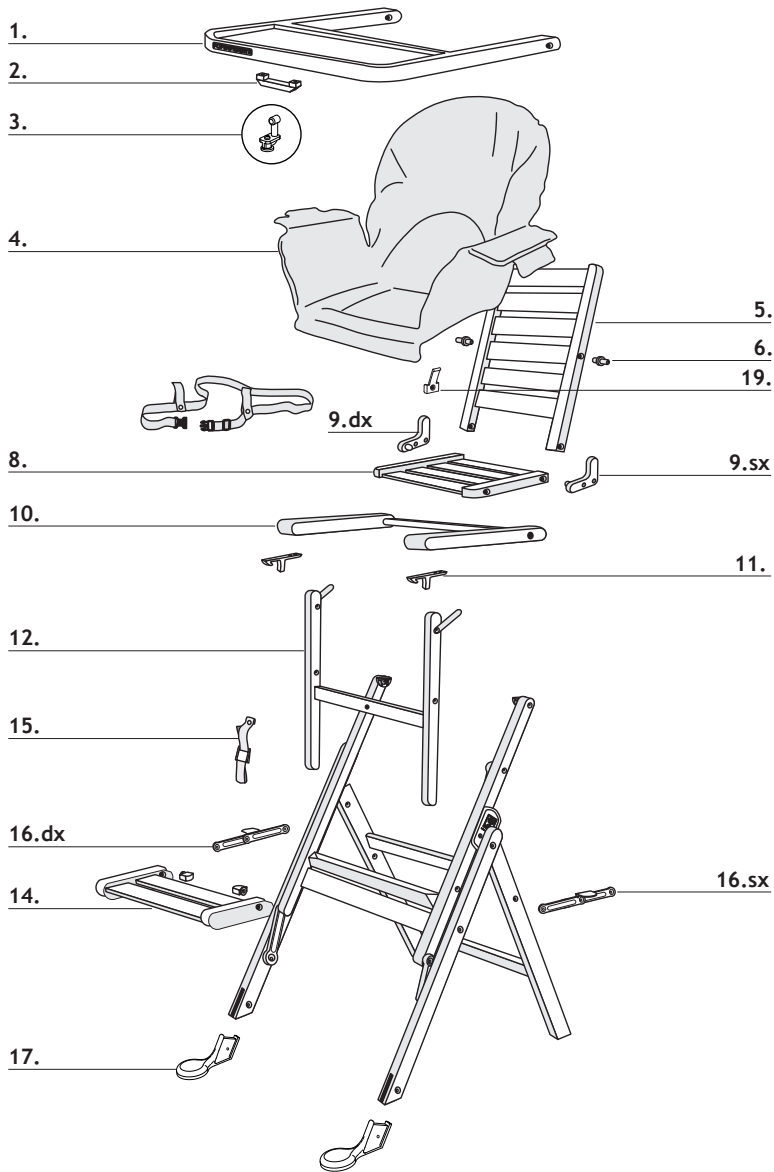

1. 70102100 . .	6. 00401001 . .	11. 00470025 . .	16sx. 00901062 . .
2. 00400003 . .	7. 00497082 . .	12. 70102107 . .	17. 00401125 . .
3. 00400615 . .	8. 70102102 . .	13. 00407044 . .	18. 7010115600
4a. 0049708322	9dx. 00402329 . .	14. 70102103 . .	19. 0040709550
4b. 0049709640	9sx. 00402330 . .	15. 0049706322	
5. 70102101 . .	10. 70102108 . .	16dx. 00901061 . .	

Ogni codice ricambio deve essere sempre composto da dieci cifre: completare gli eventuali codici da otto cifre con le due indicanti il colore.
Attenzione: le sostituzioni devono essere richieste solamente tramite il rivenditore.

Every code reciprocation always must be composed from ten figures: to complete the eventual codes from eight indicating figures with the two color.
Note: the replacement parts may only be ordered through the retailer.

Chaque code je rends doit être toujours composé de dix chiffres : compléter les éventuels codes de huit chiffres avec deux heures indiquant la couleur.
Attention: les substitutions ne peuvent être effectuées que par l'intermédiaire du revendeur.

Jeder Code gebe ich zurück muß mich immer aus zehn Zahlen zusammensetzen: die möglichen Codes von acht Zahlen mit zwei Stunden zu vervollständigen, die die Farbe angeben. **Wichtig:** ersatz darf nur über den Händler angefordert werden.

Cada código vuelvo debo siempre ser compuesto de diez cifras: completar los posibles códigos de ocho cifras con las dos horas que indican el color.
¡Atención! las sustituciones deben ser solicitadas solamente a través del revendedor.

Elke code geef ik moet altijd uit tien cijfers samengesteld zijn terug: de eventuele codes van acht cijfers met twee uur aanvullen dat de kleur aangeeft.
Opgelet: vervangingen dienen uitsluitend via de wederverkoper te worden besteld.

itSediaIone R6

Naturale

03

Righe & Pois

64

Noce

06

Noce canaletto

76

FOPPAPEDRETTI

Foppa Pedretti S.p.A. Via A. Volta, 11
 24064 - Grumello del Monte, Bergamo - Italy
 tel +39 035.830.497 fax +39 035.831.283