



FOPPAEDRETTI®

design *Ufficio Tecnico*

Istruzioni di montaggio	Montageanleitung
Assembly instructions	Instrucciones de montaje
Notice d'emploi	Montage instukties

Asse da stiro pieghevole in legno massiccio
Folding solid wood ironing board
Table a repasser pliante en bois massif
Zusammenklappbares bügelbrett aus massivholz
Tabla de planchar plegable de madera maciza
Massief houten opvouwbare strijkplant



made in Italy

Assai

Avvertenze

Warning

Avvertissement

Warnung

Advertencias

Waarschuwingen

I Leggere attentamente e conservare per future referenze

- Aprite e chiudete **Assai** seguendo sempre le indicazioni illustrate.
- Se **Assai** non si apre estraete il portaferro e poi procedete all'apertura.
- Se **Assai** non si chiude controllate che il piano stiro sia nella posizione più bassa (**pos 1**) e poi procedete alla chiusura.
- Quando regolate l'altezza del piano stiro verificate sempre che il sistema di bloccaggio sia nella giusta posizione.
- Controllate periodicamente che le viti di montaggio siano sempre ben bloccate.
- Non lasciate appoggiato il vostro ferro da stiro per un periodo prolungato sul tappetino in gomma.

D Aufmerksam lesen und für zukünftige Referenzen aufbewahren

- Öffnen und schließen Sie **Assai**, indem Sie immer die bebilderten Hinweise befolgen.
- Wenn sich **Assai** nicht öffnen läßt, so ziehen Sie den Bügeleisenhalter heraus und versuchen dann nochmals **Assai** zu öffnen.
- Wenn sich **Assai** nicht schließen läßt, so überprüfen Sie, ob sich die Bügeelfläche in der niedrigsten Position (**pos 1**) befindet und versuchen dann nochmals **Assai** zu schließen.
- Wenn Sie die Höhe der Bügeelfläche einstellen, stellen Sie bitte immer sicher, daß das Feststellsystem sich in der richtigen Position befindet.
- Prüfen Sie regelmäßig, ob die Montageschrauben auch immer gut festgezogen sind.
- Lassen Sie Ihr Bügeleisen nie für längere Zeit auf dem kleinen Gummiteppich aufgestellt.

GB Read the instructions carefully and keep for future reference

- Open and fold **Assai** following the indications given.
- If **Assai** will not open, remove the iron well and then open out the ironing board.
- If **Assai** will not fold, make sure that the ironing board is in the lowest position (**pos 1**) and then proceed to fold it.
- When the ironing board is adjusted in height, always make sure that the locking system is in the right position.
- From time to time check that the screws of the unit are secured tightly.
- Do not leave the iron on the rubber mat for long periods.

E Leer atentamente y conservar para futuras referencias

- Abrir y cerrar **Assai** siguiendo siempre las indicaciones ilustradas.
- Si **Assai** no se abre extraer el porta plancha y luego proceder con la abertura.
- Si **Assai** no se cierra controlar que la tabla de planchar esté en la posición más baja (**pos 1**) y luego proceder a cerrarlo.
- Cuando se regula la altura de la tabla de planchar verificar siempre que el sistema de bloqueo esté en la posición correcta.
- Controlar periódicamente que los tornillos de montaje estén siempre bien bloqueados.
- No dejar apoyada la plancha por un periodo prolongado sobre la alfombrita de goma.

F Lire attentivement et conserver en cas de besoin

- Ouvrez et repliez **Assai** toujours à l'aide des indications illustrées.
- Si **Assai** ne s'ouvre pas, extrayez le repose-fer, puis procédez à l'ouverture.
- Si **Assai** ne se replie pas, contrôlez si le plateau de repassage se trouve dans la position la plus basse (**pos 1**), puis procédez à la fermeture.
- Lorsque vous réglez le plateau de repassage en hauteur, vérifiez toujours si le système de blocage se trouve dans la bonne position.
- Contrôlez régulièrement le serrage des vis d'assemblage.
- Ne laissez jamais le fer à repasser reposer longtemps sur le petit tapis en caoutchouc.

NL Lees deze aanwijzingen met aandacht en bewaar ze voor gebruik later

- Open en sluit **Assai** altijd zoals op de afbeeldingen aangegeven.
- Trek, als **Assai** niet opengaat, de strijkbouthouder uit en open daarna opnieuw.
- Controleer, als **Assai** niet dichtgaat, dat de strijkplank in de laagste stand staat (**stand 1**) en sluit vervolgens opnieuw.
- Controleer, als u de hoogte van de strijkplank regelt, altijd dat het blokkeer-mechanisme in de juiste stand staat.
- Controleer regelmatig dat de montageschroeven altijd goed geblokkeerd zijn.
- Laat de strijkbout niet voor langere tijd op het rubber matje staan.

Montaggio

Assembly

Assemblage

Montage

Montaje

Montage

A x 4



B x 4

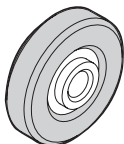

C x 4



D

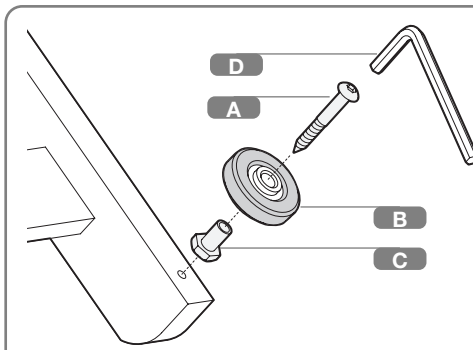
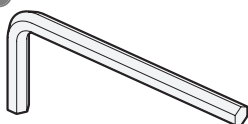

open

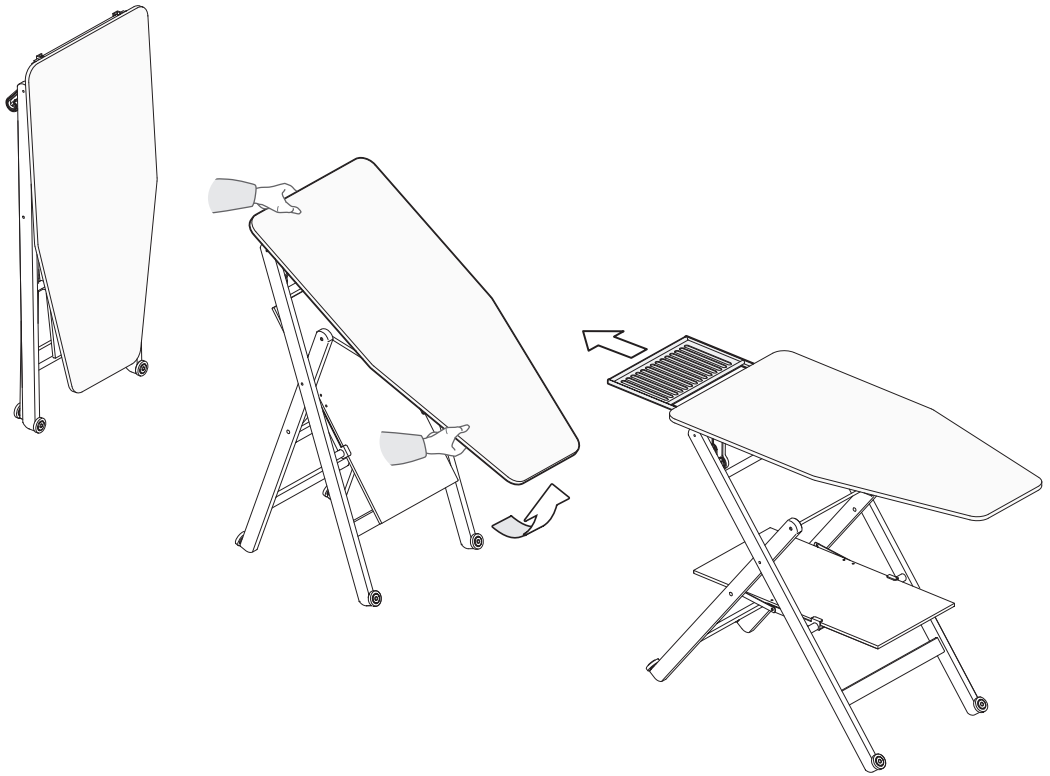

Regolazione

regulation

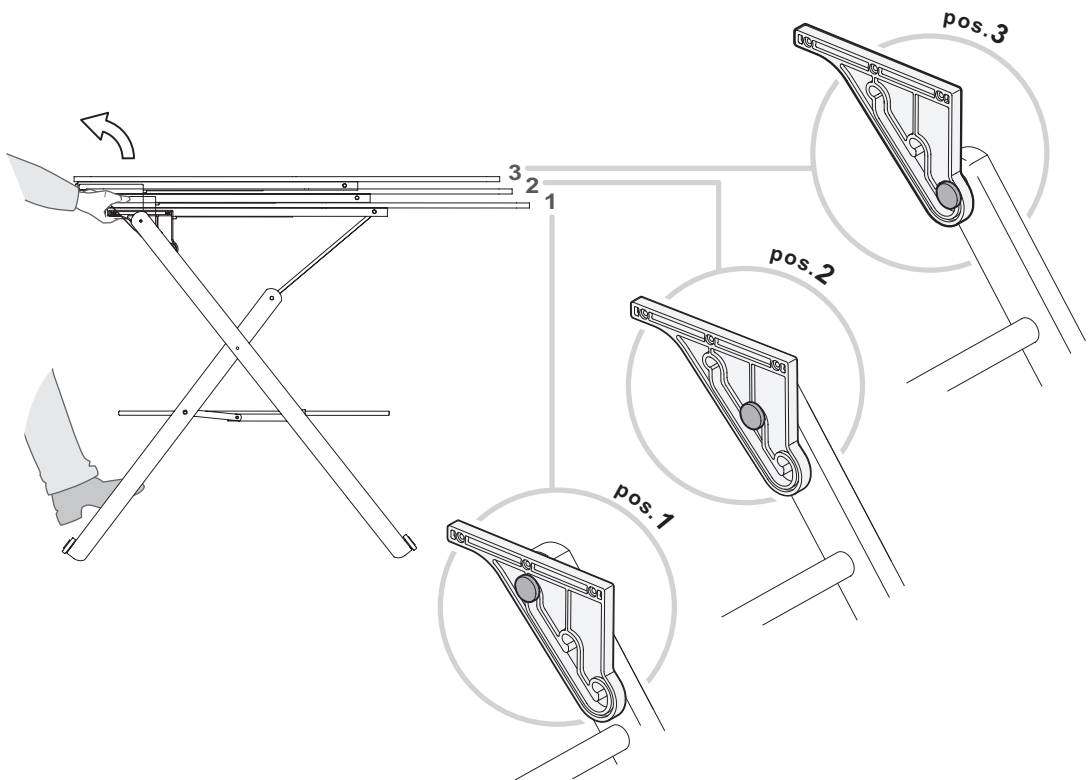

closed

pos. 1

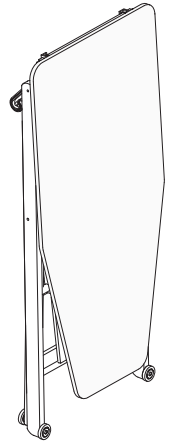
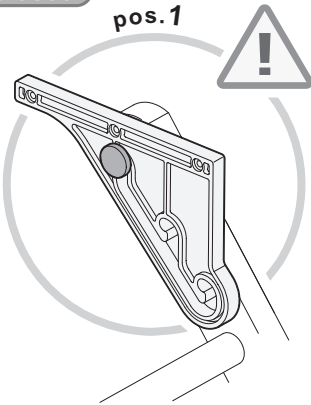

Composizione

Component parts

Composition

Zusammensetzung

Composición

Konstruktie

- | | |
|---|--|
| <p>I</p> <ul style="list-style-type: none"> • Struttura in legno di faggio verniciato. • Piano stiro in multistrato di pioppo. • Pianetto inferiore in truciolare ricoperto con melaminico. • Copertina piano stiro in cotone stampato con polvere di alluminio termoresistente. • Panno piano stiro in poliestere 100 %. • Pianetto portaferro e sostegno piano stiro in metallo verniciato. • Tappetino portaferro in gomma termoresistente. • Regolatore piano in nylon. • Ruote in polipropilene ricoperte con gomma. | <p>D</p> <ul style="list-style-type: none"> • Gestell aus lackiertem Buchenholz. • Bügelfläche aus mehrschichtigem Pappelholz. • Untere Ablagefläche aus Spanplatte mit Melaminüberzug. • Überzug der Bügelfläche aus wärmebeständiger mit Aluminiumpulver bedruckter Baumwolle. • Tuch der Bügelfläche aus 100 % Polyester. • Fläche des Bügeleisenhalters und Abstützung der Bügelfläche aus lackiertem Metall. • Kleiner Teppich auf Bügeleisenhalter aus wärmebeständigem Gummi. • Verstellung der Bügelfläche aus Nylon. • Rollen aus Polypropylen mit Gummi überzogen. |
| <p>GB</p> <ul style="list-style-type: none"> • Coated beechwood frame. • Poplarwood plyboard ironing board. • Chipboard shelf covered with melamine. • Ironing board cover made of printed cotton with heat resistant aluminium powder. • 100 % polyester lining for ironing board cover. • Coated metal iron well and ironing board support. • Heat resistant rubber iron mat. • Nylon height adjuster. • Polypropylene castors with rubber surround. | <p>E</p> <ul style="list-style-type: none"> • Estructura de madera de haya barnizada. • Tabla de planchar de terciado de álamo. • Repisa inferior de aglomerado recubierto con melamina. • Cubierta de la tabla de planchar de algodón estampado con polvo de aluminio termoresistente. • Paño de la tabla de planchar de 100 % poliester. • Repisa porta plancha y sostén de la tabla de planchar de metal pintado. • Alfombrita porta plancha de goma termoresistente. • Regulador de la tabla de nylon. • Ruedas de polipropileno recubiertas con goma. |
| <p>F</p> <ul style="list-style-type: none"> • Structure en bois de hêtre vernis. • Plateau de repassage en peuplier multicouches. • Petit plateau inférieur en particules revêtu mélamine. • Housse de protection du plateau de repassage en coton imprimé traité à la poudre d'aluminium, haute résistance à la chaleur. • Molleton du plateau de repassage 100 % polyester. • Plateau repose-fer et support du plateau de repassage en métal vernis. • Tapis repose-fer en caoutchouc haute résistance à la chaleur. • Régulateur de position plateau en nylon. • Roulettes en polypropylène recouvertes de caoutchouc. | <p>NL</p> <ul style="list-style-type: none"> • Draagstel van gelakt beukehout. • Strijkoppervlak van gelaagd populierehout. • Onderste legplank van spaanplaat met melamine-fineerlaag. • Strijkplankovertrek van katoen bedrukt met hittebestendig aluminiumpoeder. • Strijkplankdek van 100 % polyester. • Draagvlak van strijkbohouder en dragers van strijkplank van gelakt metaal. • Matje van strijkbohouder van hittebestendig rubber. • Nylon mechanisme voor het afstellen van hoogte. • Polypropyleen wielen met rubber bedekt. |

Assai R5

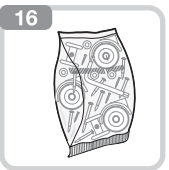
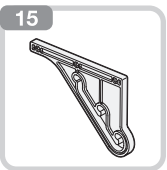
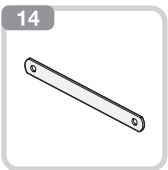
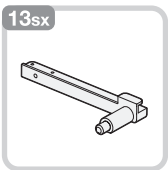
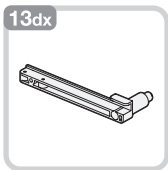
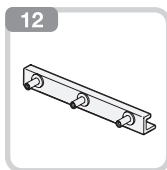
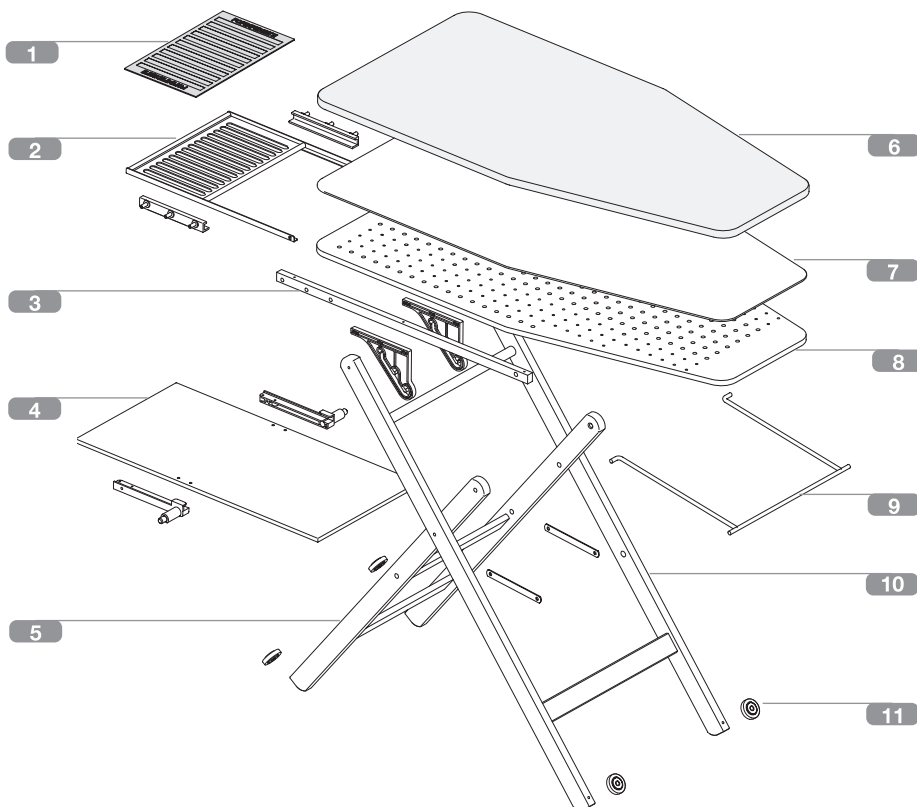

1 cod.0049704036

5 cod.70103567 ..

9 cod.7030422687

13dx cod.0040715819

2 cod.7010428187

6 cod.0079002940

10 cod.00902170 ..

13sx cod.0040715919

3 cod.0020080100

7 cod.0079003000

11 cod.0040220919

14 cod.7030191187

4 cod.00271095 ..

8 cod.3010250203

12 cod.0047270919

15 cod.0040103519

16 cod.7010111200

I Ogni codice ricambio deve essere sempre composto da dieci cifre: completare gli eventuali codici da otto cifre con le due indicanti il colore.
Attenzione: le sostituzioni devono essere richieste solamente tramite il rivenditore.

GB Every code recipocation always must be composed from ten figures: to complete the eventual codes from eight indicating figures with the two color.
Note: the replacement parts may only be ordered through the retailer.

F Chaque code je rends doit être toujours composé de dix chiffres : compléter les eventuels codes de huit chiffres avec deux heures indiquant la couleur.
Attention: les substitutions ne peuvent être effectuées que par l'intermédiaire du revendeur.

E Elke code geef ik moet altijd uit tien cijfers samengesteld zijn terug: de eventuele codes van acht cijfers met twee uur aanvullen dat de kleur aangeeft.
Wichtig: ersatz darf nur über den Händler angefordert werden.

D Cada código vuelvo debo siempre ser compuesto de diez cifras: completar los posibles códigos de ocho cifras con las dos horas que indican el color.
¡Atención!: las sustituciones deben ser solicitadas solamente a través del revendedor.

NL Jeder Code gebe ich zurück muß mich immer aus zehn Zahlen zusammensetzen: die möglichen Codes von acht Zahlen mit zwei Stunden zu vervollständigen, die die Farbe angeben.
Opgelet: vervangingen dienen uitsluitend via de wederverkoper te worden besteld.

Naturale 03

Noce 06

Bianco 10

Wengè 86

Rosso 50

FOPPAPEDRETTI

Foppa Pedretti S.p.A. Via A. Volta, 11
24064 - Grumello del Monte, Bergamo - Italy
tel +39 035.830.497 fax +39 035.831.283
www.foppapedretti.it