



FOPPAEDRETTI®

design Ufficio Tecnico

Snello

Istruzioni di montaggio
Assembly instructions
Notice d'emploi

Montageanleitung
Instrucciones de montaje
Montage instukties

Asse da stiro pieghevole in legno massiccio
Folding solid wood ironing board
Table a repasser pliante en bois massif
Zusammenklappbares bügelbrett aus massivholz
Tabla de planchar plegable de madera maciza
Massief houten opvouwbare strijkplant



made in Italy

Avvertenze

Warning

Avvertissement

Warnung

Advertencias

Waarschuwingen

I Leggere attentamente e conservare per future referenze

- Quando regolate l'altezza del piano stiro verificate sempre che il sistema di bloccaggio sia nella giusta posizione.
- Aprite e chiudete **Snello** seguendo sempre le indicazioni illustrate.
- Controllate periodicamente il perfetto bloccaggio di tutti i componenti.
- Pulire con un panno umido o del detergente neutro (no solventi) e asciugare accuratamente.
- In caso di necessità utilizzare il piedino regolatore di stabilità fig. A.

D Aufmerksam lesen und für zukünftige Referenzen aufbewahren

- Wenn Sie die Höhe der Bügelfläche einstellen, stellen Sie bitte immer sicher, daß das Feststellsystem sich in der richtigen Position befindet.
- Öffnen und schließen Sie **Snello**, indem Sie immer die bebilderten Hinweise befolgen.
- Regelmäßig die perfekte Befestigung aller Komponenten kontrollieren.
- Mit einem feuchtem Tuch oder neutralem Reinigungsmittel (keine Lösungsmittel) reinigen und gut abtrocknen.

GB Read the instructions carefully and keep for future reference

- When the ironing board is adjusted in height, always make sure that the locking system is in the right position.
- Open and fold **Snello** following the indications given.
- Every so often check that all the components are perfectly secure.
- Clean with a damp cloth or with neutral detergent (not solvents) and dry carefully.

E Leer atentamente y conservar para futuras referencias

- Cuando se regula la altura de la tabla de planchar verificar siempre que el sistema de bloqueo esté en la posición correcta.
- Abrir y cerrar **Snello** siguiendo siempre las indicaciones ilustradas.
- Controlar periódicamente el bloqueo perfecto de todos los componentes.
- Limpiar con un paño húmedo o con detergente neutro (no con solventes) y secar cuidadosamente.

F Lire attentivement et conserver en cas de besoin

- Lorsque vous réglez le plateau de repassage en hauteur, vérifiez toujours si le système de blocage se trouve dans la bonne position.
- Ouvrez et repliez **Snello** toujours à l'aide des indications illustrées.
- Contrôler périodiquement le parfait blocage de tous les composants.
- Nettoyez à l'aide d'un chiffon humide ou de détergent neutre (non-solvants) puis essuyez-le soigneusement.

NL Lees deze aanwijzingen met aandacht en bewaar ze voor gebruik later

- Controleer, als u de hoogte van de strijkplank regelt, altijd dat het blokkeer-mechanisme in de juiste stand staat.
- Open en sluit **Snello** altijd zoals op de afbeeldingen aangegeven.
- Regelmatig controleren dat alle onderdelen perfect geblokkeerd zijn.
- Met een vochtige doek of een neutraal reinigingsmiddel (geen oplosmiddelen) schoonmaken en zorgvuldig droogmaken.

- I** • Struttura in legno di faggio verniciato.
 • Piano stiro in multistrato di pioppo.
 • Copertina piano stiro in cotone stampato con polvere di alluminio termoresistente.
 • Panno piano stiro in poliestere 100 %.
 • Griglia in metallo verniciato.
 • Particolari metallici in acciaio verniciato.
 • Piedini in materiale plastico morbido.
- D** • Gestell aus lackiertem Buchenholz.
 • Bügelfläche aus mehrschichtigem Pappelholz.
 • Überzug der Bügelfläche aus wärmebeständiger mit Aluminiumpulver bedruckter Baumwolle.
 • Tuch der Bügelfläche aus 100 % Polyester.
 • Gitter aus lackiertem Metall.
 • Metallteile aus lackiertem Stahl.
 • Füßchen aus weichem Plastikmaterial.
- GB** • Coated beechwood frame.
 • Poplarwood plyboard ironing board.
 • Ironing board cover made of printed cotton with heat resistant aluminium powder.
 • 100 % polyester lining for ironing board cover.
 • Coated metal grate.
 • Metal parts in coated steel.
 • Soft plastic feet.
- E** • Estructura de madera de haya barnizada.
 • Tabla de planchar de terciado de álamo.
 • Cubierta de la tabla de planchar de algodón estampado con polvo de aluminio termoresistente.
 • Paño de la tabla de planchar de 100 % poliester.
 • Grilla de metal pintado.
 • Detalles metálicos de acero pintado.
 • Patas de material plástico móbido.
- F** • Structure en bois de hêtre vernis.
 • Plateau de repassage en peuplier multicouches.
 • Housse de protection du plateau de repassage en coton imprimé traité à la poudre d'aluminium, haute résistance à la chaleur.
 • Molleton du plateau de repassage 100 % polyester.
 • Grille en métal vernis.
 • Pièces métalliques en acier verni.
 • Piétement en matière plastique souple.
- NL** • Gestell aus lackiertem Buchenholz.
 • Bügelfläche aus mehrschichtigem Pappelholz.
 • Überzug der Bügelfläche aus wärmebeständiger mit Aluminiumpulver bedruckter Baumwolle.
 • Tuch der Bügelfläche aus 100 % Polyester.
 • Raster van gelakt metaal.
 • Metallteile aus lackiertem Stahl.
 • Uiteinde poten van zachte kunststof.

Modo d'uso

Instructions for use

Mode d'utilisation

Bedienungsanweisung

Modo de uso

Gebruiksaanwijzing

open

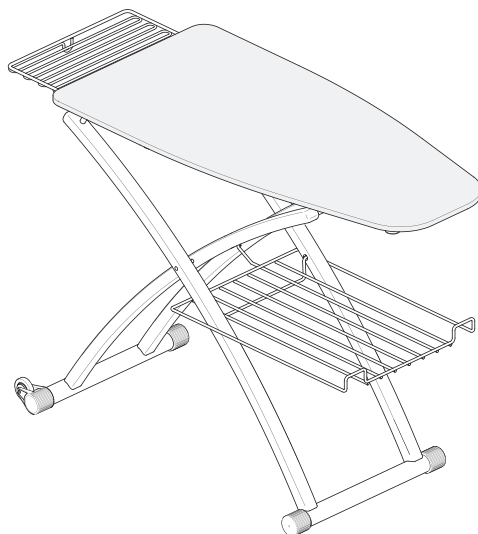
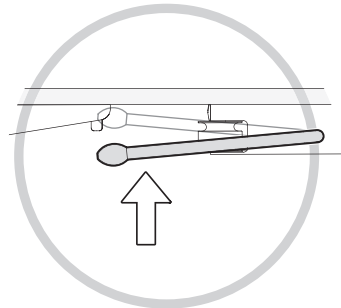
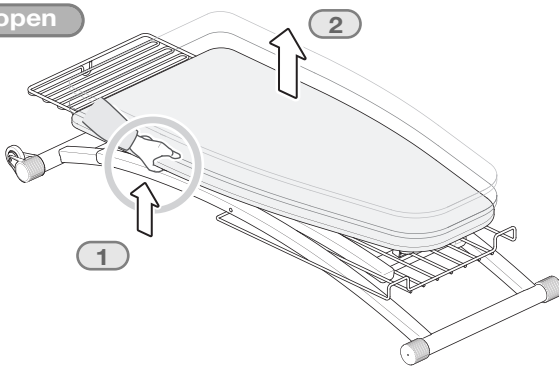

regulation

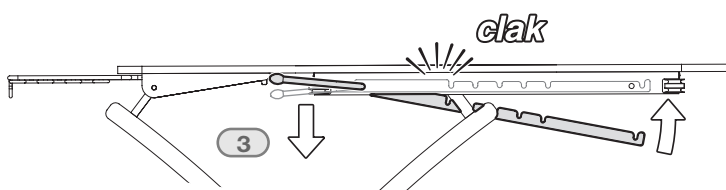
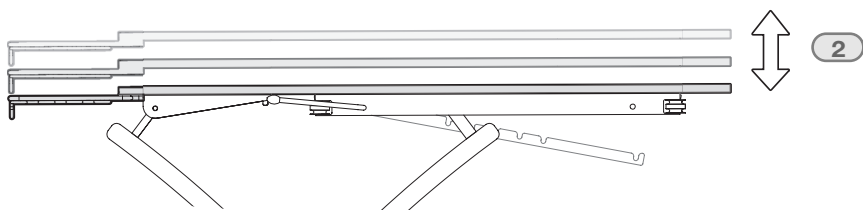
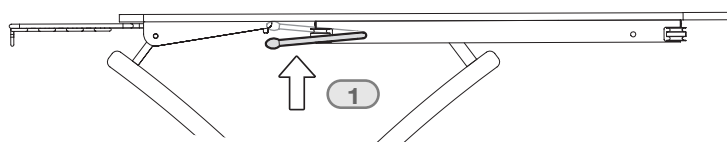

Modo d'uso

Instructions for use Mode d'utilisation Bedienungsanweisung Modo de uso Gebruiksaanwijzing

closed

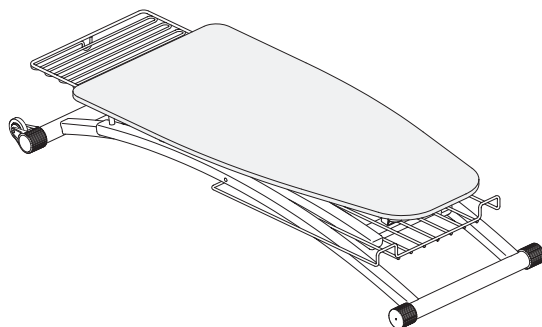
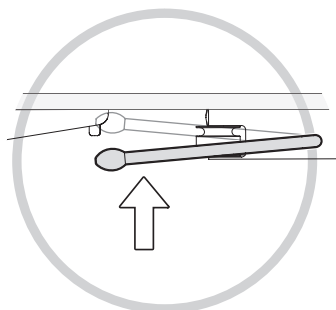
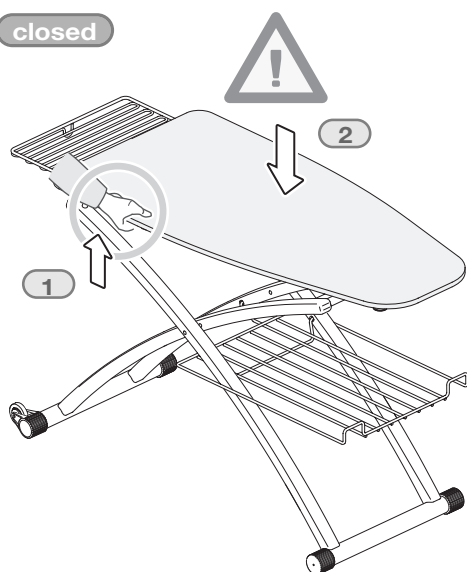

Snello R5

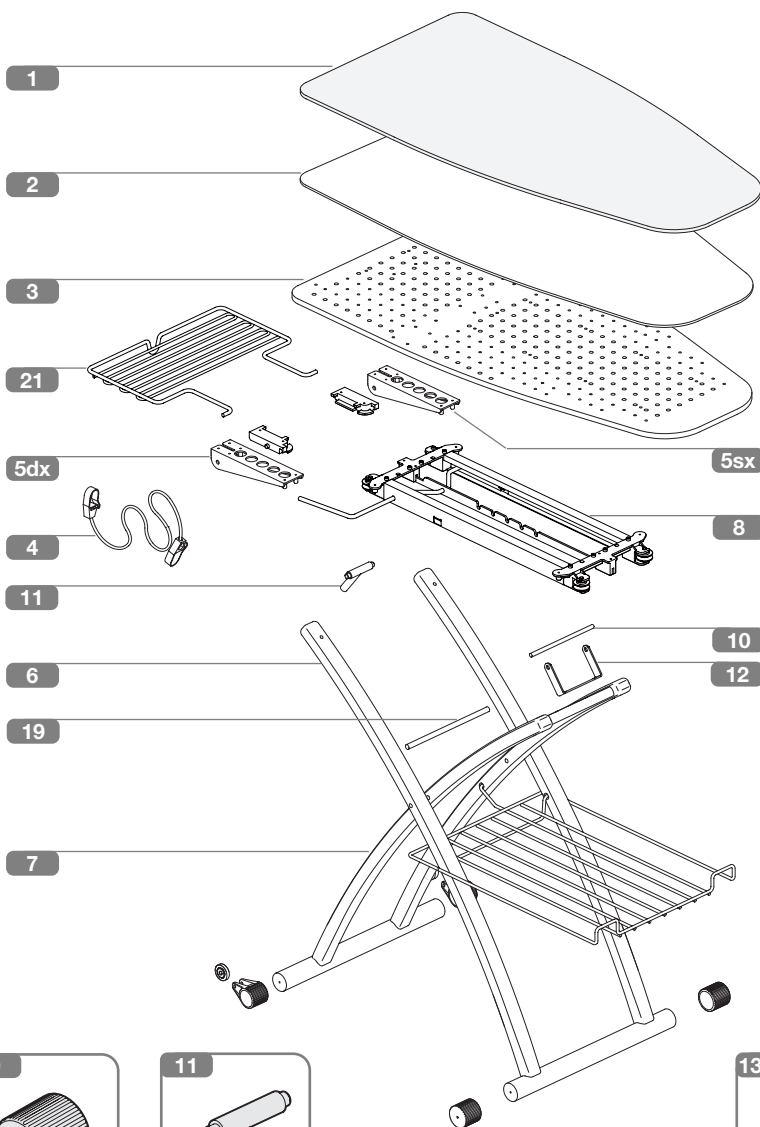

- 1 cod.0079002940
- 2 cod.0079003000
- 3 cod.0029404500
- 4 cod.0039105000
- 5dx cod.0040710636
- 5sx cod.0040710736
- 6 cod.00902087 ..
- 7 cod.00902086 ..
- 8 cod.0090208836
- 9 cod.0043707700
- 10 cod.3030430300
- 11 cod. 0030820060
- 12 cod.7030359236
- 13dx cod.0040236336
- 13dx cod.0040236436
- 14 cod.0043708600
- 15 cod.0040112936
- 16 cod.0040220919
- 17 cod.0042257036
- 18 cod.0049775300
- 19 cod.7030447036
- 20 cod.0040732500
- 21 cod.7010429436

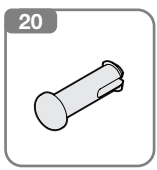
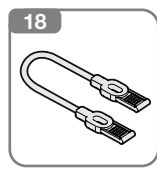
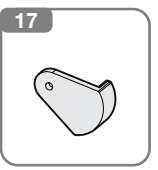
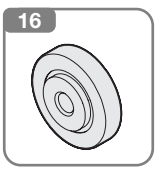
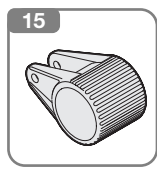
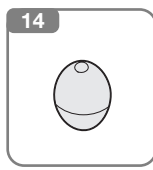
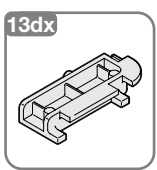
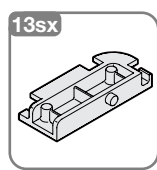
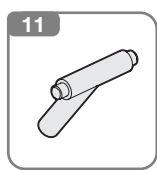
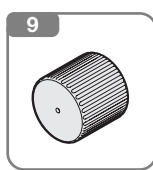

I Ogni codice ricambio deve essere sempre composto da dieci cifre: completare gli eventuali codici da otto cifre con le due indicanti il colore.
Attenzione: le sostituzioni devono essere richieste solamente tramite il rivenditore.

GB Every code reciprocation always must be composed from ten figures: to complete the eventual codes from eight indicating figures with the two color.
Note: the replacement parts may only be ordered through the retailer.

F Chaque code je rends doit être toujours composé de dix chiffres : compléter les éventuels codes de huit chiffres avec deux heures indiquant la couleur.
Attention: les substitutions ne peuvent être effectuées que par l'intermédiaire du revendeur.

E Elke code geef ik moet altijd uit tien cijfers samengesteld zijn terug: de eventuele codes van acht cijfers met twee uur aanvullen dat de kleur aangeeft.
Wichtig: ersatz darf nur über den Händler angefordert werden.

D Cada código vuelvo debo siempre ser compuesto de diez cifras: completar los posibles códigos de ocho cifras con las dos horas que indican el color.
¡Atención! las sustituciones deben ser solicitadas solamente a través del revendedor.

NL Jeder Code gebe ich zurück muß mich immer aus zehn Zahlen zusammensetzen: die möglichen Codes von acht Zahlen mit zwei Stunden zu vervollständigen, die die Farbe angeben.
Opgelet: vervangingen dienen uitsluitend via de wederverkoper te worden besteld.

Naturale	03
Noce	06

FOPPAPEDRETTI
 Foppa Pedretti S.p.A. Via A. Volta, 11
 24064 - Grumello del Monte, Bergamo - Italy
 tel +39 035.830.497 fax +39 035.831.283
 www.foppapedretti.it