

iMetImpiega elettrico R7

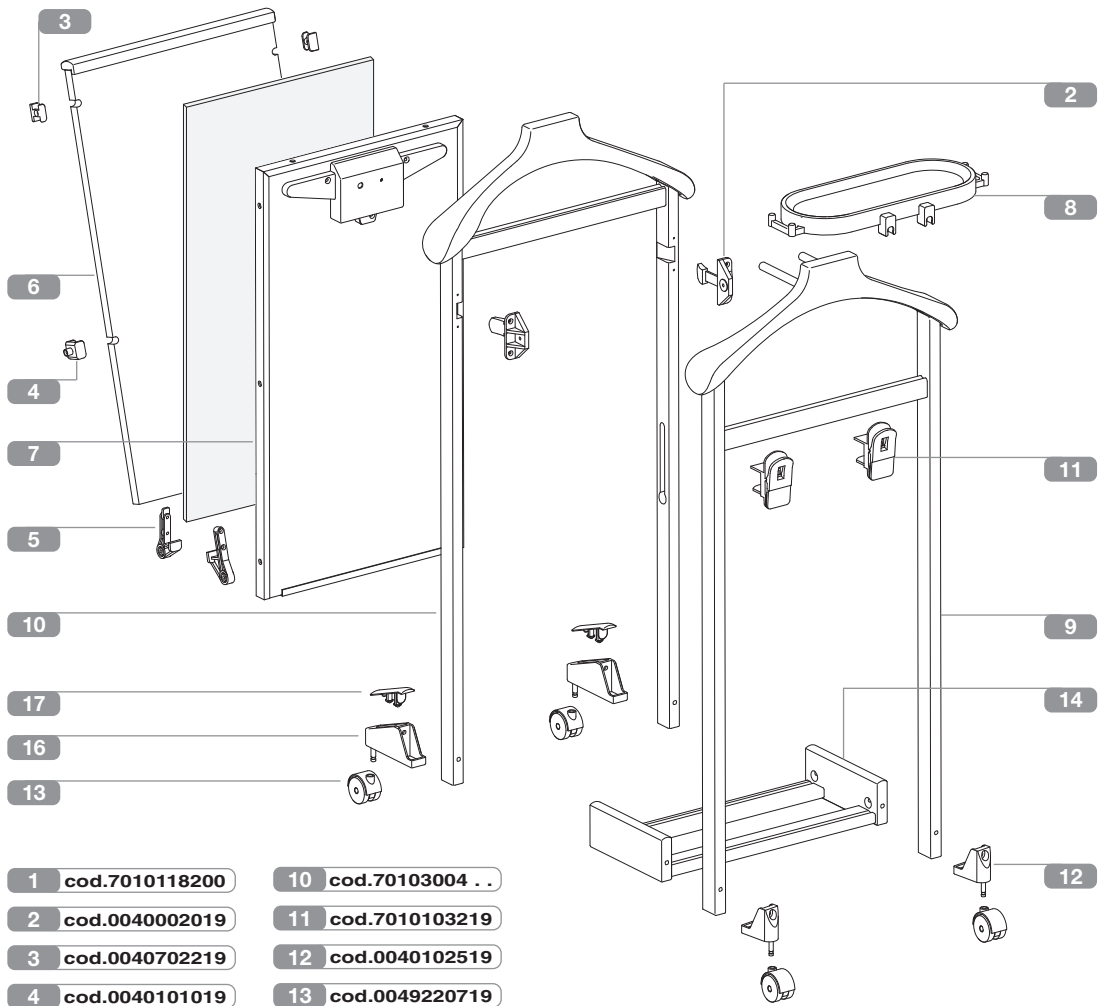

- | | |
|--------------------------|---------------------------|
| 1 cod.7010118200 | 10 cod.70103004 .. |
| 2 cod.0040002019 | 11 cod.7010103219 |
| 3 cod.0040702219 | 12 cod.0040102519 |
| 4 cod.0040101019 | 13 cod.0049220719 |
| 5 cod.0090083519 | 14 cod.70103000 .. |
| 6 cod.00900832 .. | 15 cod.0040192219 |
| 7 cod.00900833 .. | 16 cod.0040102619 |
| 8 cod.0040702019 | 17 cod.0040241919 |
| 9 cod.00900834 .. | |

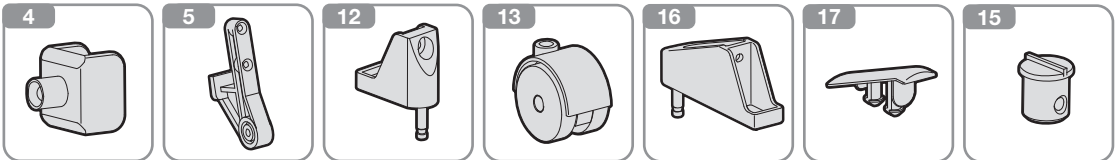

I Ogni codice ricambio deve essere sempre composto da dieci cifre: completare gli eventuali codici da otto cifre con le due indicanti il colore.
Attenzione: le sostituzioni devono essere richieste solamente tramite il rivenditore.

GB The codes for spare parts must be made up of ten figures: complete the seven figure colour code.
Note: spare parts can only be ordered from the retailer.

F Chaque code je rends doit être toujours composé de dix chiffres : compléter les éventuels codes de huit chiffres avec deux heures indiquant la couleur.
Attention: les substitutions ne peuvent être effectuées que par l'intermédiaire du revendeur.

D Jeder Code gebe ich zurück muß mich immer aus zehn Zahlen zusammensetzen: die möglichen Codes von acht Zahlen mit zwei Stunden zu vervollständigen, die die Farbe angeben.
Wichtig: ersatz darf nur über den Händler angefordert werden.

E Cada código vuelvo debo siempre ser compuesto de diez cifras: completar los posibles códigos de ocho cifras con las dos horas que indican el color.
¡Atención! las sustituciones deben ser solicitadas solamente a través del revendedor.

NL Elke code geef ik moet altijd uit tien cijfers samengesteld zijn terug: de eventuele codes van acht cijfers met twee uur aanvullen dat de kleur aangeeft.
Opgelet: vervangingen dienen uitsluitend via de wederverkoper te worden besteld.

Naturale	03
Noce	06

FOPPAPEDRETTI
 Foppa Pedretti S.p.A. Via A. Volta, 11
 24064 - Grumello del Monte, Bergamo - Italy
 tel +39 035.830.497 fax +39 035.831.283
 www.foppapedretti.it



FOPPAPEDRETTI®
l'albero delle idee

FOPPAPEDRETTI®

design Ufficio Tecnico

ilMettimpiega elettrico

- Indossatore con due spalle e pannello riscaldante piega pantaloni
- Two-shoulder valet stand and pant folding heater panel
- Valet de nuit avec deux cintres et plaque chauffante pour maintenir les plis des pantalons
- Herrendiener mit zwei Schultern und Wärmeplatte zum Glätten der Hosen
- Perchero de pie con dos soportes y panel calentador para planchar los pantalones
- Mannequin met twee schoudersteunen en verwarmingspaneel broek

Istruzioni di montaggio
Assembly instructions
Notice d'emploi
Montageanleitung
Instrucciones de montaje
Montage instructies

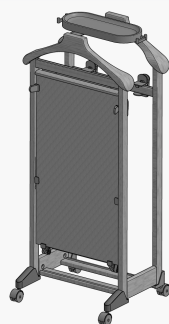

made in Italy

Avvertenze

Warning

Avvertissement

Warnung

Advertencias

Waarschuwingen

- I Leggere attentamente e conservare per future referenze**
- Accertarsi del corretto montaggio prima del suo impiego.
 - Tenere lontano dalla portata dei bambini.
 - Controllate periodicamente che le viti di montaggio siano sempre ben bloccate.
 - Le parti elettriche possono essere riparate o sostituite solo presso i nostri centri autorizzati
 - Pulire con un panno umido o del detergente neutro (no solventi) e asciugare accuratamente.
 - **ATTENZIONE:** in caso di danneggiamento del cavo di alimentazione di questo apparecchio, la sua sostituzione potrà essere effettuata solo presso un centro di assistenza autorizzato, essendo necessario l'uso di un utensile speciale.

- GB Read the instructions carefully and keep for future reference**
- Make sure the item has been assembled correctly before use.
 - Keep out of children's reach.
 - Check regularly that the assembly screws are perfectly secure.
 - The electrical parts can only be repaired or replaced at our authorized centres.
 - Clean with a damp cloth or with neutral detergent (not solvents) and dry carefully.
 - **WARNING:** if the power cord of this device is damaged, it must only be replaced by an authorized service centre as a special tool is required.

- F Lire attentivement et conserver en cas de besoin**
- S'assurer que le montage est correct avant son emploi
 - Tenir hors de la portée des enfants.
 - Contrôlez régulièrement que les vis de fixation soient bien bloquées.
 - Les pièces électriques ne peuvent être réparées ou remplacées qu'après de nos centres agréés.
 - Nettoyez à l'aide d'un chiffon humide ou de détergent neutre (non-solvants) puis essuyez-le soigneusement Nettoyez à l'aide d'un chiffon humide ou de détergent neutre (non-solvants) puis essuyez-le soigneusement.
 - **ATTENTION:** si le câble d'alimentation de cet appareillage est défilant, sa substitution ne peut avoir lieu que dans un service d'après vent agréé, parce que l'usage d'un outil spécial est nécessaire.

- D Aufmerksam lesen und für zukünftige Referenzen aufbewahren**
- Vor der Verwendung die korrekte Montage kontrollieren und sicherstellen.
 - Vor Kindern fern halten.
 - Kontrollieren Sie regelmäßig, daß die Montageschrauben immer gut estgezogen sind
 - Die elektrischen Teile können nur bei den von uns autorisierten Zentren repariert oder ersetzt werden.
 - Mit einem feuchtem Tuch oder neutralem Reinigungsmittel (keine Lösungsmittel) reinigen und gut abtrocknen.
 - **ACHTUNG:** Im Falle einer Beschädigung des Stromkabels dieses Geräts, darf die Auswechslung nur durch eine bevollmächtigte Kundendienststelle ausgeführt werden, da dazu ein Spezialwerkzeug erforderlich ist.

- E Leer atentamente y conservar para futuras referencias**
- Asegurarse que el montaje sea correcto antes de su utilización.
 - Tener lejos del alcance de los niños.
 - Controlar periódicamente que los tornillos de montaje estén siempre bien bloqueados.
 - Las partes eléctricas pueden ser reparadas o sustituidas sólo en nuestros centros autorizados.
 - Limpiar con un paño húmedo o con detergente neutro (no con solventes) y secar cuidadosamente.
 - **ATENCIÓN:** En caso de que se estropee el cable de alimentación de este aparato, su sustitución se podrá efectuar sólo en un centro de asistencia autorizado, al ser necesario el uso de una herramienta especial.

- NL Lees deze aanwijzingen met aandacht en bewaar ze voor gebruik later**
- Voor gebruik controleren dat de montage op de juiste wijze is uitgevoerd.
 - Buiten het bereik van kinderen houden.
 - Controleer regelmatig dat de montageschroeven altijd goed zijn vastgezet.
 - De elektrische onderdelen mogen alleen door onze erkende verkooppunten worden gerepareerd of vervangen.
 - Met een vochtige doek of een neutraal reinigingsmiddel (geen oplosmiddelen) schoonmaken en zorgvuldig droogmaken.
 - **OPGELET:** in geval van beschadiging, mag vervanging van het elektrisch snoer van dit apparaat slechts worden uitgevoerd door een erkende klantendienst, aangezien hiervoor speciaal gereedschap moet worden gebruikt.

Componenti

Component parts

Composants

Bestandteile

Componentes

Onderdelen

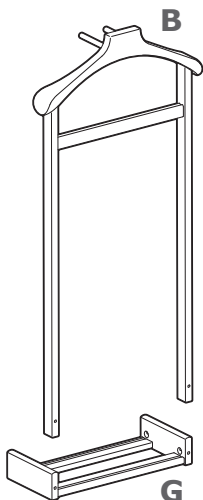
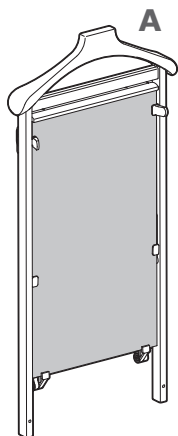

Cx4



Dx2

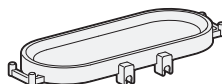

E



F

Ix2



Hx2

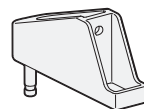

Lx2

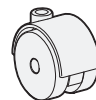

Mx4



Nx4

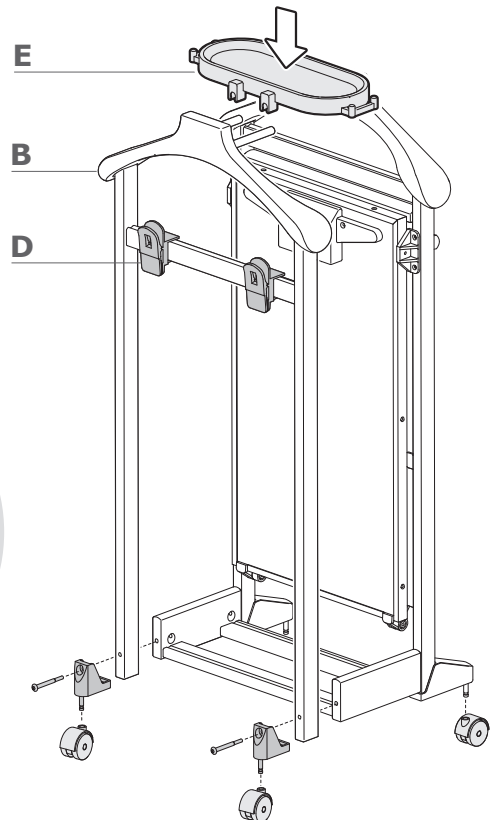
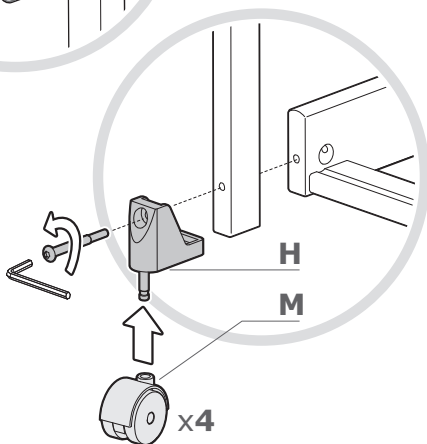
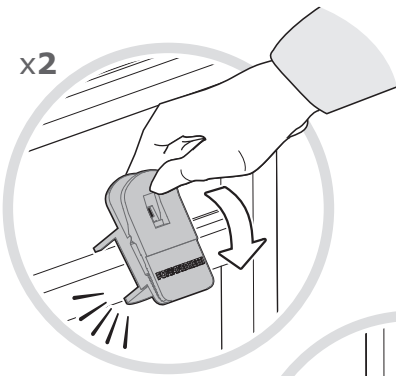
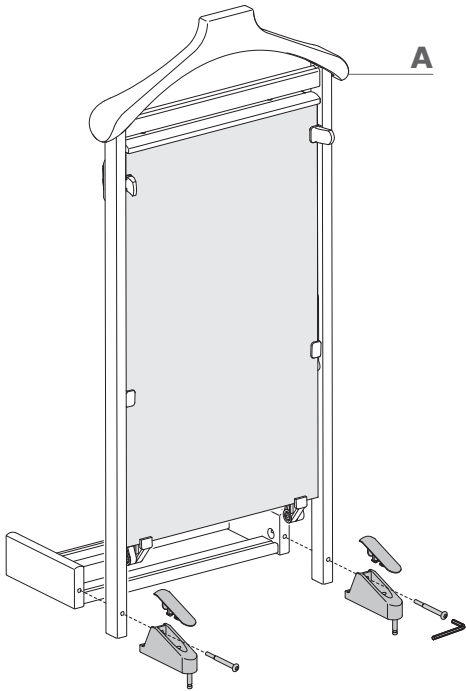
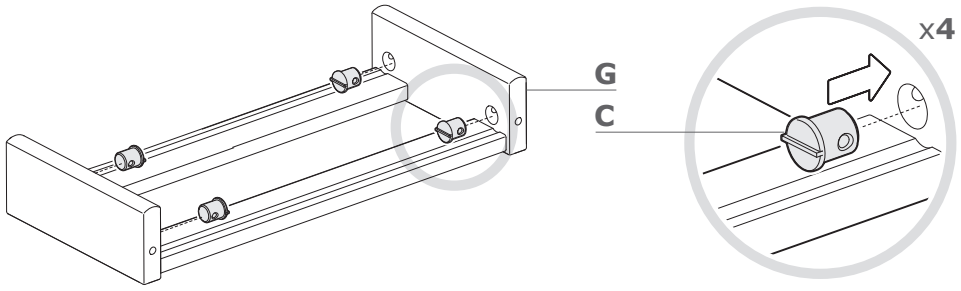

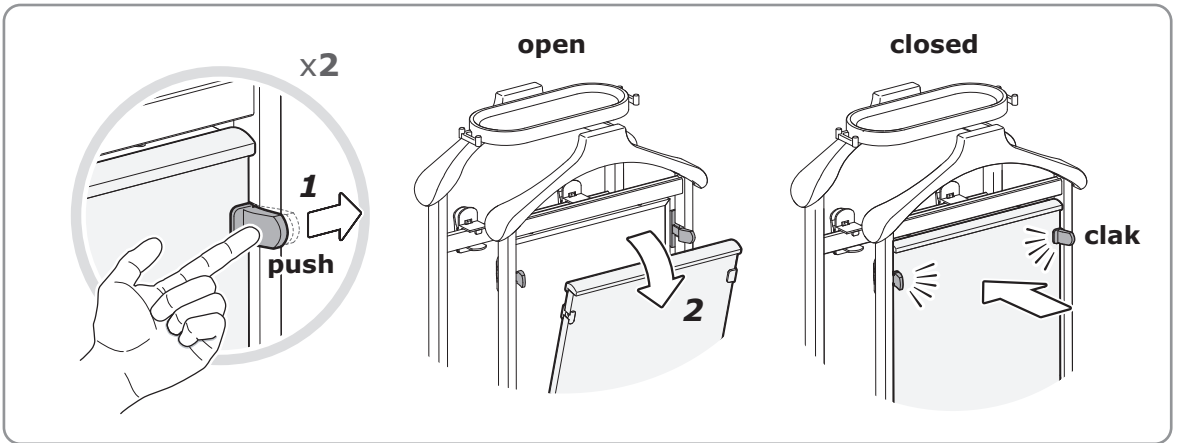

Avvertenze uso

Warning

Avvertissement

Warnung

Advertencias

Waarschuwingen

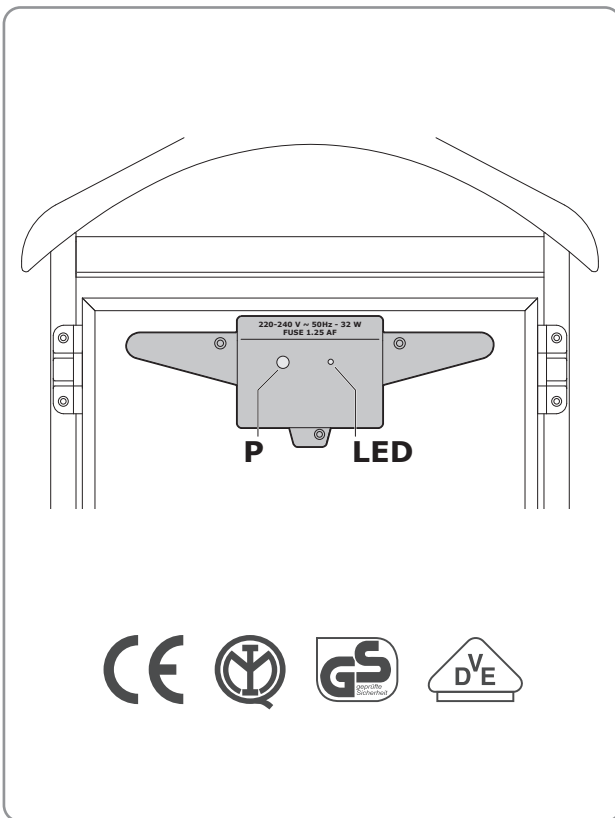

Per mettere in piega i pantaloni, inserirli nel pannello e premere il pulsante **P** della scheda elettronica. La scheda elettronica autoregolata, mette in funzione la resistenza per circa 40 minuti e il LED verde si accende. Trascorso questo periodo, *ilMetImpiega elettrico* si spegne automaticamente, il LED verde non è più luminoso e si può procedere ad un'altra stiratura.

Svolgere il cavo di alimentazione e inserire la spina in una presa elettrica con tensione compresa tra 220-240V. (Non è necessario togliere la spina dalla presa durante il periodo di inattività).

L'APPARECCHIO È COSTRUITO IN CONFORMITÀ ALLA DIRETTIVA 89/336/CEE SULLA COMPATIBILITÀ "ELETTROMAGNETICA".

For folding pants, place them in the panel and press button **P** on the electronic card. The self-adjusting electronic card turns the resistance on for about 40 minutes and the green LED lights up. After 40 minutes, *ilMetImpiega elettrico* turns itself off automatically. The green LED is turned off and another pair of trousers can be pressed.

Unwind the power cord and fit the plug into an electric 220-240V socket. (It is not necessary to remove the plug from the socket when the press is not in use).

THE DEVICE IS MANUFACTURED IN COMPLIANCE WITH THE EC DIRECTIVE 89/336 CONCERNING "ELECTROMAGNETIC" COMPATIBILITY.

Pour former les plis des pantalons, introduisez-les dans la plaque et appuyez sur le bouton **P** de la carte électronique. La carte électronique, auto-réglée, met en fonction la résistance pendant environ 40 minutes et le LED vert s'allume. Après ce délai, *ilMetImpiega elettrico* s'arrête automatiquement, le LED vert cesse d'être allumé et prêt à exécuter un autre repassage.

Déroulez le câble d'alimentation et introduisez la fiche dans une prise électrique à 220-240V de tension. (Il n'est pas nécessaire d'enlever la fiche de la presse en période de non activité).

L'APPAREIL EST FABRIQUE EN CONFORMITE AVEC LA NORME 89/336/CEE SUR LA

Um die Hosen mit Bügelfalte zu versehen, diese in die Pressplatte legen und den Druckknopf **P** der elektronischen Karte betätigen. Die selbstregulierende elektronische Karte setzt den Widerstand während zirka 40 Minuten in Betrieb, und die grüne LICHTMISSIONSDIODE leuchtet auf. Nach Ablauf dieser Zeitspanne schaltet die elektrische Hosenpresse automatisch ab. Die grüne LICHTMISSIONSDIODE leuchtet nicht mehr auf, und ein weiterer Pressvorgang kann begonnen werden.

Das Speisekabel abwickeln und den Stecker in eine elektrische Steckdose mit einer Spannung von 220-240V einführen. (Es ist nicht erforderlich, den Stecker während der Stillstandzeit herauszuziehen).

DAS GERÄT IST GEMÄß DENEG-RICHTLINIEN 89/336/EG (ELEKTROMAGNETISCHE

Para planchar los pantalones, introducirlos en el panel, y apretar el botón **P** de la tarjeta electrónica. La tarjeta electrónica autorregulada, pone en funcionamiento la resistencia durante aprox. 40 minutos y el LED verde se enciende. Una vez transcurrido este periodo *ilMetImpiega elettrico* se apaga automáticamente. El LED verde ya no es luminoso y se puede efectuar otro planchado.

Desenrollar el cable de alimentación y enchufar la clavija en un enchufe con una tensión comprendida entre 220-240V. (No es necesario desenchufar la clavija durante el periodo de inactividad).

EL APARATO ESTÁ FABRICADO SEGÚN LA DIRECTRIZ 89/336/CEE SOBRE LA COMPATIBILIDAD "ELECTROMAGNETICA"

De te persen broek in het paneel aanbrengen en op de knop **P** drukken. De zelfregelende elektronische kaart schakelt de weerstand voor ongeveer 40 minuten aan en de groene LED gaat aan. Als de tijd verstreken is, schakelt *ilMetImpiega elettrico* automatisch uit. De groene LED is uitgeschakeld en een volgende broek kan worden geperst.

Het snoer afrollen en de stekker in een stopcontact met een spanning tussen 220-240V steken. (Het is niet nodig de stekker uit het stopcontact te nemen wanneer het apparaat niet werkt).

HET APPARAAT IS GEKONSTRUEERD OVEREENKOMSTIG DE RICHTLIJN 89/336/CEE BETREFFENDE DE "ELEKTROMAGNETISCHE" COMPATIBILITEIT.

Composizione

Component parts

Composition

Zusammensetzung

Composición

Konstruktie

- I** • Struttura in legno di faggio verniciato
- Pannelli in truciolare ricoperto melaminico
- Vaschetta, pinze, ruote e supporti in materiale plastico
- Imbottitura interna in gommapiuma rivestita con PVC

- GB** • Coated beechwood frame
- Melamine covered chipboard panels
- Plastic tray, clips, castors and supports
- Internal padding made of PVC covered foam rubber

- F** • Structure en bois de hêtre vernis
- Panneaux en particules revêtus melamine
- Cuvette, pinces, roulettes et supports en matière plastique
- Garniture interne en caoutchouc-mousse revêtu PVC

- D** • Struktur aus lackiertem Buchenholz
- Panele aus Spanplatte mit Melaminüberzug
- Wännchen, Zangen, Rollen und Halterungen aus Plastikmaterial
- Polsterung aus Schaumgummi mit PVC-Überzug

- E** • Estructura de madera de haya barnizada
- Paneles de aglomerado recubiertos con melamina
- Cubeta, pinzas, ruedas y soportes de material plástico
- Acolchado interno de gomaespuma revestida con PVC

- NL** • Structuur van gelakt beukehout
- Panelen van spaanplaat met melamine-deklaag
- Bakje, handgrepen, wielen en draagsteunen van kunststof
- Bekleding van schuimrubber met pvc-overtrek