



FOPPAPEDRETTI®

a/Fuoco

Istruzione montaggio e uso
 Instructions for assembly and use
 Instructions de montage et mode d'emploi
 Montage- und Gebrauchsanweisung
 Instrucciones de montaje y uso
 Aanwijzingen voor de montage en het gebruik

Carrello portalegna
 Firewood trolley
 Chariot porte-bois
 Wagen für Brennholz
 Carro portaleña
 Houtwagentje

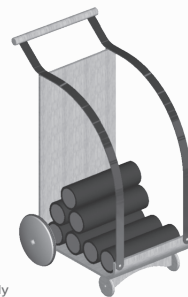

Made in Italy

Avvertenze

Warning

Avertissement

Warnung

Advertencias

Waarschuwingen

I Leggere attentamente e conservare per future referenze

- Accertarsi del corretto montaggio prima del suo impiego.
- Controllate periodicamente che le viti di montaggio siano sempre ben bloccate.
- Pulire con un panno umido o del detergente neutro (no solventi) e asciugare accuratamente.

D Aufmerksam lesen und für zukünftige Referenzen aufbewahren

- Mit einem feuchten Tuch oder einem neutralen.
- Kontrollieren Sie regelmäßig, daß die Montageschrauben immer gut estgezogen sind.
- Mit einem feuchtem Tuch oder neutralem Reinigungsmittel (keine Lösungsmittel) reinigen und gut abtrocknen.

GB Read the instructions carefully and keep for future reference

- Make sure the item has been assembled correctly before use.
- Check regularly that the assembly screws are perfectly secure.
- Clean with a damp cloth or with neutral detergent (not solvents) and dry carefully.

E Leer atentamente y conservar para futuras referencias

- Asegurarse que el montaje sea correcto antes de su utilización.
- Controlar periódicamente que los tornillos de montaje estén siempre bien bloqueados.
- Limpiar con un paño húmedo o con detergente neutro (no con solventes) y secar cuidadosamente.

F Lire attentivement et conserve en cas de besoin

- S'assurer que le montage est correct avant son emploi.
- Contrôlez régulièrement que les vis de fixation soient bien bloquées.
- Nettoyez à l'aide d'un chiffon humide ou de détergent neutre (non-solvants) puis essuyez-le soigneusement.

NL Lees deze aanwijzingen met aandacht en bewaar ze voor gebruik later

- Voor gebruik controleren dat de montage op de juiste wijze is uitgevoerd.
- Controleer regelmatig dat de montageschroeven altijd goed zijn vastgezet.
- Met een vochtige doek of een neutraal reinigingsmiddel (geen oplosmiddelen) schoonmaken en zorgvuldig droogmaken.

Minuteria

Component parts

Composition

Zusammensetzung

Composición

Konstruktie

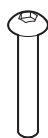

ax2

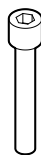

bx2



cx2



dx2



ex2



fx2



gx2

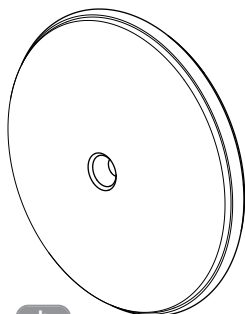

h

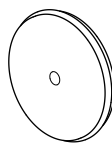

i



l



m

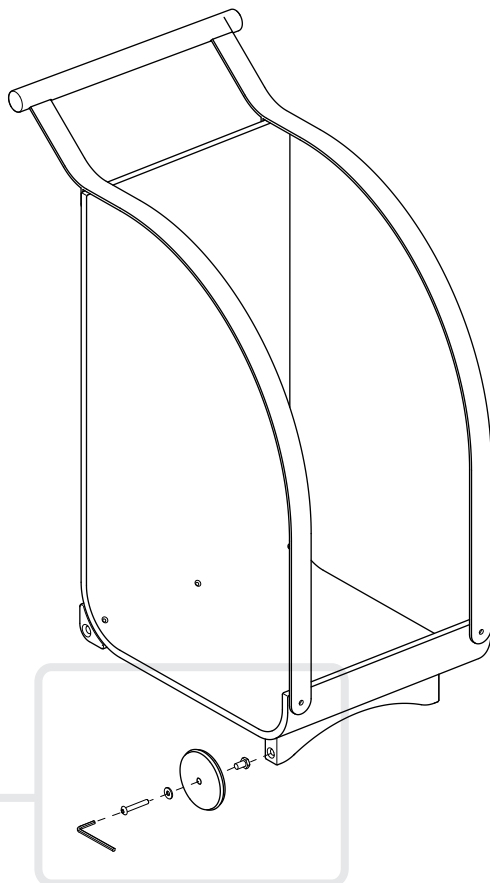
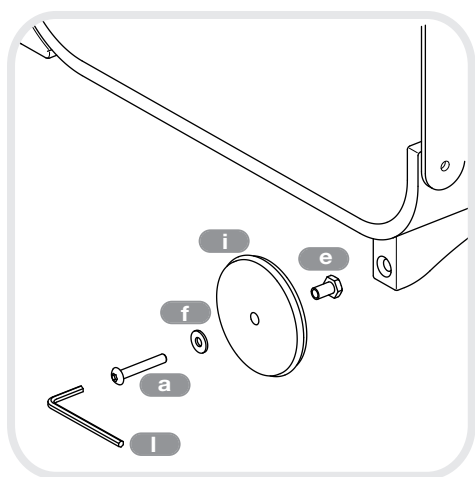
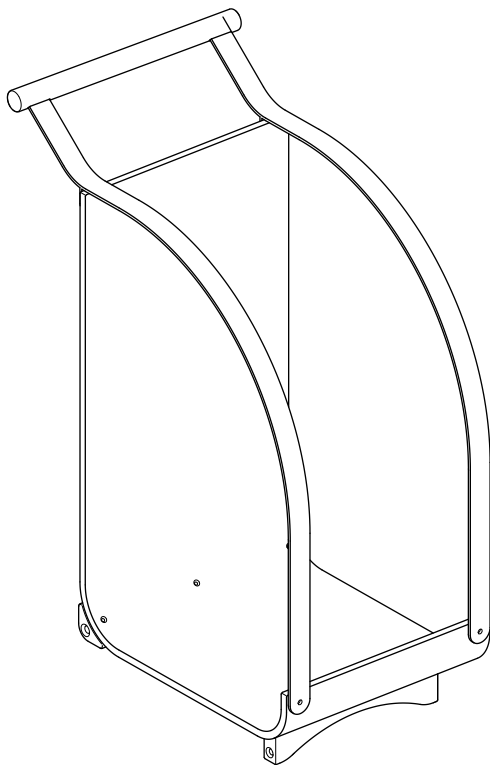

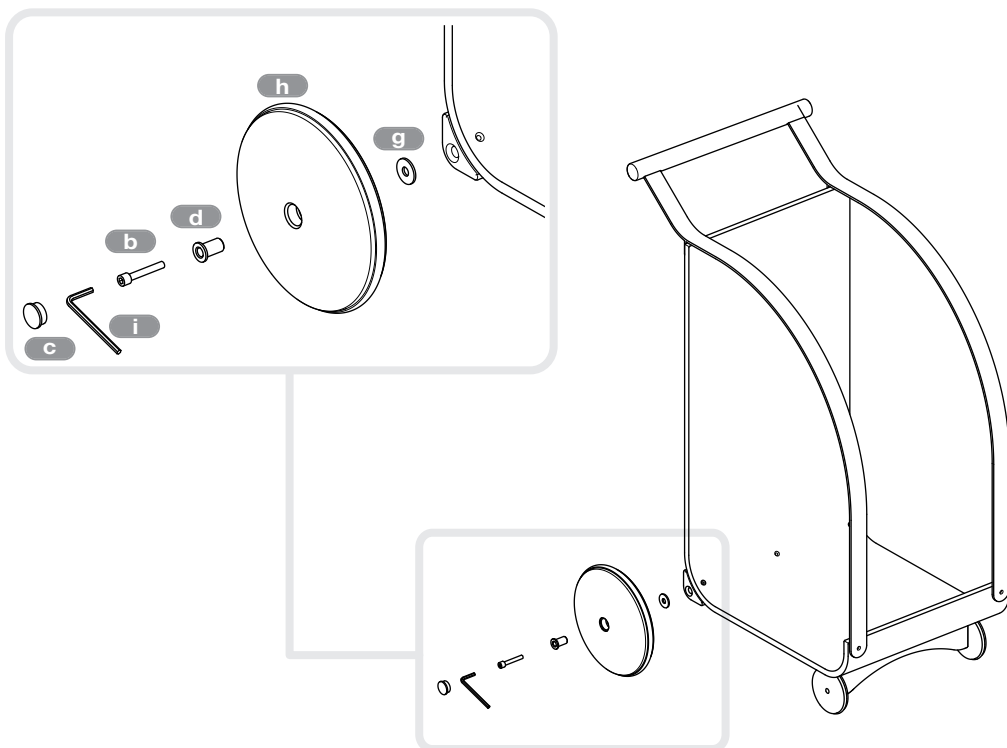

Modo d'uso

Instructions for use

Mode d'utilisation

Bedienungsanweisung

Modo de uso

Gebruiksaanwijzing

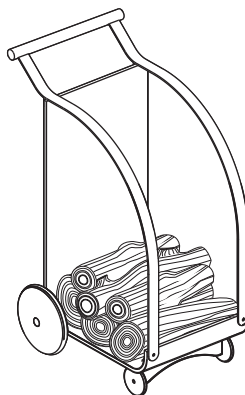
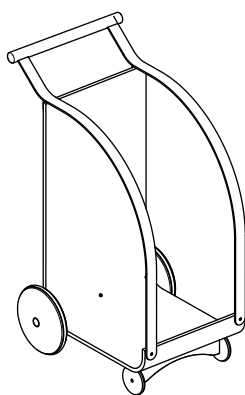

Composizione

Component parts

Composition

Zusammensetzung

Composición

Konstruktie

- I**
- Carrello porta legna in multistrato di faggio.
 - Maniglia e listelli ruote in legno di faggio verniciato.
 - Ruote posteriori in polipropilene ricoperte gomma.
 - Ruote anteriori in legno ricoperto gomma.
 - Sponda di contenimento in ferro metallizzato alluminio.
- GB**
- Multiply beech Firewood trolley.
 - Varnished beechwood handle and wheel slats.
 - Rubber-coated polypropylene rear wheels.
 - Rubber-coated wooden rear wheels.
 - Aluminium-coated iron retaining side.
- F**
- Chariot porte-bois en hêtre multicouche.
 - Poignée et lattes roues en hêtre verni .
 - Roues arrières en polypropylène recouvertes de caoutchouc .
 - Roues avants en bois recouvertes de caoutchouc .
 - Rebord en fer métallisé aluminium.

- D**
- Wagen für Brennholz aus Buche-Multiplex.
 - Griff und Zierleiste der Räder aus lackiertem Buchenholz.
 - Hintere Räder aus Polypropylen (mit Kunststoff bezogen).
 - Vordere Räder aus Polypropylen (mit Kunststoff bezogen).
 - Seitenwaende aus Eisen metallisiert Aluminium.
- E**
- Carro portaleña de multicapas de haya.
 - Manilla y listeles ruedas de madera de haya barnizada.
 - Ruedas traseras de polipropileno cubiertas de goma.
 - Ruedas delantera de amdera cubiertas de goma.
 - Banda de contención de hierro metalizado aluminio.
- NL**
- Houtwagentje van meerlagig beukenhout.
 - Handgreep en wiellatjes van gelakt beukenhout .
 - Achterwielen van polypropeen bedekt met rubber .
 - Achterwielen van hout bedekt met rubber .
 - Randen van gemetalliseerd ijzer aluminium.

alFuoco R1

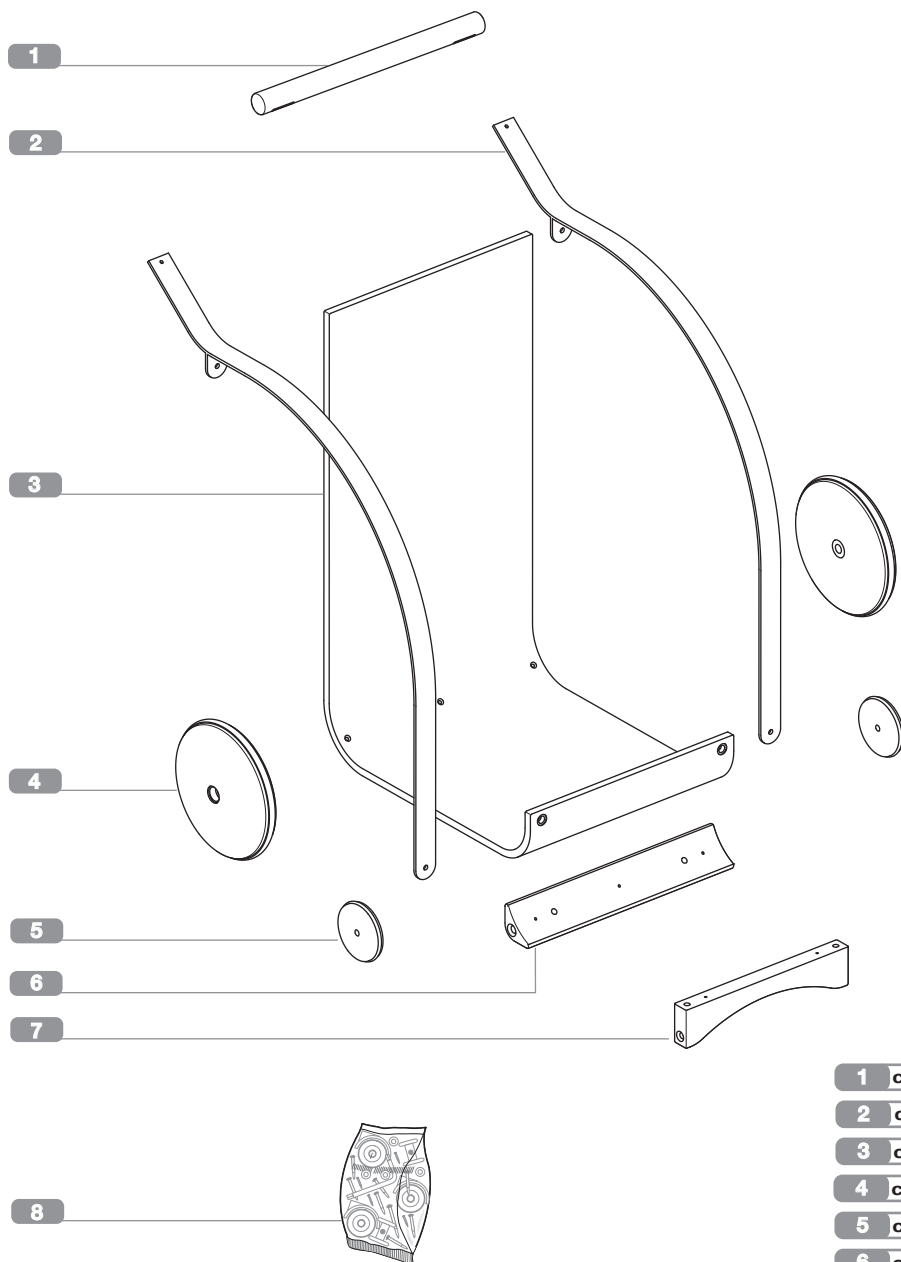

- 1** cod.00904047 ..
- 2** cod.7030378036
- 3** cod.00205604 ..
- 4** cod.0044220836
- 5** cod.00903806 ..
- 6** cod.00904046 ..
- 7** cod.00904045 ..
- 8** cod.7010164300

I Ogni codice ricambio deve essere sempre composto da dieci cifre: completare gli eventuali codici da otto cifre con le due indicanti il colore.

Attenzione: le sostituzioni devono essere richieste solamente tramite il rivenditore.

GB Every code reciprocation always must be composed from ten figures: to complete the eventual codes from eight indicating figures with the two color.

Note: the replacement parts may only be ordered through the retailer.

F Chaque code je rends doit être toujours composé de dix chiffres : compléter les eventuels codes de huit chiffres avec deux heures indiquant la couleur.

Attention: les substitutions ne peuvent être effectuées que par l'intermédiaire du revendeur.

D Jeder Code gebe ich zurück muß mich immer aus zehn Zahlen zusammensetzen: die möglichen Codes von acht Zahlen mit zwei Stunden zu vervollständigen, die die Farbe angeben.

Wichtig: ersatz darf nur über den Händler angefordert werden.

E Cada código vuelvo debo siempre ser compuesto de diez cifras: completar los posibles códigos de ocho cifras con las dos horas que indican el color.

¡Atención! las sustituciones deben ser solicitadas solamente a través del revendedor.

NL Elke code geef ik moet altijd uit tien cijfers samengesteld zijn terug: de eventuele codes van acht cijfers met twee uur aanvullen dat de kleur aangeeft.

Opgelet: vervangingen dienen uitsluitend via de wederverkoper te worden besteld.

Rovere **02**

Noce **06**

Wengè **86**

FOPPAPEDRETTI

Foppa Pedretti S.p.A. Via A. Volta, 11
24064 - Grumello del Monte, Bergamo - Italy
tel +39 035.830.497 fax +39 035.831.283
www.foppapedretti.it