



FOPPAPEDRETTI®

FOPPA PEDRETTI S.p.A. Via A.Volta, 11 24064 Grumello del Monte
Bergamo, Italy Tel +39 035.830.497 Fax +39 035.831.283 www.foppapedretti.it

Istruzioni di montaggio Montageanleitung
Assembly instructions Instrucciones de montaje
Notice d'emploi Montage instructies

Tavolo pieghevole in legno
Folding wooden table
Table pliante en bois
Zusammenklappbares tisch aus holz
Mesa plegable de madera
Houten vouwtafel

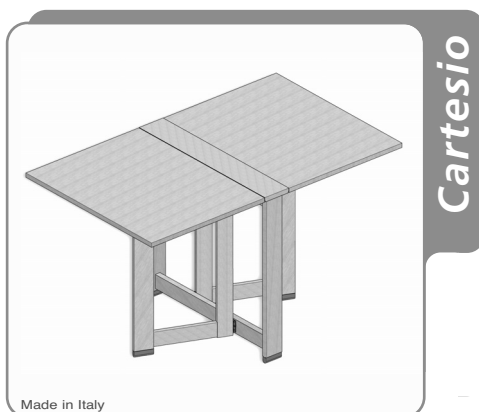

Made in Italy

Avvertenze

Warning

Avvertissement

Warnung

Advertencias

Waarschuwingen

I Leggere attentamente e conservare per future referenze

- Per evitare eventuali rotture non sollevare il tavolo utilizzando i piani aperti (Fig. 1).
- Per evitare rotture spingere a fondo la gamba di appoggio (Fig. 2).
- Prima di utilizzare **Cartesio** verificate che le gambe mobili siano bloccate ai rispettivi piani (Fig. 3).
- Controllare periodicamente che le viti di montaggio siano ben bloccate.
- Pulire con un panno umido o del detergente neutro (no solventi) e asciugare accuratamente.

D Aufmerksam lesen und für zukünftige Referenzen aufbewahren

- Zur Vermeidung von Beschädigungen den Tisch nicht an den offenen Tischflächen hochheben (Fig. 1).
- Zur Vermeidung von Beschädigungen den Stützfuß ganz nach vorn schieben (Fig. 2).
- Vor der Verwendung von **Cartesio** sicherstellen, daß die beweglichen Beine an den entsprechenden Flächen festgemacht sind (Fig. 3).
- Von Zeit zu Zeit überprüfen, daß die Feststellschrauben gut angezogen sind.
- Mit einem feuchten Tuch oder mit einem neutralen Reinigungsmittel (keine Lösungsmittel) reinigen und akkurat abtrocknen.

GB Read the instructions carefully and keep for future reference

- To avoid breakages do not lift the table using the open flaps (Fig. 1).
- To avoid breakages push the support leg right in (Fig. 2).
- Before using **Cartesio**, check that the movable legs are secured to their respective table tops (Fig. 3).
- Periodically check that the screws of the unit are tightly secured.
- Clean with a damp cloth and neutral detergent (not solvents) and dry carefully.

E Leer atentamente y conservar para futuras referencias

- Para evitar eventuales roturas no levantar la mesa utilizando las tablas abiertas (Fig. 1).
- Para evitar roturas empujar a fondo la pata de apoyo (Fig. 2).
- Antes de utilizar **Cartesio** verificar que las patas móviles estén bloqueadas a los respectivos planos (Fig. 3).
- Controlar periódicamente que los tornillos de montaje estén bien bloqueados.
- Limpiar con un paño húmedo o con detergente neutro (no con solventes), y secar cuidadosamente.

F Lire attentivement et conserver

- Pour éviter toute rupture, ne jamais soulever la table par les rabats quand ils sont ouverts (Fig. 1).
- Pour éviter toute rupture pousser à fond le pied d'appui (Fig. 2).
- Avant d'utiliser **Cartesio** vérifier que les pieds mobiles soient bloqués dans leurs logements respectifs (Fig. 3).
- Contrôler régulièrement si les vis de montage sont bien serrées.
- Nettoyer à l'aide d'un chiffon humide ou avec du détergent neutre (non-sol-vants) puis essuyer soigneusement.

NL Lees deze aanwijzingen met aandacht en bewaar ze voor gebruik later

- Om eventueel afbreken te vermijden, de tafel niet optillen aan de geopende tafelbladen (Fig. 1).
- Om afbreken te vermijden de steunpoot tot het uiterste doorduwen (Fig. 2).
- Voor gebruik van **Cartesio** controleren dat de beweegbare poten aan de respectieve bladen zijn vastgezet (Fig. 3).
- Periodiek controleren dat de montage-schroeven goed zijn vastgezet.
- Schoonmaken met een vochtige doek of een neutraal reinigingsmiddel (geen oplosmiddelen) en zorgvuldig droogmaken.

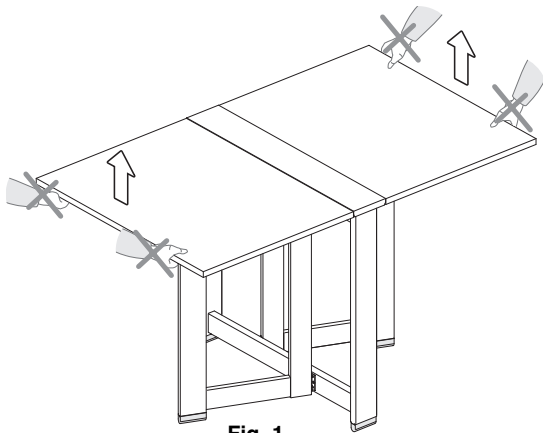

Fig. 1

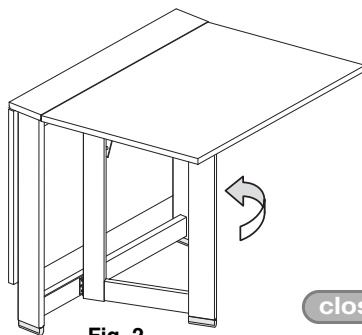

Fig. 2

closed

Modo d'uso

Instructions for use Mode d'utilisation Bedienungsanweisung Modo de uso Gebruiksaanwijzing

open

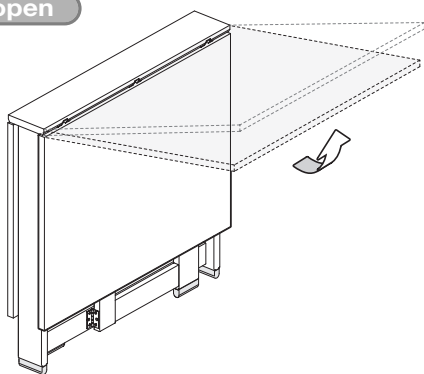

NO
SI

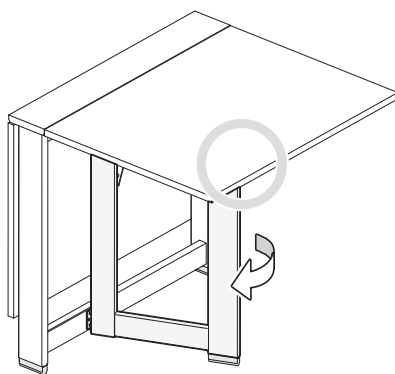
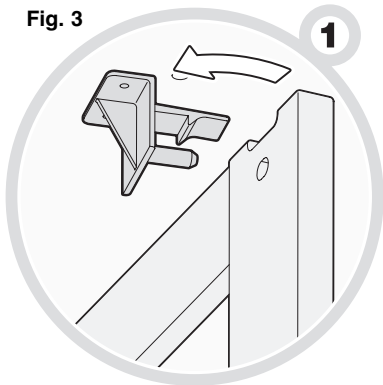

Fig. 3



1



2

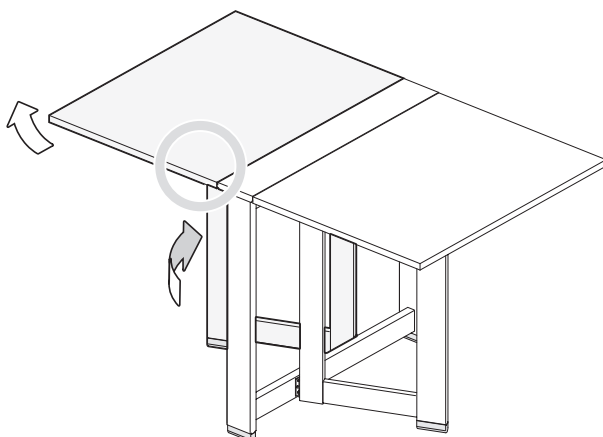

closed

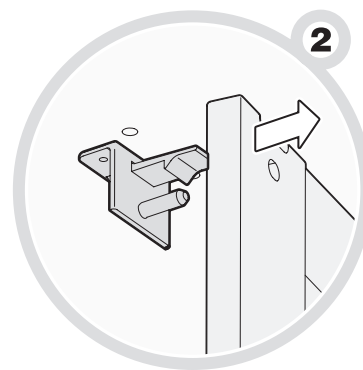
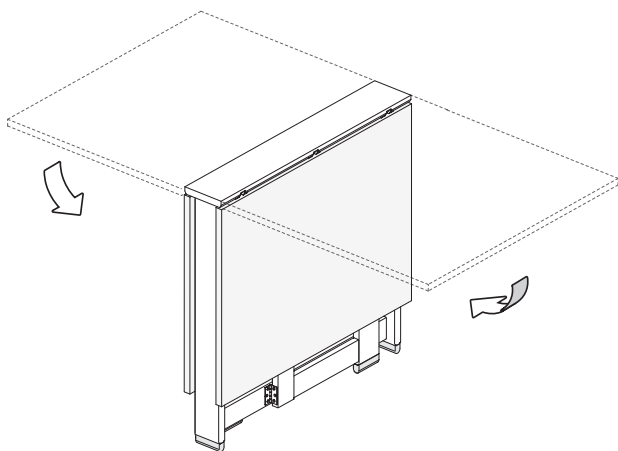
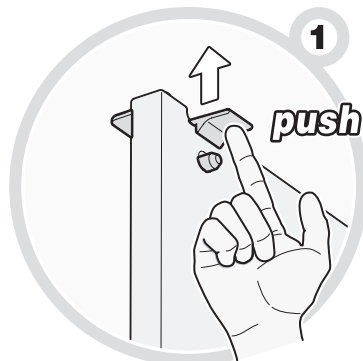
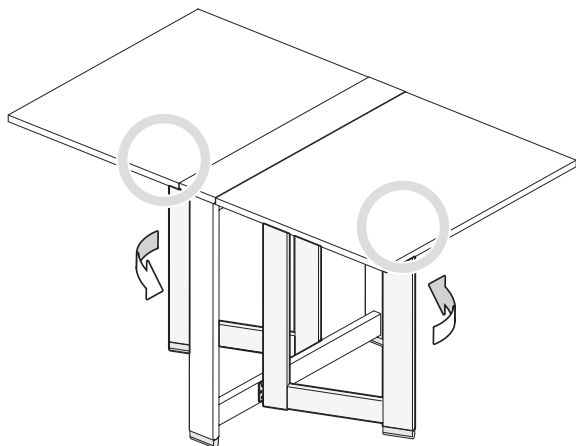

Composizione

Component parts

Composition

Zusammensetzung

Composición

Konstruktie

- I** • Struttura in legno massiccio di faggio.
- Piani in truciolare ricoperto melaminico.
 - Particolari plastici in nylon.
 - Cerniere in nylon e ottone.

- D** • Aufbau aus lackiertem Buchenholz.
- Flächen aus Spanplatte mit Melaminüberzug.
 - Plastikteile aus Nylon.
 - Scharniere aus Nylon und Messing.

- GB** • Coated beechwood frame.
- Chipboard table tops covered in melamine.
 - Plastic parts in nylon.
 - Nylon and brass hinges.

- E** • Estructura de madera de haya barnizada.
- Planos de aglomerado recubierto con melamina.
 - Piezas plásticas de nylon.
 - Bisagras de nylon y bronce.

- F** • Structure en bois de hêtre vernis.
- Plan en particules revêtues mélamine.
 - Pièces plastiques en nylon.
 - Charnières en nylon et laiton.

- NL** • Constructie van gelakt beukehout.
- Tafelbladen van spaanplaat met melamine fineerlaag.
 - Kunststof onderdelen van nylon.
 - Scharnieren van nylon en geelkoper.

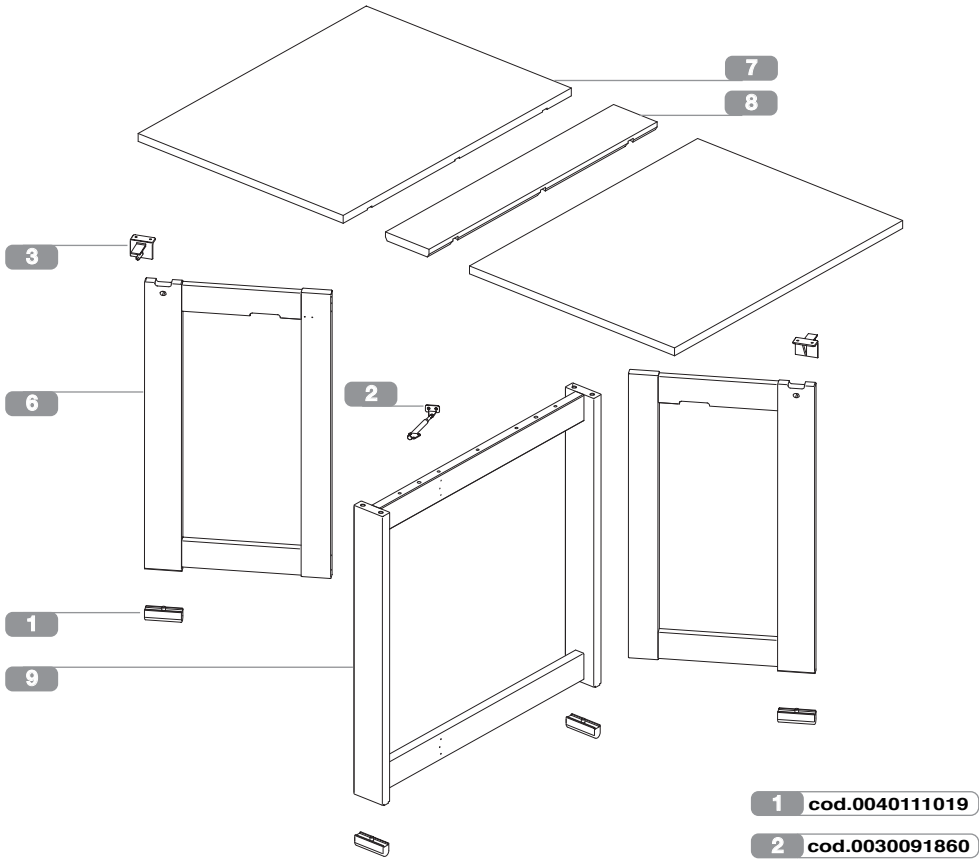

- 1 cod.0040111019
- 2 cod.0030091860
- 3 cod.0040002219
- 4 cod.0049717019
- 5 cod.0033012519
- 6 cod.00901095 ..
- 7 cod.00901100 ..
- 8 cod.00901097 ..
- 9 cod.00901096 ..

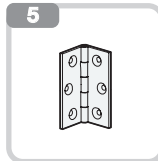
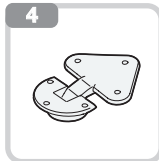
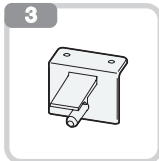
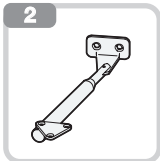

Ogni codice ricambio deve essere sempre composto da dieci cifre: completare gli eventuali codici da otto cifre con le due indicanti il colore. **Attenzione:** le sostituzioni devono essere richieste solamente tramite il rivenditore.

The codes for spare parts must be made up of ten figures: complete the eight figure item code with the two figure colour code. **Note:** spare parts can only be ordered from the retailer.

Chaque code je rends doit être toujours composé de dix chiffres : compléter les eventuels codes de huit chiffres avec deux heures indiquant la couleur. **Attention:** les substitutions ne peuvent être effectuées que par l'intermédiaire du revendeur.

Jeder Code gebe ich zurück muß mich immer aus zehn Zahlen zusammensetzen: die möglichen Codes von acht Zahlen mit zwei Stunden zu vervollständigen, die die Farbe angeben. **Wichtig:** ersatz darf nur über den Händler angefordert werden.

Cada código vuelvo debo siempre ser compuesto de diez cifras: completar los posibles códigos de ocho cifras con las dos horas que indican el color. **¡Atención!** las sustituciones deben ser solicitadas solamente a través del revendedor.

Elke code geef ik moet altijd uit tien cijfers samengesteld zijn terug: de eventuele codes van acht cijfers met twee uur aanvullen dat de kleur aangeeft. **Opgelet:** vervangingen dienen uitsluitend via de wederverkoper te worden besteld.

Naturale	03	Noce	06

FOPPAPEDRETTI

Foppa Pedretti S.p.A. Via A. Volta, 11
24064 - Grumello del Monte, Bergamo - Italy
tel +39 035.830.497 fax +39 035.831.283