

CARRELLO PORTASEDIE LUNA

SEAT-HOLDING LUNA TROLLEY

CHARIOT PORTE-CHAISES LUNA

WAGEN FÜR DIE AUFBEWAHRUNG VON STÜHLEN LUNA

CARRITO PORTASILLAS LUNA

KAR VOOR OPBERGEN VAN LUNA STOELLEN

MODO D'USO - INSTRUCTIONS FOR USE - MODE D'UTILISATION
BEDIENUNGSANWEISUNG - MODO DE USO - GEBRUIKSAANWIJZING

Composizione - Component parts - Composition- Zusammensetzung - Composición - Konstruktie

| | |
|--|--|
| <ul style="list-style-type: none"> • Struttura in legno di faggio verniciato e truciolare ricoperto melamminico • Separatori e ruote in materiale plastico | <ul style="list-style-type: none"> • Gestell aus lackiertem Buchenholz und Spanplatte mit Melaminüberzug • Trennelemente und Rollen aus Plastikmaterial |
| <ul style="list-style-type: none"> • Coated beechwood and melamine covered chipboard frame • Plastic dividers and castors | <ul style="list-style-type: none"> • Estructura de madera de haya pintada y aglomerado recubierto con melamina • Separadores y ruedas de material plástico |
| <ul style="list-style-type: none"> • Structure en bois de hêtre vernis et en particules revêtu melamine • Séparateurs et roulettes en matière plastique | <ul style="list-style-type: none"> • Struktuur van gelakt beukehout en spaanplaat met melamine-fineerlaag • Scheidingspaneel-en wielen van kunststof |

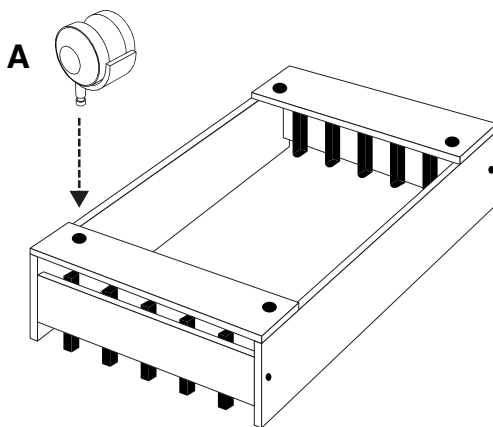
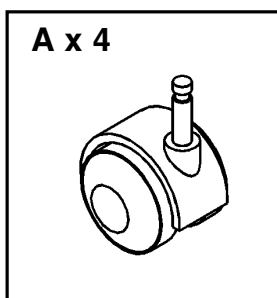

Leggere attentamente e conservare

- È predisposto per contenere n. 6 sedie Luna fornite a parte.
- Controllate periodicamente che le viti di montaggio siano sempre ben bloccate.
- Pulire con un panno umido o del detergente neutro (no solventi) e asciugare accuratamente.

Read carefully and keep for future reference

- It is designed to hold 6 Luna seats available separately.
- Check regularly that the assembly screws are perfectly secure.
- Clean with a damp cloth or with neutral detergent (not solvents) and dry carefully.

Lire attentivement et conserver

- Il est conçu pour contenir n. 6 chaises Luna fournies à part.
- Contrôlez régulièrement que les vis de fixation soient bien bloquées.

- Nettoyez à l'aide d'un chiffon humide ou de détergent neutre (non-solvants) puis essuyez-le soigneusement.

Genau durchlesen und aufbewahren

- Er ist vorgesehen worden, um 6 Stühle des Typs Luna, die separat lieferbar sind, aufzunehmen.
- Kontrollieren Sie regelmäßig, daß die Montageschrauben immer gut estgezogen sind.
- Mit einem feuchtem Tuch oder neutralem Reinigungsmittel (keine Lösungsmittel) reinigen und gut abtrocknen.

Leer atentamente y conservar

- Está predisposto para contener n. 6 sillas Luna vendidas aparte.
- Controlar periódicamente que los tornillos de montaje estén siempre bien bloqueados.
- Limpiar con un paño húmedo o con detergente neutro (no con solventes) y secar cuidadosamente.

Met aandacht lezen en bewaren

- De kar is geschikt voor het opbergen van 6 stoelen, die afzonderlijk worden geleverd.
- Controleer regelmatig dat de montageschroeven altijd goed zijn vastgezet.
- Met een vochtige doek of een neutraal reinigingsmiddel (geen oplosmiddelen) schoonmaken en zorgvuldig droogmaken.

1 COD. 00901064..

2 COD. 0090102219

3 COD. 0040052619

Ricambi Austauschteile
Spare parts Repuestos
Pièces de rechange Onderdelen

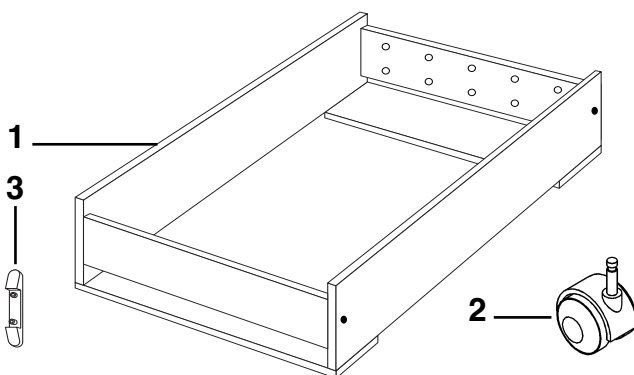

Supershuttle R3

Naturale **03**

Noce **06**

Nero **19**

FOPPAPEDRETTI

Foppa Pedretti S.p.A. Via A. Volta, 11
24064 - Grumello del Monte, Bergamo - Italy
tel +39 035.830.497 fax +39 035.831.283
www.foppapedretti.it

Ogni codice ricambio deve essere sempre composto da dieci cifre: completare gli eventuali codici da otto cifre con le due indicanti il colore. **Attenzione:** le sostituzioni devono essere richieste solamente tramite il rivenditore.

Every code reciprocation always must be composed from ten figures: to complete the eventual codes from eight indicating figures with the two color. **Note:** the replacement parts may only be ordered through the retailer.

Chaque code je rends doit être toujours composé de dix chiffres : compléter les éventuels codes de huit chiffres avec deux heures indiquant la couleur. **Attention:** les substitutions ne peuvent être effectuées que par l'intermédiaire du revendeur.

Jeder Code gebe ich zurück muß mich immer aus zehn Zahlen zusammensetzen: die möglichen Codes von acht Zahlen mit zwei Stunden zu vervollständigen, die die Farbe angeben. **Wichtig:** ersatz darf nur über den Händler angefordert werden.

Cada código vuelvo debo siempre ser compuesto de diez cifras: completar los posibles códigos de ocho cifras con las dos horas que indican el color. **¡Atención!** las sustituciones deben ser solicitadas solamente a través del revendedor.

Elke code geef ik moet altijd uit tien cijfers samengesteld zijn terug: de eventuele codes van acht cijfers met twee uur aanvullen dat de kleur aangeeft. **Opgelet:** vervangingen dienen uitsluitend via de wederverkoper te worden besteld.