



FOPPAPEDRETTI®

design Ufficio Tecnico

collezione **Oceania** iroko e teak

Tavolo pieghevole predisposto per contenere sei sedie "Tahiti"

Folding table designed to hold six "Tahiti" seat

Table pliante équipée pour contenir six chaises "Tahiti"

Klapptisch in welchem sechs stühle "Tahiti" untergebracht werden können

Mesa plegable dispuesta para seis sillas "Tahiti"

Opvouwbare tafel waarin 6 "Tahiti" stoelen kunnen worden opgeborgen



Galapagos

made in Italy - Taiwan

Avvertenze

Warning

Avvertissement

Warnung

Advertencias

Waarschuwingen

- I** **Leggere attentamente e conservare per future referenze**
 - Per evitare eventuali rotture non sollevare il tavolo utilizzando i piani aperti.
 - Per evitare rotture spingere a fondo la gamba di appoggio.
 - Controllate periodicamente il perfetto bloccaggio di tutti i componenti.
 - Pulire con un panno umido o del detergente neutro (**no solventi**) e asciugare accuratamente.
- D** **Aufmerksam lesen und für zukünftige Referenzen aufbewahren**
 - Zur Vermeidung von Beschädigungen den Tisch nicht an den offenen Tischflächen hochheben.
 - Zur Vermeidung von Beschädigungen den Stützfuß ganz nach vorn schieben.
 - Regelmäßig die perfekte Befestigung aller Komponenten kontrollieren.
 - Mit einem feuchtem Tuch oder neutralem Reinigungsmittel (**keine Lösungsmittel**) reinigen und gut abtrocknen.
- GB** **Read the instructions carefully and keep for future reference**
 - To avoid breakages do not lift the table using the open flaps.
 - To avoid breakages push the support leg right in.
 - Every so often check that all the components are perfectly secure.
 - Clean with a damp cloth or with neutral detergent (**not solvents**) and dry carefully.
- E** **Leer atentamente y conservar para futuras referencias**
 - Para evitar eventuales roturas no levantar la mesa utilizando las tablas abiertas.
 - Para evitar roturas empujar a fondo la pata de apoyo.
 - Controlar periódicamente el bloqueo perfecto de todos los componentes.
 - Limpiar con un paño húmedo o con detergente neutro (**no con solventes**) y secar cuidadosamente.
- F** **Lire attentivement et conserver en cas de besoin**
 - Pour éviter toute rupture, ne jamais soulever la table par les rabats quand ils sont ouverts.
 - Pour éviter toute rupture pousser à fond le pied d'appui.
 - Contrôler périodiquement le parfait blocage de tous les composants.
 - Nettoyez à l'aide d'un chiffon humide ou de détergent neutre (**non-solvants**) puis essuyez-le soigneusement.
- NL** **Lees deze aanwijzingen met aandacht en bewaar ze voor gebruik later**
 - Om eventueel afbreken te vermijden, de tafel niet optillen aan de geopende tafelbladen.
 - Om afbreken te vermijden de steunpoot tot het uiterste doorduwen.
 - Regelmatig controleren dat alle onderdelen perfect geblokkeerd zijn.
 - Met een vochtige doek of een neutraal reinigingsmiddel (**geen oplosmiddelen**) schoonmaken en zorgvuldig droogmaken.

Composizione

Component parts

Composition

Zusammensetzung

Composición

Konstruktie

- I**
 - Struttura in legno di Iroko / Teak.
 - Particolari metallici in acciaio inox e ferro zincato e verniciato.
 - Particolari plastici in nylon.
 - Ruote in ABS e gomma.
 - Cerniere in nylon e ottone.
- D**
 - Aufbau aus Iroko / Teak.
 - Metallteile aus Inox-Stahl und lackiertem und verzinktem Eisen.
 - Plastikteile aus Nylon.
 - Räder aus ABS und Gummi.
 - Scharniere aus Nylon und Messing.
- GB**
 - Iroko / Teak frame.
 - Stainless steel and coated and galvanized metal parts.
 - Plastic parts in nylon.
 - ABS and rubber wheels.
 - Nylon and brass hinges.
- E**
 - Estructura de madera de Iroko / Teca.
 - Detalles metálicos de acero inoxidable y hierro pintado y zincado.
 - Piezas plásticas de nylon.
 - Ruedas de ABS y goma.
 - Bisagras de nylon y bronce.
- F**
 - Structure en bois de Iroko / Teak
 - Pièces métalliques en acier inox et fer verni et zingué.
 - Pièces plastiques en nylon.
 - Roues en ABS et caoutchouc.
 - Charnières en nylon et laiton.
- NL**
 - Constructie van Iroko / Teak.
 - Metalen onderdelen van roestvrij staal en gelakt en verzinkt ijzer.
 - Kunststof onderdelen van nylon.
 - Wielen van abs en rubber.
 - Scharnieren van nylon en geelkoper.

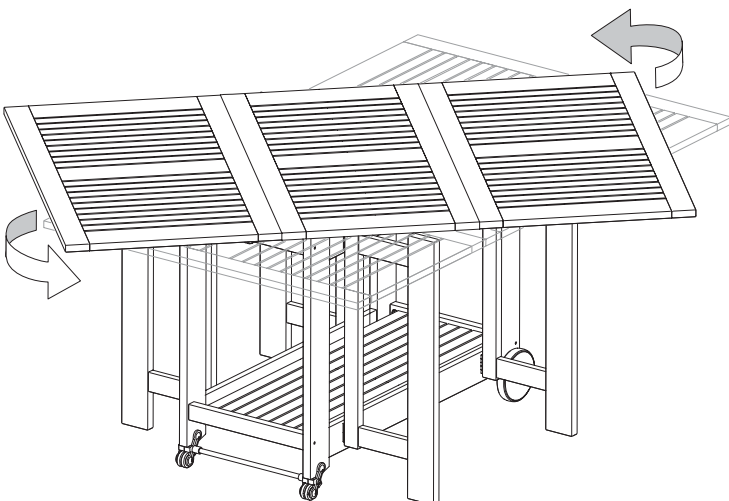
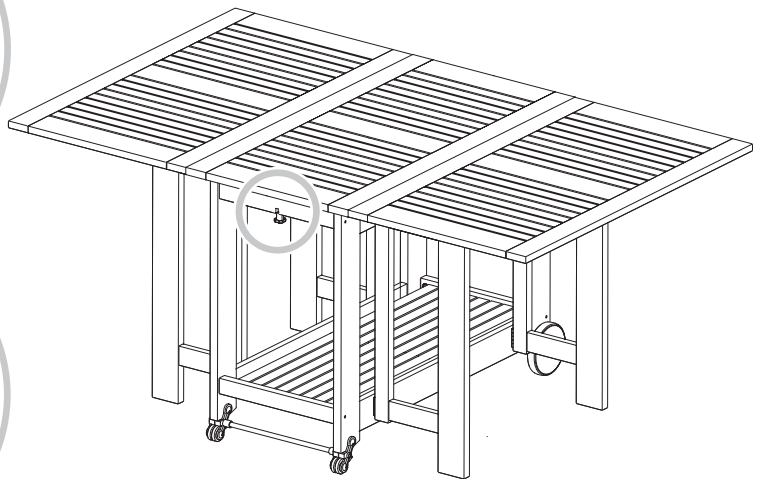
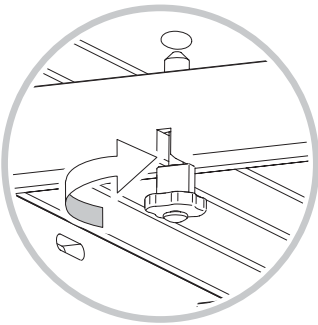
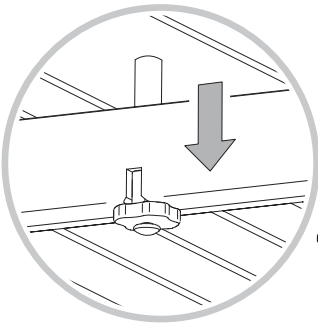
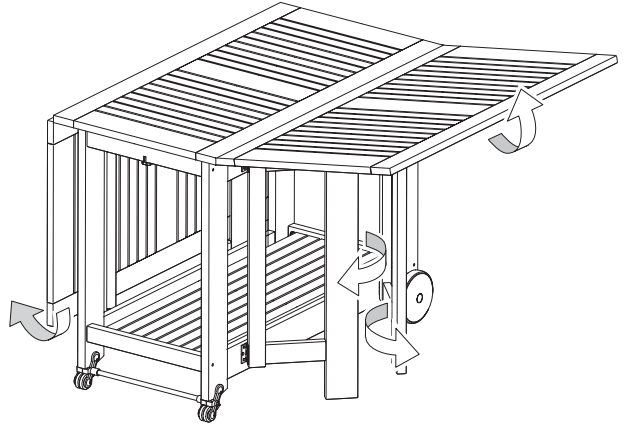
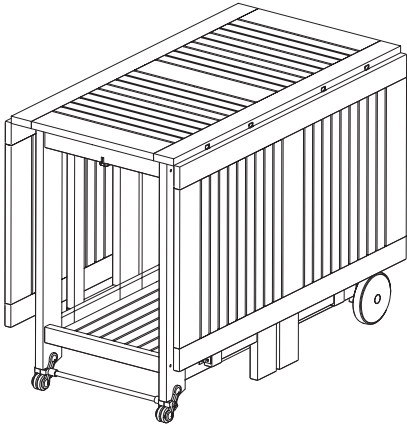

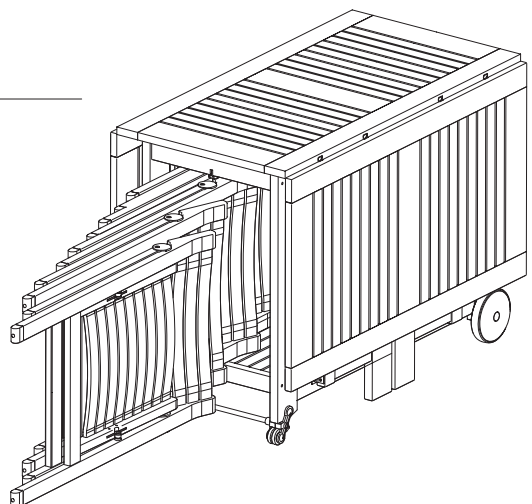
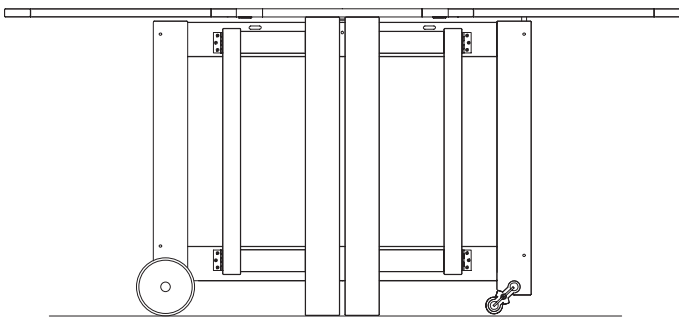
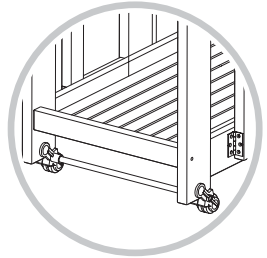
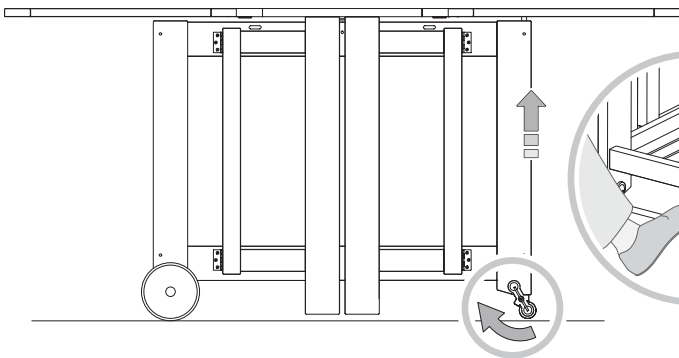
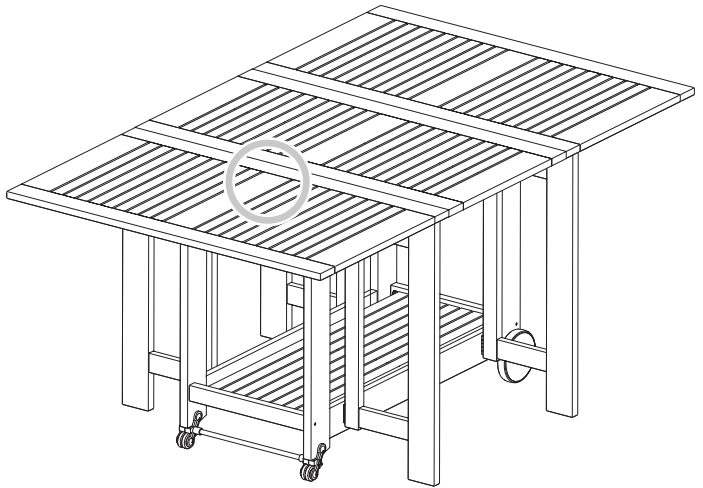
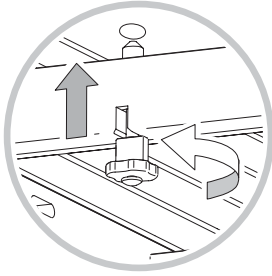

- Le sedie **Tahiti** sono fornite a parte.
- The **Tahiti** seats are supplied separately.
- Les chaises **Tahiti** sont livrées à part.
- Die Stühle **Tahiti** werden separat geliefert.
- Las sillas **Tahiti** se suministran aparte.
- De stoelen **Tahiti** worden afzonderlijk geleverd.

Galapagos R2

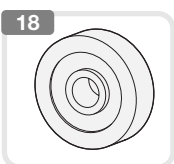
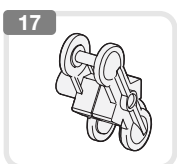
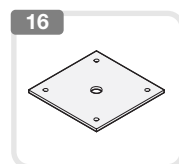
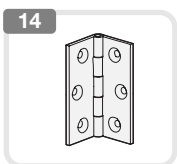
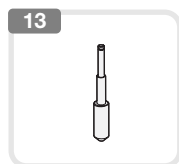
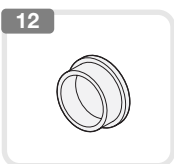
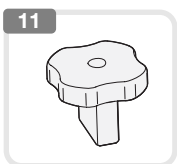
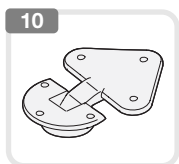
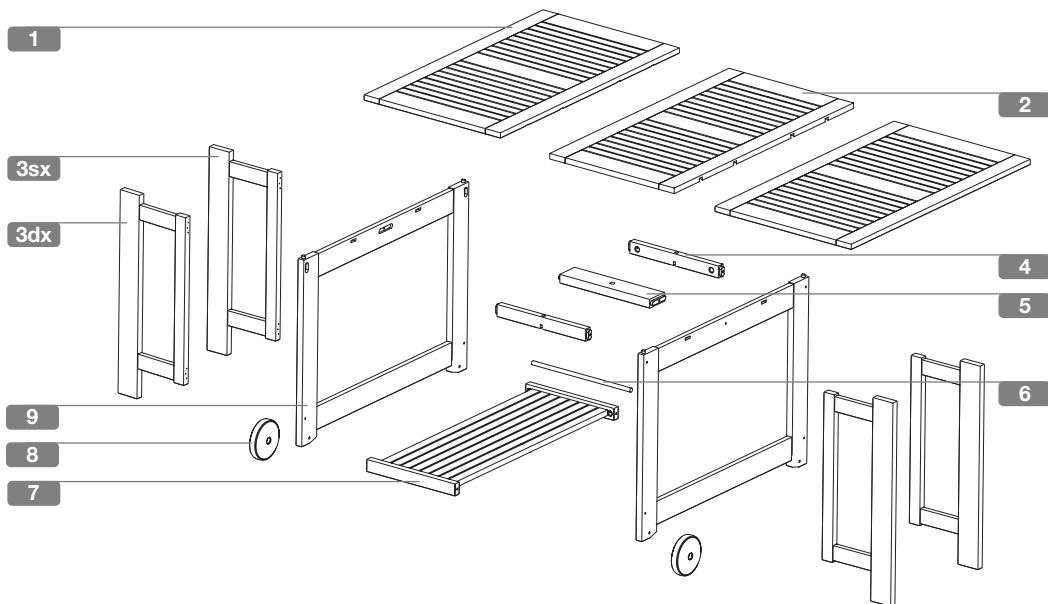

- | | |
|----------------------------|--------------------------|
| 1 cod.00901805 .. | 10 cod.0049717019 |
| 2 cod.00901812 .. | 11 cod.0042250036 |
| 3sx cod.00901810 .. | 12 cod.0044221936 |
| 3dx cod.00901809 .. | 13 cod.0033096000 |
| 4 cod.00901806 .. | 14 cod.0033012700 |
| 5 cod.00901808 .. | 15 cod.0049717419 |
| 6 cod.0031440100 | 16 cod.7030497536 |
| 7 cod.00901813 .. | 17 cod.0090180736 |
| 8 cod.0044220936 | 18 cod.0040220919 |
| 9 cod.00901811 .. | |

I Ogni codice ricambio deve essere sempre composto da dieci cifre: completare gli eventuali codici da otto cifre con le due indicanti il colore.

Attenzione: le sostituzioni devono essere richieste solamente tramite il rivenditore.

GB Every code reciprocation always must be composed from ten figures: to complete the eventual codes from eight indicating figures with the two color.

Note: the replacement parts may only be ordered through the retailer.

F Chaque code je rends doit être toujours composé de dix chiffres : compléter les eventuels codes de huit chiffres avec deux heures indiquant la couleur.

Attention: les substitutions ne peuvent être effectuées que par l'intermédiaire du revendeur.

E Elke code geef ik moet altijd uit tien cijfers samengesteld zijn terug: de eventuele codes van acht cijfers met twee uur aanvullen dat de kleur aangeeft.

Wichtig: ersatz darf nur über den Händler angefordert werden.

D Cada código vuelvo debo siempre ser compuesto de diez cifras: completar los posibles códigos de ocho cifras con las dos horas que indican el color.

¡Atención! las sustituciones deben ser solicitadas solamente a través del revendedor.

NL Jeder Code gebe ich zurück muß mich immer aus zehn Zahlen zusammensetzen: die möglichen Codes von acht Zahlen mit zwei Stunden zu vervollständigen, die die Farbe angeben.

Opgelet: vervangingen dienen uitsluitend via de wederverkoper te worden besteld.

Iroko

II

Teak

70

FOPPAPEDRETTI

Foppa Pedretti S.p.A. Via A. Volta, 11
24064 - Grumello del Monte, Bergamo - Italy
tel +39 035.830.497 fax +39 035.831.283
www.foppapedretti.it