

## Bonito



EN 14988:2017+A2:2024  
EN 17191:2021

IT	SEGGIOLONE - Istruzioni di montaggio, leggere attentamente e conservare per future referenze
EN	HIGH CHAIR - Instruction manual, read carefully and keep for future reference
FR	CHAISE HAUTE - Manuel d'instructions, à lire attentivement et conserver pour référence ultérieure
DE	HOCHSTUHL - Montageanleitung, sorgfältig lesen und zum späteren Nachschlagen aufbewahren
ES	TRONA - Manual de instrucciones, lea atentamente las instrucciones y consérvelas para futuras referencias
EL	ΚΑΡΕΚΛΑ - Φυλλάδιο οδηγιών χρήσης - διαβάστε προσεκτικά και φυλάξτε το για μελλοντικές αναφορές
PT	CADEIRÃO - Instruções de montagem, leia atentamente e conserve para consultas futuras
RU	СТУЛЬЧИК ДЛЯ КОРМЛЕНИЯ - Инструкции по сборке
SQ	KARRIGE E LARTË PËR FËMIJË - Udhëzimet e montimit, lexojini me kujdes dhe ruajini për t'iu referuar në të ardhmen

كرسي مرتفع للأطفال - إرشادات التركيب، اقرأ هذه الإرشادات جيداً ثم احتفظ بها للاطلاع عليها مستقبلاً عند الحاجة

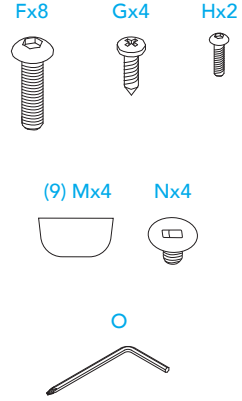

#### IT. COMPONENTI

1. Seduta
2. Pulsante reclinazione
3. Gambe in legno (L)
4. Gambe in legno (S)
5. Telaio gambe
6. Vassoio
7. Spartigambe
8. Poggiapiedi
9. Piedino

#### EN. COMPONENTS

1. Seat
2. Recline button
3. Wood legs (L)
4. Wood legs (S)
5. Leg frame
6. Tray
7. Separator belt
8. Footrest
9. Feet

#### FR. COMPOSANTS

1. Assise
2. Bouton d'inclinaison
3. Jambes en bois (L)
4. Jambes en bois (S)
5. Châssis des jambes
6. Tablette
7. Entrejambe
8. Repose-jambes
9. Pieds

#### DE. COMPONENTEN

1. Sitz
2. Knopf zum Zurücklehnen
3. Beine aus Holz (L)
4. Holzbeine (S)
5. Beinrahmen
6. Tablett
7. Teiler für Beine
8. Fußstütze
9. Drückerfuß

#### ES. COMPONENTES

1. Asiento
2. Botón de reclinación
3. Patas de madera (L)
4. Patas de madera (S)
5. Bastidor de las patas
6. Bandeja
7. Separapiernas
8. Reposapiés
9. Protectores de las patas

#### EL. ΕΞΑΡΤΗΜΑΤΑ

1. Κάθισμα
2. Κουμπί ανάκλισης
3. Ξύλινα πόδια (L)
4. Ξύλινα πόδια (S)
5. Σκελετός ποδιών
6. Δίσκος
7. Χώρισμα για τα πόδια
8. Στήριγμα για τα πόδια
9. Ποδαράκια

#### PT. COMPONENTES

1. Assento
2. Botão de reclinção
3. Pernas em madeira (L)
4. Pernas em madeira (S)
5. Estrutura das pernas
6. Tabuleiro
7. Divisória
8. Apoio para os pés
9. Pé

#### RU. КОМПОНЕНТЫ

1. Сиденье
2. Кнопка наклона
3. Деревянные ножки (L)
4. Деревянные ножки (S)
5. Рама ножек
6. Столик
7. Межножный разделитель
8. Подножка
9. Подпятники

#### SQ. KOMPONENTËT

1. Ndenjësj
2. Butoni i përkuljes
3. Këmbë druri (L)
4. Këmbë druri (S)
5. Skeleti i këmbëve
6. Tabakaja
7. Rripi i mesit të këmbëve
8. Mbështetësja e këmbëve
9. Këmbëz

#### .AR. المكونات

1. المقعد
2. زر الإمالة
3. أرجل خشبية (L)
4. أرجل خشبية (S)
5. إطار الأرجل
6. الصينية
7. مقعد الساقين
8. مسند القدمين
9. القدم

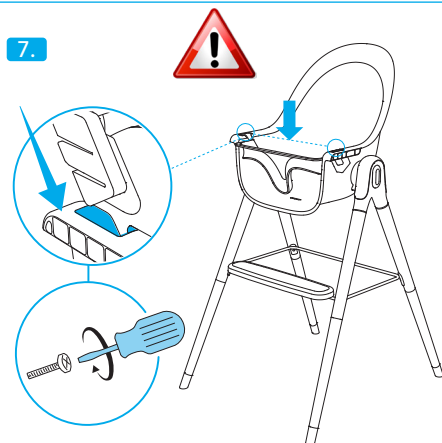
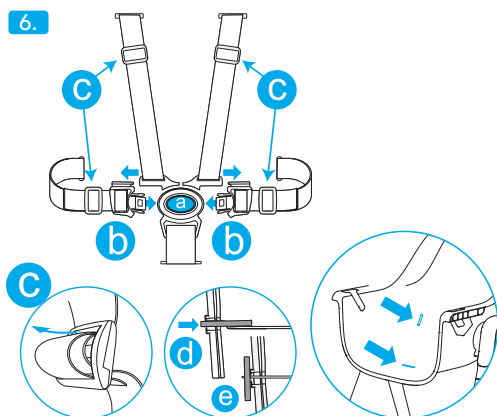
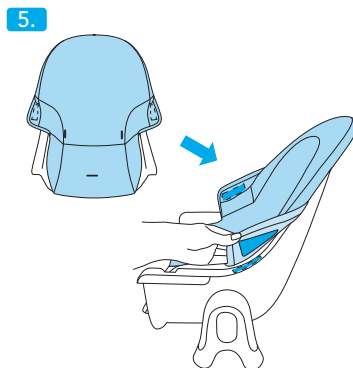
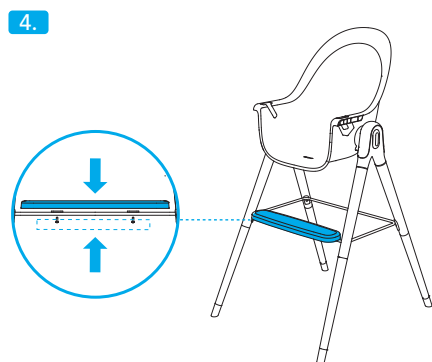
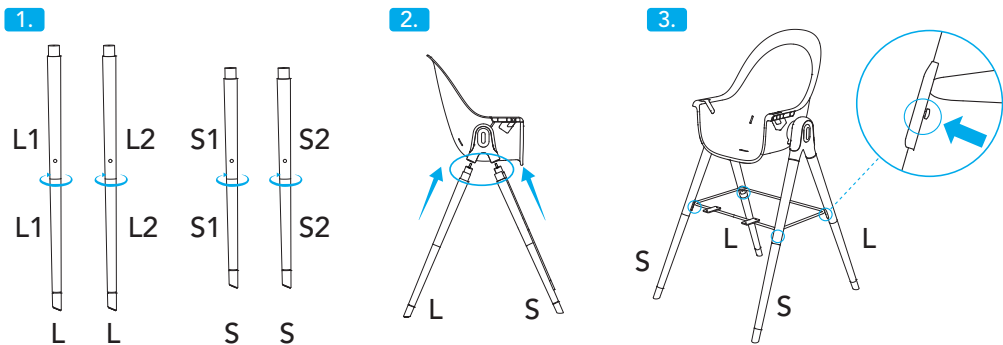

8. REGOLAZIONE PIEDINI / FEET ADJUSTMENT

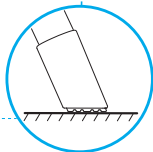
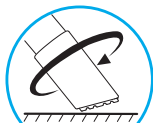
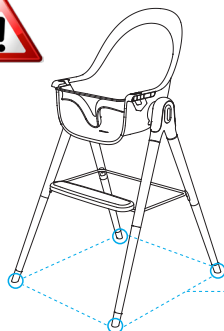

9.

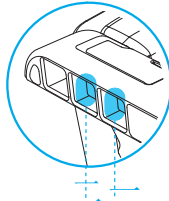
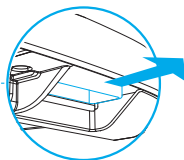
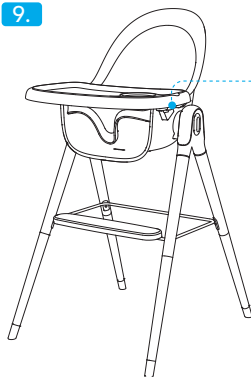

10.

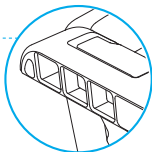
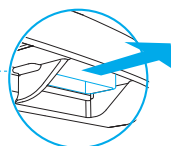
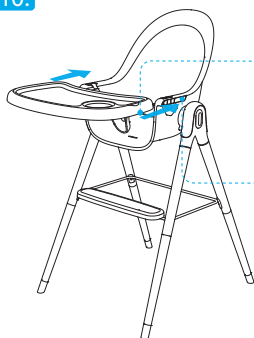

click!

11.

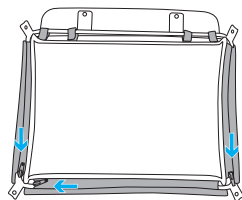
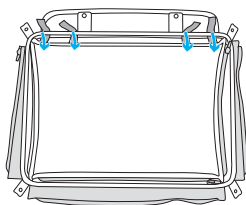

12.

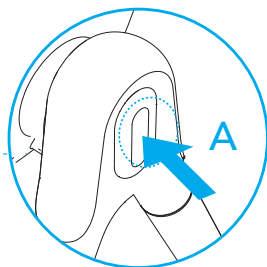
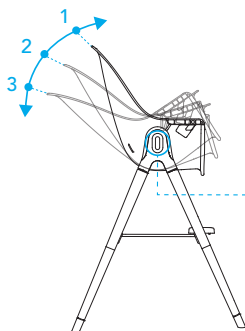

VERSIONE SEGGIOLINA / CHILD SEAT VERSION

13.

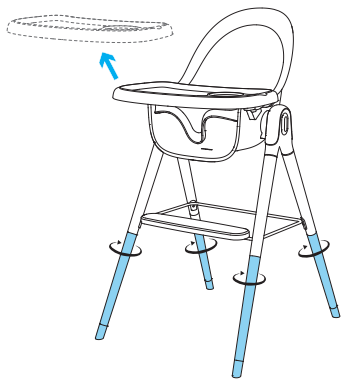

14.

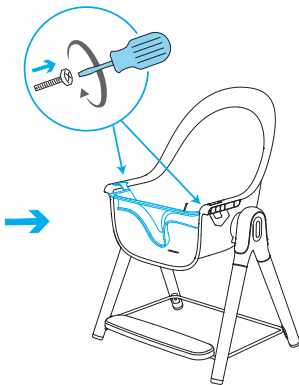

15.

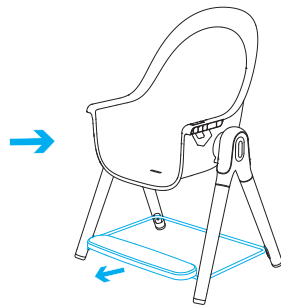

16.

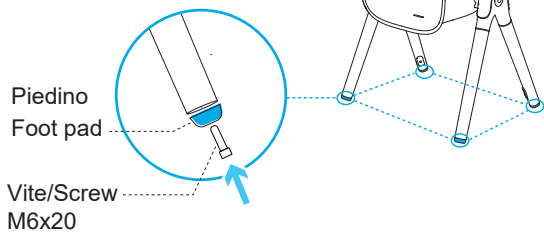

17.

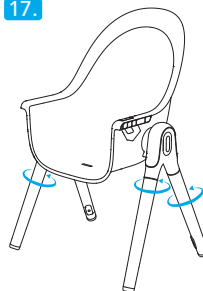

18.

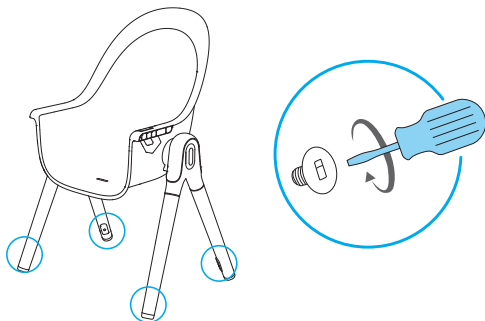

## MONTAGGIO E UTILIZZO

1. Assemblare le 4 gambe avvitando la parte inferiore di ogni gamba con la parte superiore contrassegnata con la stessa lettera (L1-L1 ; L2-L2; S1-S1 ; S2-S2)
2. Avvitare le gambe ai supporti della seduta. **ATTENZIONE:** le gambe più corte vanno montate nella parte anteriore, le gambe più lunghe nella parte posteriore.
3. Montare il telaio gambe avvitando le viti in dotazione nelle bussole presenti nelle gambe. Assicurarsi che la bussola sia nel lato interno.
4. Montare il poggiatesta fissandolo con le viti in dotazione
5. Infilare l'imbottitura sullo schienale, fissare il velcro sotto il poggiatesta braccia come raffigurato.

### 6. CINTURE DI SICUREZZA

**ATTENZIONE:** l'uso delle cinture di sicurezza con sparti gambe è indispensabile per garantire la sicurezza del bambino.

**ATTENZIONE:** Il solo vassoio agganciato alla seduta non garantisce un contenimento sicuro del bambino. Utilizzare sempre le CINTURE di sicurezza!

Il Seggiolone è dotato di cinture di sicurezza a 5 punti.

- Sganciare la fibbia: Premere il pulsante (a) ed estrarre i componenti (b)
- Agganciare la fibbia: Inserire i componenti (b) nella fibbia (a), un click indicherà il corretto aggancio.
- Regolare la cintura in base alla corporatura del bambino, utilizzando i regolatori (c).
- Regolare la posizione delle bretelle, cinture pettorali, in base all'altezza del bambino.
- Le Bretelle devono essere regolate nelle asole in prossimità alle spalle del bambino.
- Per regolare le bretelle o rimuove la cintura di sicurezza, ruotare l'anello in plastica di bloccaggio della cintura di sicurezza "bretelle" e "cintura addominale" sul lato posteriore dello schienale (d), e sfilare la cintura tirandola, dal lato interno della seduta, attraverso le asole della scocca seduta e l'imbottitura.
- Per rimontare le bretelle, infilare l'anello in plastica fissato all'estremità della bretella attraverso le asole sul tessuto e le corrispondenti asole della scocca. Ruotare l'anello in posizione verticale, sul lato esterno dello schienale (e). Assicurarsi del corretto montaggio e bloccaggio. Tirando le bretelle dal lato interno seduta, le cinture non devono sfilarsi. Assicurarsi sempre che le bretelle siano posizionate nelle asole dello schienale poste alla stessa altezza.

**IMPORTANTE:** la cintura deve sempre e solo essere utilizzata con tutti i componenti agganciati.

**IMPORTANTE:** Regolare correttamente la cintura ad ogni utilizzo.

7. Installare lo sparti gambe e fissarlo mediante le viti in dotazione.  
**ATTENZIONE:** prima di utilizzare il prodotto come seggiolone, verificare sempre che lo sparti gambe sia installato correttamente. Non utilizzare il seggiolone senza lo sparti gambe installato.
8. **ATTENZIONE:** ASSICURARSI CHE I PIEDINI SIANO POSIZIONATI COME RAFFIGURATO.
9. Installare il vassoio mediante i pulsanti nella parte laterale inferiore.
10. Regolare la distanza del vassoio mediante i pulsanti inferiori.
11. Installare la rete portaoggetti mediante zip e lacci velcrati come raffigurato.
12. Seduta reclinabile in 3 posizioni premendo i pulsanti (A) e, contemporaneamente, muovendo la seduta.

### VERSIONE SEGGIOLINA

13. Rimuovere la parte inferiore delle gambe. Rimuovere il vassoio (fig. 10), l'imbottitura (fig. 5), cintura di sicurezza (fig. 6).
14. Rimuovere lo sparti gambe.
15. Rimuovere il telaio gambe.
16. Installare i piedini in gomma in dotazione con le viti fornite.
17. **ATTENZIONE:** avvitare le gambe superiori. Assicurarsi che siano ben salde.
18. Avvitare i copribussola in dotazione come raffigurato.

## AVVERTENZE

# IMPORTANTE! LEGGERE ATTENTAMENTE E CONSERVARE PER FUTURO RIFERIMENTO.

RISPETTARE SCRUPolosAMENTE LE SEGUENTI APPLICAZIONI D'USO PREVISTE PER IL PRODOTTO.

VERSIONE SEGGIOLONE (EN 14988:2017+A2:2024)

### ATTENZIONE

- **Non lasciare mai il bambino incustodito.**
- **Utilizzare sempre il sistema di ritenuta.**
- **Pericolo di caduta: non lasciare che il bambino si arrampichi sul prodotto.**
- **Non utilizzare il prodotto a meno che tutti i componenti non siano correttamente agganciati e regolati.**
- **Prestare attenzione al rischio generato da fiamme libere e altre fonti di forte calore nelle vicinanze del prodotto.**
- **Prestare attenzione al rischio di ribaltamento del prodotto nel caso in cui il bambino si spinga con i piedi contro il tavolo o qualsiasi altra struttura.**
  
- Non utilizzare il prodotto fino a che il bambino non è in grado di stare seduto da solo.
- Non usare questo prodotto se qualsiasi parte fosse rotta, strappata o mancante.
- Non usare accessori o parti di ricambio che non siano approvati dal Costruttore.
- Il prodotto è destinato per bambini in grado di stare seduti da soli e fino ad un'età di 3 anni o un peso di 15 kg.
- L'uso della cintura di sicurezza con spartigambe "imbracatura" correttamente fissata alla seduta, della barriera e dell'imbottitura è indispensabile per garantire la sicurezza del bambino. Utilizzare sempre le cinture di sicurezza.
- Il montaggio deve essere effettuato esclusivamente da un adulto.
- Accertarsi del corretto montaggio prima del suo impiego.
- Il seggiolone non deve essere utilizzato se uno degli elementi non è stato montato o agganciato in modo corretto e adeguato.
- Usare sempre le cinture di sicurezza, per evitare che il bambino possa ferirsi in modo grave cadendo o scivolando dal prodotto.
- Controllate regolarmente che le cinture siano correttamente agganciate, non danneggiate o sfilacciate.
- Assicurarsi che il bambino abbia sempre le cinture ben fissate e regolate a giusta misura.
- **IMPORTANTE:** La cintura "imbracatura" deve sempre e solo essere utilizzata con tutti i componenti agganciati.
- Il solo vassoio agganciato alla seduta non garantisce un contenimento sicuro del bambino. Utilizzare sempre le CINTURE di sicurezza!
- Non mettere il seggiolone vicino a finestre o muri, dove corde, tende o altro potrebbero essere utilizzate dal bambino per arrampicarsi o essere causa di soffocamento o strangolamento.
- La vicinanza di fuoco o altre fonti di forte calore come stufe elettriche, a gas, può rappresentare un pericolo.
- Non posizionare il prodotto in prossimità di scale.
- Non posizionare su una superficie rialzata, esempio: su un tavolo, un piano di lavoro.
- Utilizzare il prodotto solo su superfici piane.
- Non utilizzare come seggiolone sui mezzi di trasporto.
- Non spostare o trasportare il prodotto con all'interno il bambino.
- Nelle operazioni di regolazione (inclinazione dello schienale, posizionamento del vassoio) assicurarsi che le parti mobili del Seggiolone non vengano a contatto con il corpo del bambino.
- Non permettete al vostro bambino di salire, senza aiuto, nel seggiolone, di giocare con il seggiolone o penzolarsi dallo stesso. Questo prodotto non è un giocattolo.
- L'utilizzo di questo prodotto è previsto per un solo bambino.

## AVVERTENZE

- Controllare periodicamente il perfetto bloccaggio di tutti i componenti.
- Rimuovere e smaltire l'imballaggio in modo sicuro. I sacchetti possono essere pericolosi, rischio soffocamento, se manipolati da bambini.
- Assicurarsi che tutti gli utilizzatori, siano a conoscenza del corretto funzionamento del prodotto.
- Non utilizzare mai il seggiolone senza il rivestimento.
- Non applicare al prodotto accessori, parti di ricambio o componenti non forniti dal costruttore.
- Non effettuare alcuna modifica: qualsiasi variazione potrebbe comprometterne la sicurezza.

VERSIONE SEGGIOLINA (EN 17191:2021)

### ATTENZIONE:

- **NON posizionare il prodotto vicino a una finestra in quanto può essere utilizzato come gradino dal bambino e causare la caduta del bambino dalla finestra.**
  - **Prestare attenzione al rischio di fiamme libere e altre fonti di forte calore nelle vicinanze del prodotto.**
  - **NON posizionare questo prodotto vicino a una finestra dove le corde delle persiane o delle tende potrebbero strangolare un bambino.**
  - **Età minima di utilizzo: 3 anni.**
  - **Il bambino deve essere in grado di camminare.**
  - **Non lasciare mai il bambino incustodito.**
  - **Non usare come rialzo sedia.**
  - **Non usare su superfici rialzate (tavoli, sedie ecc.). Posizionare esclusivamente su superfici piane e stabili.**
  - **Non utilizzare in prossimità di scale, superfici sopraelevate, inclinate, sconnesse o piscine.**
  - **Per evitare rischi o principi d'incendio, non mettere mai la poltroncina vicino a ventilatori, stufe elettriche, stufe a gas oppure ad altre fonti di forte calore.**
  - **Non utilizzare se qualche parte risultasse rotta o strappata.**
  - **Verificare che lo spazio nel quale verrà utilizzato il prodotto sia libero da oggetti o arredi che ne ostacolano o che pregiudichino il corretto utilizzo.**
  - **Non utilizzare mai per il trasporto del bambino in un veicolo a motore.**
- 
- Non permettere al bambino di alzarsi in piedi per evitare il rischio di caduta.
  - Non lasciare che altri bambini giochino incustoditi nelle vicinanze del prodotto.
  - Utilizzare sempre sotto la supervisione di un adulto.
  - Questo prodotto è destinato ad un uso prettamente domestico e su superfici asciutte.
  - Non applicare al prodotto accessori, parti di ricambio o componenti non forniti dal costruttore.
  - Non effettuare alcuna modifica: qualsiasi variazione potrebbe comprometterne la sicurezza.
  - Non spostare mai il prodotto con il bambino seduto.

### MANUTENZIONE E PULIZIA

- Assicurarsi che tutti i dispositivi di bloccaggio funzionano correttamente e controllare regolarmente che i dispositivi di sicurezza siano correttamente agganciati e bloccati.
- Controllare regolarmente tutte le parti soggette a usura o strappo.
- Non usare spray lubrificanti, non usare sostanze aggressive.
- Per la pulizia del seggiolone utilizzare una spugna, acqua calda e sapone o detergente neutro e asciugare accuratamente.
- Macchie difficili possono essere rimosse con detergente neutro.
- Non utilizzare mai sostanze abrasive, a base di ammoniacca, candeggina o detersivi a base di alcool.

## GARANZIA CONVENZIONALE

**Il contenuto sottoindicato va in vigore dal 01.01.2005 e sostituisce a qualsiasi titolo e completamente qualsiasi messaggio anteriore riferito alla garanzia prestata da Foppa Pedretti S.p.A.**

### GARANZIA CONVENZIONALE

**Foppa Pedretti S.p.A.** con sede in Grumello del Monte (Italia) Via Volta 11, garantisce direttamente al Consumatore che questo Prodotto, nuovo di fabbrica, è privo di difetti nei materiali, nella progettazione e nella fabbricazione ed conforme alle caratteristiche dalla stessa dichiarate.

La presente garanzia convenzionale è valida in tutti i Paesi Stati membri dell'Unione Europea e non esclude né limita i diritti del Consumatore ai sensi di norme imperative di legge nei confronti del Venditore del Prodotto.

Per usufruire della presente garanzia convenzionale **il Consumatore dovrà riportare il Prodotto difettoso al Venditore**, presentandogli la prova d'acquisto del Prodotto dalla quale risultino in modo leggibile l'indirizzo del Venditore, la data d'acquisto del Prodotto col timbro e firma del Venditore e l'indicazione del Prodotto stesso o, in alternativa, lo scontrino fiscale, non modificato, dal quale risultino in modo chiaro le medesime informazioni.

La garanzia convenzionale ha validità per Dodici (12) mesi dalla data di acquisto del Prodotto. Durante questo periodo **Foppa Pedretti S.p.A.** riparerà o sostituirà, a sua discrezione, il Prodotto difettoso.

La garanzia convenzionale è concessa all'acquirente finale del Prodotto (Consumatore) e non esclude né limita i diritti imperativi del medesimo Consumatore, quali previsti dalla legge e/o i diritti che il Consumatore può vantare contro il Venditore/Rivenditore del Prodotto.

### ESCLUSIONI DELLA GARANZIA CONVENZIONALE.

La garanzia convenzionale è esclusa per i danni derivati al Prodotto dalle seguenti cause: uso non conforme alle disposizioni contenute nel foglio d'istruzioni all'uso ed al montaggio, urti e cadute, esposizione del Prodotto ad umidità o condizioni termiche o ambientali estreme od a cambiamenti repentini di tali condizioni, corrosione, ossidazione, modifiche o riparazioni non autorizzate del Prodotto, riparazioni con uso di parti di ricambio non autorizzate, uso improprio, cattiva mancata manutenzione, manutenzione impropria rispetto a quanto indicato nel foglio d'istruzioni all'uso e al montaggio, montaggio non corretto, incidenti, azioni di cibi o bevande, azione di prodotti chimici, cause di forza maggiore.

In ogni caso **Foppa Pedretti S.p.A.** declina **ogni responsabilità per danni a persone o a cose, diversi dal Prodotto, quando tali danni siano causati da negligenza alle disposizioni / raccomandazioni / avvertenze contenute nel manuale o, in alternativa, nel "Foglio d'istruzioni all'uso e al Montaggio" che accompagna ogni Prodotto destinato al proprietario/utilizzatore.** (come a titolo meramente esemplificativo, nel caso del Prodotto Lettino: "Sorvegliate costantemente il bambino. Controllate che lenzuola e coperte non coprano la testa del bambino...").

**Foppa Pedretti S.p.A.** declina, inoltre, **ogni responsabilità per danni a persone o a cose quando la rottura dei suoi prodotti è causata dal deterioramento dei componenti del Prodotto, soggetti ad usura.** Sono considerati componenti del Prodotto soggetti a usura tutti i componenti in materiale plastico.

## ASSEMBLY AND USE

1. Assemble the 4 legs, screwing the lower part of each leg with the upper part marked with the same letter (L1-L1 ; L2-L2; S1-S1 ; S2-S2)
2. Screw the legs to the seat supports. **CAUTION:** the shorter legs must be mounted in the front and the longer legs in the back.
3. Install the leg frame, screwing the provided screws in the slots on the legs. Make sure the slot is on the inside.
4. Install the footrest, attaching it with the screws provided.
5. Insert the pad on the backrest, attach the Velcro below the armrest as shown.

### 6. SAFETY HARNESS

**CAUTION:** using a safety harness with leg separator is essential to ensure your child's safety.

**CAUTION:** The tray alone being attached to the seat does not guarantee that your child is contained securely. Always use the SAFETY HARNESS!

The highchair is equipped with a 5-point safety harness.

- Unclipping the buckle: Press the button (a) and pull out the components (b)
- Clipping the buckle: Insert the components (b) into the buckle (a); you will hear a click when they are attached correctly.
- Adjust the harness depending on the size of the child, using the adjusters (c).
- Adjust the position of the straps and chest belts, depending on the height of the child.
- The straps must be adjusted in the slots close to the child's shoulders.
- To adjust the straps or remove the safety harness, rotate the plastic blocking ring on the safety harness "straps" and "lap belt" on the rear of the backrest (d), and pull the belt out of the inside of the seat, through the slots in the seat shell and padding.
- To refit the straps, insert the plastic ring fixed to the end of the strap, through the slots in the fabric and the corresponding slots in the seat shell. Rotate the ring into a vertical position, on the outer side of the backrest (e). Make sure that it is correctly mounted and locked. When pulling the straps from the inner side of the seat, the belts should not disengage.
- Always make sure that the straps are positioned in the backrest slots placed at the same height.

**IMPORTANT:** the harness must only be used with all the components attached.

**IMPORTANT:** Adjust the harness correctly each time the highchair is used.

7. Install the leg separator and attach it using the screws provided.  
**WARNING:** Before using the product as a high chair, always check that the leg separator is correctly installed. Do not use the high chair without the leg separator installed.
8. **CAUTION:** MAKE SURE THE FEET ARE POSITIONED AS SHOWN.
9. Install the tray using the buttons on the lower side part.
10. Adjust the tray distance using the lower buttons.
11. Install the storage net using the zip and Velcro ties as shown.
12. The seat can be adjusted in 3 positions by pressing the buttons (A) while moving the seat at the same time.

### CHILD SEAT VERSION

13. Remove the lower part of the legs. Remove the tray (fig. 10), the pad (fig. 5) , safety harness (fig. 6).
14. Remove the leg separator.
15. Remove the leg frame.
16. Install the rubber feet with the screws provided.
17. **CAUTION:** screw the upper legs. Make sure they are secure.
18. Screw the supplied slot covers as shown.

## WARNINGS

# IMPORTANT! READ CAREFULLY AND KEEP FOR FUTURE REFERENCE.

CAREFULLY OBSERVE THE FOLLOWING CONFIGURATIONS FOR USE PROVIDED FOR THE PRODUCT.

HIGHCHAIR VERSION (EN 14988:2017+A2:2024)

### WARNING

- **WARNING: Never leave the child unattended.**
  - **Always use the restraint system.**
  - **Falling hazard: Prevent your child from climbing on the product.**
  - **Do not use the product unless all components are correctly fitted and adjusted.**
  - **Be aware of the risk of open fire and other sources of strong heat in the vicinity of the product.**
  - **Be aware of the risk of tilting when your child can push its feet against a table or any other structure.**
- 
- Use the high chair only when your baby can sit up by himself.
  - Do not use this HIGH CHAIR if any part is broken, torn or missing.
  - Do not use components, spare parts or accessories that have not been supplied or approved by the manufacturer.
  - This product is intended for children able to sit up unaided and up to 3 years or a maximum weight of 15 kg.
  - In order to guarantee the safety of your child when using this product as a High chair it is necessary to use the safety harness with crotch strap correctly fitted to the seat, the restraint barrier and the padded seat reducer. Always use the safety harness.
  - This HIGH CHAIR must only be assembled by an adult.
  - Ensure that it is correctly assembled before use.
  - This HIGH CHAIR must not be used if one of the elements has not been assembled or attached correctly and adequately.
  - Always use the safety harness to prevent the child being seriously injured by falling or sliding out of the product.
  - Check regularly that the harness is correctly attached and not damaged or frayed.
  - **WARNING: Make sure that the child always has the harness properly secured and adjusted to the right size.**
  - **IMPORTANT: The harness must only be used with all the components attached.**
  - **CAUTION: The tray alone being attached to the seat does not guarantee that your child is secured. Always use the safety harness!**
  - Do not place the HIGH CHAIR near to windows or walls, or where there are cords, curtains or similar, which may be used by the child to climb or cause suffocation or strangulation.
  - **WARNING: Proximity to fire or other sources of strong heat, such as electric or gas heaters, can be dangerous.**
  - Do not place the product near to stairs.
  - Do not place it on a raised surface, e.g. on a table or a worktop.
  - Use the product only on flat surfaces.
  - Do not use as a car seat or travel seat.
  - Do not move or carry the product with your child inside it.
  - **CAUTION: Make sure that your child is at a safe distance when opening or closing. When adjusting the HIGH CHAIR (tilting the backrest or positioning the tray) make sure that the moving parts of the HIGH CHAIR do not come into contact with your child's body.**
  - Do not allow your child to climb into the HIGH CHAIR unaided or to play in it or dangle out of it. This product is

## WARNINGS

not a toy.

- This product is intended for use by a single child.
- Check periodically that all the components are locked correctly.
- Remove and dispose of the packaging safely. Plastic bags can be dangerous, with a risk of suffocation, if handled by children.
- Make sure that all users are aware of how to work the product correctly.
- Never use the high chair without the cover.
- Do not attach any accessories, spare parts or components to the product that are not supplied by the manufacturer.
- Do not make any modifications: any changes could compromise safety.

### CHILD SEAT VERSION (EN 17191:2021)

#### CAUTION:

- **DO NOT place this product near a window as it can be used as a step by the child and cause the child to fall out of the window.**
- **Be aware of the risk of open fires and other sources of strong heat in the vicinity of the product.**
- **DO NOT place this product near a window where cords from blinds or curtains could strangle a child.**
- **Minimum age for use: 3 years.**
- **The child must be able to walk.**
- **Never leave your child unattended.**
- **DO NOT use as a booster seat.**
- **DO NOT use on a raised surface (table, chairs, etc.). Only use on flat, stable surfaces.**
- **DO NOT use near stairs, raised, inclined, or irregular surfaces, or pools.**
- **To avoid a fire risk, never place the product near fans, electric heaters, gas stoves or other sources of strong heat.**
- **DO NOT use if any part is broken or torn.**
- **Make sure the area in which the product will be used is free of objects or furnishing that obstruct or impair its proper use.**
- **Never use it to transport the child in a motor vehicle.**

- To prevent the risk of falling, never allow the child to stand in the chair.
- Do not allow other children to play unattended near the product.
- Always use under adult supervision.
- This product is intended for use in the home and on dry surfaces.
- Do not install accessories, spare parts or components that have not been supplied by the manufacturer.
- Do not make any changes: any variation could compromise safety.
- Never move the product with the child sitting in it.

#### MAINTENANCE AND CLEANING

- Make sure that all the locking devices are functioning properly and check regularly that the safety devices are correctly engaged and locked.
- Check all parts subject to wear or tear regularly.
- Do not use spray lubricants, do not use aggressive substances.
- To clean the HIGH CHAIR, use a sponge, hot water and a mild soap or detergent, and dry thoroughly.
- Stubborn stains may be removed with a mild detergent. Never use abrasive substances, products containing ammonia or bleach, or alcohol-based detergents.
- To clean the lining, follow the instructions on the washing label.

## FORMAL GUARANTEE

**The contents of this document as stated below will come into effect as from 01.01.2005 and replace, on every account and in full, any previous message referring to the guarantee provided by Foppa Pedretti S.p.A.**

### FORMAL GUARANTEE

**Foppa Pedretti S.p.A.** the head office of which is located at n. 11 Via Volta, Grumello del Monte (Italy), guarantees directly to the Consumer that this brand new product is free of faults with regard to the materials, design and manufacture and that it complies with the characteristics as declared by the manufacturer.

This formal guarantee is valid in all Member Countries of the European Union and it neither excludes nor limits the Consumer's rights in accordance with mandatory measures provided for by the law with regard to the Retailer of the Product.

To take advantage of this formal guarantee, **the Consumer must return the faulty product to the Retailer**, presenting to the same the proof of purchase of the Product which must clearly show the Retailer's address, the date of purchase of the Product with the Retailer's stamp and signature and an indication of the Product itself or, alternatively, the receipt which must not have been altered and which must clearly show the same information as that referred to above.

The formal guarantee is valid for twelve (12) months from the date of purchase of the Product. During this period, **Foppa Pedretti S.p.A.** will repair or replace the faulty product, at its own discretion. The formal guarantee is granted to the end buyer of the Product (Consumer) and it neither excludes nor limits the mandatory rights of the Consumer as provided for by the law and/ or the rights that the Consumer may have with regard to the Dealer/Retailer of the Product.

### EXCLUSIONS TO THE FORMAL GUARANTEE.

The formal guarantee is excluded in the case of damage caused to the Product for the following reasons: if the product is used in a way that does not comply with the information contained in the use and assembly instruction sheet, if the product is knocked or dropped, if the Product is exposed to humidity or extreme heat or environmental conditions, or to sudden changes in the same, corrosion, oxidization, unauthorized alterations or repairs to the Product, repairs using unauthorised spare parts, improper use, improper maintenance or failure to carry out the same, improper maintenance compared to the information given on the use and assembly instruction sheet, incorrect assembly, accidents, damage caused by food or drink, damage caused by chemical products, cases of force majeure.

In any case, **Foppa Pedretti S.p.A.** declines **all responsibility for damage caused to persons or to property, other than the Product, when such damage is caused by a failure to comply with the instructions/advice/warnings contained in the manual or, alternatively, in the use and assembly instruction sheet provided with each Product for the owner/user.** (Purely as an example, in the case of a cot : "Check your baby constantly.

Make sure that the sheets and blankets do not cover the baby's head...").

**Furthermore, Foppa Pedretti S.p.A. declines all responsibility for damage to persons and to property when the breakage of its products is due to a deterioration in the components of the Product that are subject to wear.** All the components of the Product made of plastic are considered to be components subject to wear.

## MONTAGE ET UTILISATION

1. Assembler les 4 jambes en vissant la partie inférieure de chacune d'entre elles avec la partie supérieure portant la même lettre (L1-L1 ; L2-L2; S1-S1 ; S2-S2)
2. Visser les jambes sur les supports de l'assise. **ATTENTION:** les jambes plus courtes doivent être montées à l'avant, tandis que les jambes les plus longues correspondent à l'arrière.
3. Monter le châssis des jambes en serrant les vis fournies de série dans les douilles prévues sur les jambes. S'assurer que la douille se trouve sur le côté intérieur.
4. Monter le repose-jambes en le fixant à l'aide des vis fournies de série
5. Introduire le rembourrage sur le dossier, puis fixer le velcro sous l'appuie-bras tel qu'illustré

### 6. CEINTURES DE SÉCURITÉ

**ATTENTION:** l'utilisation des ceintures de sécurité avec entrejambe est indispensable pour assurer la sécurité de l'enfant.

**ATTENTION:** La tablette fixée uniquement à l'assise ne garantit pas une retenue sûre de l'enfant. Toujours utiliser les CEINTURES de sécurité !

La chaise haute est équipée d'un harnais de sécurité à 5 points.

- Décrocher la boucle : Presser le bouton (a) et extraire les composants (b)
- Accrocher la boucle : Introduire les composants (b) dans la boucle (a). Un clic confirmera le bon accrochage.
- Régler la ceinture en fonction de la taille de l'enfant, en utilisant les dispositifs de réglage (c).
- Régler la position des bretelles - ceintures pectorales - en fonction de la hauteur de l'enfant.
- Les bretelles doivent être réglées dans les fentes, à proximité des épaules de l'enfant.
- Pour régler les bretelles ou retirer la ceinture de sécurité, tourner l'anneau en plastique de blocage de la ceinture de sécurité « bretelles » et « ceinture abdominale » à l'arrière du dossier (d), puis extraire la ceinture en la tirant, sur le côté intérieur de l'assise, à travers les fentes de la coque de l'assise et du rembourrage.
- Pour remonter les bretelles, introduire l'anneau en plastique fixé à l'extrémité de la bretelle à travers les fentes sur le tissu et les fentes correspondantes sur la coque. Tourner l'anneau en position verticale, sur l'extérieur du dossier (e). Vérifier que ces composants sont bien montés et fixés. En tirant les bretelles du côté intérieur de l'assise, les ceintures ne doivent jamais s'extraire. Vérifier toujours que les bretelles sont positionnées dans les fentes du dossier situées à la même hauteur.

**IMPORTANT :** la ceinture doit être utilisée uniquement lorsque tous les composants sont accrochés.

**IMPORTANT :** Régler correctement la ceinture lors de chaque utilisation.

7. Installer l'entrejambe et le fixer à l'aide des vis fournies de série.  
**AVERTISSEMENT:** Avant d'utiliser le produit comme chaise haute, vérifiez toujours que l'entrejambe est correctement installé. N'utilisez pas la chaise haute sans l'entrejambe installé.
8. **ATTENTION:** S'ASSURER QUE LES PIEDS SONT POSITIONNÉS TEL QU'ILLUSTRÉ.
9. Installer la tablette à l'aide des boutons situés dans la partie latérale inférieure.
10. Régler la distance de la tablette à l'aide des boutons inférieurs.
11. Installer le filet porte-objets avec la fermeture éclair et les bandes revêtues de velcro, tel qu'illustré
12. L'assise est inclinable sur 3 positions en pressant (A) et en déplaçant simultanément l'assise.

### VERSION PETITE CHAISE

13. Retirer la partie inférieure des jambes. Retirer la tablette (fig. 10), le rembourrage (fig. 5) et la ceinture de sécurité (fig. 6).
14. Retirer l'entrejambe.
15. Retirer le châssis des jambes.
16. Installer les pieds en caoutchouc fournis de série avec les vis prévues à cet effet.
17. **ATTENTION :** visser les jambes supérieures. S'assurer qu'elles sont solidement fixées.
18. Visser le couvre-douille fourni de série tel qu'illustré

## AVERTISSEMENTS

# IMPORTANT! LIRE ATTENTIVEMENT ET CONSERVER POUR REFERENCE FUTURE.

RESPECTER MINUTIEUSEMENT LES CONFIGURATIONS D'UTILISATION PRÉVUES POUR LE PRODUIT, FIGURANT CIAPRÈS.

VERSION CHAISE HAUTE (EN 14988:2017+A2:2024)

### AVERTISSEMENT:

- **Ne jamais laisser un enfants sans surveillance.**
  - **Toujours utiliser le harnais.**
  - **Risque de chute: empêcher l'enfant de grimper sur le produit.**
  - **Ne pas utiliser le produit tant que tous les élément ne sont pas correctement ajustés et réglés.**
  - **Ne pas placer le produit à proximité d'une cheminée ou de toute source de chaleur importante pour éviter les risques de brûlures.**
  - **Risque de basculement si l'enfant a la possibilité d'appuyer ses pieds contre une table ou tout autre élément.**
- 
- Utiliser la chaise haute seulement quand votre enfant est en mesure de rester assis tout seul.
  - Ne pas utiliser la chaise haute en présence d'une pièce cassée, déchirée ou manquante.
  - Ne pas utiliser de composants, de pièces de rechange ou d'accessoires non fournis ou non approuvés par le fabricant.
  - Ce produit est destiné à des enfants sachant s'asseoir seuls jusqu'à 3 ans ou pesant jusqu'à 15 kg.
  - L'utilisation de la ceinture de sécurité avec harnais entrejambe, fixée correctement à l'assise, de la barrière et du rembourrage est indispensable pour assurer la sécurité de l'enfant, lorsque le produit est utilisé comme chaise haute. Toujours utiliser les ceintures de sécurité.
  - Le montage du produit doit exclusivement être effectué par un adulte.
  - Vérifier que le montage est correct avant l'utilisation.
  - La chaise haute ne doit pas être utilisée si un des éléments n'est pas monté ou accroché correctement. utiliser toujours le harnais de sécurité, afin d'éviter que l'enfant puisse se blesser gravement, en tombant ou en glissant du produit.
  - Vérifier régulièrement que les sangles sont correctement accrochées, ne sont pas abîmées ou effilochées.
  - S'assurer que le harnais de l'enfant est toujours bien fixé et réglé à sa mesure.
  - Le harnais ne doit être utilisé que lorsque tous les composants sont accrochés.
  - Le plateau accroché au siège ne suffit pas à maintenir l'enfant dans son siège. Utiliser toujours le HARNAIS de sécurité !
  - Ne pas mettre la chaise haute à proximité de fenêtres ou de murs comportant des cordes, des rideaux ou autre, sur lesquels l'enfant pourrait grimper, s'étouffer ou s'étrangler.
  - La proximité de feu ou d'autres sources de chaleur telles que des radiateurs électriques ou à gaz peut représenter un danger.
  - Ne pas placer le produit à proximité d'escaliers.
  - Ne pas le placer sur une surface surélevée, par exemple : sur une table ou un plan de travail.
  - N'utiliser le produit que sur des surfaces lisses.
  - Ne pas utiliser la chaise haute comme moyen de transport.
  - Ne pas déplacer ou transporter le produit lorsque l'enfant est à l'intérieur.
  - Durant les opérations d'ouverture et de fermeture, s'assurer que l'enfant est à une distance suffisante.
  - Durant les opérations de réglage (inclinaison du dossier, positionnement du plateau), s'assurer que les parties mobiles de la chaise haute ne sont pas en contact avec le corps de l'enfant.
  - Ne pas laisser votre enfant monter tout seul sur la chaise haute, jouer avec la chaise haute ou se pencher de la

## AVERTISSEMENTS

chaise haute. Ce produit n'est pas un jouet.

- L'utilisation de ce produit n'est prévue que pour un seul enfant à la fois.
- Vérifier périodiquement que les composants sont parfaitement bloqués.
- Retirer et éliminer l'emballage de manière sûre. Les sachets peuvent être dangereux ; il existe un risque d'étouffement en cas de manipulation par des enfants.
- S'assurer que tous les utilisateurs sont en connaissance du fonctionnement correct du produit.
- Ne jamais utiliser la chaise haute sans le revêtement.
- Ne pas ajouter au produit des accessoires, pièces de rechange ou composants non fournis par le fabricant.
- Ne pas apporter de modifications : toute modification pourrait compromettre la sécurité.

### VERSION PETITE CHAISE (EN 17191:2021)

#### ATTENTION :

- **DO NOT place this product near a window as it can be used as a step by the child and cause the child to fall out of the window.**
- **Be aware of the risk of open fires and other sources of strong heat in the vicinity of the product.**
- **DO NOT place this product near a window where cords from blinds or curtains could strangle a child.**
- **Âge minimum d'utilisation : 3 ans.**
- **L'enfant doit être en mesure de marcher.**
- **Ne jamais laisser l'enfant sans surveillance.**
- **Ne pas utiliser comme rehausseur de chaise.**
- **Ne pas utiliser sur des surfaces rehaussées (tables, chaises, etc.). Positionner le produit uniquement sur des surfaces planes et stables.**
- **Ne pas utiliser à proximité d'escaliers, piscines, surfaces surélevées, inclinées, ou irrégulières.**
- **Pour éviter les risques ou les débuts d'incendie, ne jamais placer la petite chaise à proximité de ventilateurs, poêles électriques, poêles au gaz ou toute autre source de forte chaleur.**
- **Ne pas utiliser si une ou plusieurs parties sont abîmées ou déchirées.**
- **Vérifier que l'espace dans lequel le produit sera utilisé est dépourvu d'objets ou de meubles qui pourraient entraver ou compromettre sa bonne utilisation.**
- **Ne jamais utiliser le produit pour transporter l'enfant dans un véhicule à moteur.**

- Non permettere al bambino di alzarsi in piedi per evitare il rischio di cadute.
- Non lasciare che altri bambini giochino incustoditi nelle vicinanze del prodotto.
- Utilizzare sempre sotto la supervisione di un adulto.
- Questo prodotto è destinato ad un uso prettamente domestico e su superfici asciutte.
- Non applicare al prodotto accessori, parti di ricambio o componenti non forniti dal costruttore.
- Non effettuare alcuna modifica: qualsiasi variazione potrebbe comprometterne la sicurezza.
- Non spostare mai il prodotto con il bambino seduto.

#### ENTRETIEN ET NETTOYAGE

- Ne pas permettre à l'enfant de se mettre debout sur le produit, afin d'éviter le risque de chutes.
- Ne jamais laisser que d'autres enfants jouent sans surveillance à proximité du produit.
- Toujours utiliser sous la surveillance d'un adulte.
- Ce produit est destiné à un usage strictement domestique, sur des surfaces sèches.
- Ne pas appliquer sur le produit d'accessoires, pièces détachées ou composants n'ayant pas été fournis par le fabricant.
- N'effectuer aucune modification : toute variation pourrait compromettre sa sécurité.
- Ne jamais déplacer le produit avec l'enfant assis dedans.

## GARANTIE CONVENTIONNELLE

**Le contenu indiqué ci-dessous entrera en vigueur à partir du 01.01.2005 et substitue à tout titre et entièrement tout message antérieur concernant la garantie Foppa Pedretti S.p.A.**

### **GARANTIE CONVENTIONNELLE**

**Foppa Pedretti S.p.A.** ayant siège à Grumello del Monte (Italie) via Volta 11, garantit directement au consommateur ce produit, neuf de fabrication et sans défauts de matériaux, de projet et de fabrication et qu'il est conforme aux caractéristiques qu'elle déclare.

La présente garantie conventionnelle est valable dans tous les pays membres de l'union européenne, elle n'exclut ni ne limite les droits du consommateur conformément aux normes impératives en vigueur en ce qui concerne le vendeur du Produit.

Pour bénéficier de cette garantie conventionnelle, **le Consommateur devra ramener le Produit défectueux au vendeur**, en lui présentant la preuve de l'achat du produit sur lequel il résulte d'une façon lisible l'adresse du vendeur, la date de l'achat du produit, tampon et signature du vendeur et l'indication du produit même ou dans l'alternative, le ticket de caisse, non modifié sur lequel résultent clairement les mêmes informations. La garantie conventionnelle a une validité de douze (12) mois à partir de la date de l'achat du produit. Pendant cette période **Foppa Pedretti S.p.A.** réparera ou substituera, selon son jugement, le produit défectueux.

La garantie conventionnelle est accordée à l'acheteur final du produit (consommateur) et n'exclut ni ne limite les droits impératifs du consommateur même, comme prévus par la loi et/ou les droits que le consommateur peut vanter contre le vendeur/revendeur du produit.

### **EXCLUSIONS DE LA GARANTIE CONVENTIONNELLE.**

La garantie conventionnelle exclut les dommages apportés au produit quand les causes sont les suivantes : usage non conforme aux dispositions contenues sur le feuillet d'instructions d'utilisation et montage, chocs et chutes, exposition du produit à l'humidité ou à des conditions thermiques ou ambiantes extrêmes ou changement brusque de ces conditions, corrosions, oxydation, modifications ou réparations du produit non autorisées, réparations avec l'utilisation de pièces de rechange non autorisées, usage impropre, mauvais ou manque d'entretien, entretien impropre par rapport à ce qui est indiqué sur le feuillet d'instructions d'utilisation et montage, montage incorrect, accidents, action de nourriture ou de boisson, action de produits chimiques, causes de force majeure.

Dans tous les cas **Foppa Pedretti S.p.A.** décline toute responsabilité quant aux dommages aux personnes et aux choses divers au produit, quand ces dommages ont pour cause la négligence des dispositions, recommandations et avertissements contenus dans le manuel ou dans l'alternative sur le feuillet d'instructions utilisation et montage qui accompagne chaque Produit destiné au propriétaire utilisateur (comme par exemple dans le cas des lits d'enfant: "Surveillez constamment l'enfant. Contrôler que les draps et les couvertures ne couvrent pas la tête de l'enfant...").

**Foppa Pedretti S.p.A.** décline en outre toute responsabilité quant aux dommages aux personnes et aux choses quand la rupture de ses produits est causée par la détérioration des composants du Produit sujets à l'usure. Sont considérés comme composants sujets à l'usure tous les composants en matière plastique.

## MONTAGE UND VERWENDUNG

1. Montieren Sie die 4 Beine, indem Sie den unteren Teil jedes Beins mit dem oberen Teil, der mit demselben Buchstaben gekennzeichnet ist, verschrauben (L1-L1 ; L2-L2; S1-S1 ; S2-S2)
2. Schrauben Sie die Beine an den Sitzträgern fest. **WARNUNG:** Die kürzeren Beine sollten vorne, die längeren Beine hinten montiert werden.
3. Montieren Sie den Beinrahmen, indem Sie die mitgelieferten Schrauben in die Hülsen der Beine schrauben. Achten Sie darauf, dass die Buchse auf der Innenseite liegt.
4. Montieren Sie die Fußstütze, indem Sie sie mit den mitgelieferten Schrauben befestigen.
5. Legen Sie die Polsterung auf die Rückenlehne und befestigen Sie den Klettverschluss unter der Armlehne wie abgebildet.

### 6. SITZGURTE

**WARNUNG:** Die Verwendung von Sicherheitsgurten mit Beintrennern ist unerlässlich, um die Sicherheit des Kindes zu gewährleisten.

**WARNUNG:** Das am Sitz befestigte Tablett allein garantiert keine sichere Rückhaltung des Kindes. Verwenden Sie immer Sicherheitsgurte!

Der Hochstuhl ist mit 5-Punkt-Sicherheitsgurten ausgestattet.

- Lösen Sie die Schnalle: Drücken Sie den Knopf (a) und ziehen Sie die Komponenten heraus (b)
- Einrasten des Verschlusses: Führen Sie die Komponenten (b) in den Verschluss (a) ein, ein Klicken zeigt das korrekte Einrasten an.
- Stellen Sie den Gurt mit Hilfe der Versteller (c) auf den Körperbau des Kindes ein.
- Passen Sie die Position der Schultergurte und Brustgurte an die Größe des Kindes an.
- Die Schultergurte müssen in den Schlaufen in der Nähe der Schultern des Kindes eingestellt werden.
- Um die Schultergurte einzustellen oder den Sicherheitsgurt abzunehmen, drehen Sie den Kunststoffverriegelungsring des „Schultergurtes“ und des „Beckengurtes“ auf der Rückseite der Rückenlehne (d) und entfernen Sie den Gurt, indem Sie ihn von der Innenseite des Sitzes durch die Schlitzlöcher in der Sitzschale und der Polsterung ziehen.
- Um die Schultergurte wieder anzubringen, fädeln Sie den Kunststoffring, der am Ende des Schultergurtes befestigt ist, durch die Schlaufen am Stoff und die entsprechenden Schlaufen am Körper. Drehen Sie den Ring in eine vertikale Position an der Außenseite der Rückenlehne (e). Achten Sie auf eine korrekte Montage und Verriegelung. Wenn Sie die Schultergurte von der Innenseite des Sitzes aus ziehen, dürfen die Gurte nicht herausrutschen. Achten Sie darauf, dass die Schultergurte immer auf gleicher Höhe in den Schlaufen der Rückenlehne liegen.

**WICHTIG:** Der Gurt darf immer nur mit allen Komponenten verwendet werden.

**WICHTIG:** Stellen Sie den Gurt bei jeder Benutzung richtig ein.

7. Befestigen Sie den Beinteiler mit den mitgelieferten Schrauben.  
**WARNUNG:** Bevor Sie das Produkt als Hochstuhl verwenden, prüfen Sie immer, ob der Beinteiler korrekt montiert ist. Verwenden Sie den Hochstuhl nicht ohne montierten Beinteiler.
8. **WARNUNG: STELLEN SIE SICHER, DASS DIE FÜSSE WIE ABGEBILDET POSITIONIERT SIND.**
9. Setzen Sie das Fach mit Hilfe der Knöpfe an der Unterseite ein.
10. Stellen Sie den Abstand des Tablett mit den unteren Tasten ein.
11. Befestigen Sie das Aufbewahrungsnetz mit Hilfe von Reißverschluss und Klettverschluss wie abgebildet.
12. Sitzverstellung in 3 Positionen durch Drücken der Tasten (A) und gleichzeitiges Bewegen des Sitzes.

### STUHL VERSION

13. Nehmen Sie den unteren Teil der Beine ab. Entfernen Sie das Tablett (Abb. 10), die Polsterung (Abb. 5) und den Sicherheitsgurt (Abb. 6).
14. Entfernen Sie den Beinseparator.
15. Entfernen Sie den Beinrahmen.
16. Montieren Sie die mitgelieferten GummifüÙe mit den mitgelieferten Schrauben.
17. **WARNUNG:** Schrauben Sie die oberen Beine ein. Vergewissern Sie sich, dass sie fest sitzen.
18. Schrauben Sie die mitgelieferten Kompassabdeckungen wie abgebildet an.

# WICHTIG! BITTE SORGFÄLTIG LESEN UND FÜR SPÄTERES NACHLESEN UNBEDINGT AUFBEWAHREN

BEACHTEN SIE SORGFÄLTIG DIE FOLGENDEN FÜR DAS PRODUKT VORGESEHENEN VERWENDUNGSHINWEISE.

HOCHSTUHL-VERSION (EN 14988:2017+A2:2024)

## WARNUNG

- Lassen Sie Ihr Kind nie unbeaufsichtigt.
  - Immer die Sicherheitsgurte benutzen.
  - Fallrisiko: Kinder nicht auf das Produkt klettern lassen.
  - Das Produkt nicht benutzen, wenn nicht alle Teile ordnungsgemäß montiert und justiert sind.
  - Darauf achten, dass das Produkt nicht in der Nähe von offenem Feuer und anderen Hitzequellen aufgestellt wird.
  - Es besteht das Risiko, dass das Produkt umkippen könnte, wenn das Kind die Füße gegen einen Tisch oder einen anderen Gegenstand drückt.
- 
- Benutzen Sie das Produkt erst, wenn das Kind ohne Hilfe sitzen kann.
  - Verwenden Sie dieses Produkt nicht, wenn ein Teil gebrochen, eingerissen oder fehlend ist.
  - Verwenden Sie kein Zubehör oder Ersatzteile, die nicht vom Hersteller zugelassen sind.
  - Das Produkt ist für Kinder gedacht, die ohne Hilfe sitzen können und bis zu einem Alter von 3 Jahren oder einem Gewicht von 15 kg.
  - Die Verwendung des Sicherheitsgurtes mit Schrittgurt, der korrekt am Sitz, an der Tablett an der Polsterung befestigt ist, ist für die Sicherheit des Kindes unerlässlich. Benutzen Sie immer Sicherheitsgurte.
  - Die Montage darf nur von einem Erwachsenen durchgeführt werden.
  - Stellen Sie sicher, dass der Stuhl richtig zusammengebaut ist, bevor Sie ihn verwenden.
  - Der Hochstuhl darf nicht verwendet werden, wenn eines der Elemente nicht ordnungsgemäß und ausreichend montiert oder angeschlossen ist.
  - Verwenden Sie immer die Sicherheitsgurte, um zu verhindern, dass das Kind durch Stürze oder Abrutschen vom Produkt ernsthafte Verletzungen erleidet.
  - Überprüfen Sie regelmäßig, ob die Gurte richtig befestigt und nicht beschädigt oder ausgefranst sind.
  - Stellen Sie sicher, dass die Gurte korrekt am Körper des Kindes angelegt und auf die richtige Größe eingestellt sind.
  - WICHTIG: Der Sicherheitsgurt sollte immer nur mit angebrachten Komponenten verwendet werden.
  - Das am Sitz befestigte Tablett allein garantiert keine sicheren Halt für das Kindes. Benutzen Sie immer SICHERHEITSGURTE!
  - Stellen Sie den Hochstuhl nicht in der Nähe von Fenstern oder Wänden auf, an denen das Kind Seile, Vorhänge oder andere Gegenstände zum Klettern benutzen könnte, was wiederum zu einer Erstickungs- oder Strangulierungsgefahr des Kindes selbst führen könnte.
  - Die Nähe von Feuer oder anderen starken Hitzequellen wie Elektro- oder Gasherden kann eine Gefahr darstellen.
  - Stellen Sie das Produkt nicht in der Nähe von Treppen auf.
  - Nicht auf einer erhöhten Fläche platzieren, z. B. auf einem Tisch, einer Arbeitsplatte.
  - Verwenden Sie das Produkt nur auf ebenen Flächen.
  - Nicht als Kindersitz in Transportmitteln verwenden.
  - Bewegen oder transportieren Sie das Produkt nicht, wenn sich ein Kind darin befindet.
  - Achten Sie bei den Verstellvorgängen (Neigung der Rückenlehne, Positionierung des Tablett) darauf, dass die beweglichen Teile des Hochstuhls nicht mit dem Körper des Kindes in Berührung kommen.

## WARNHINWEISE

- Erlauben Sie Ihrem Kind nicht, ohne Hilfe in den Hochstuhl zu klettern, mit dem Hochstuhl zu spielen oder daran zu hängen. Dieses Produkt ist kein Spielzeug.
- Dieses Produkt ist nur für die Verwendung durch ein Kind bestimmt.
- Überprüfen Sie regelmäßig die einwandfreie Verriegelung aller Komponenten.
- Verpackung entfernen und sicher entsorgen. Die Beutel können gefährlich sein, es besteht Erstickungsgefahr, wenn sie von Kindern gehandhabt werden.
- Stellen Sie sicher, dass alle Benutzer über die ordnungsgemäße Funktion des Produkts informiert sind.
- Benutzen Sie den Hochstuhl niemals ohne Bezug.
- Verwenden Sie kein Zubehör, Ersatzteile oder Komponenten, die nicht vom Hersteller geliefert wurden.
- Nehmen Sie keine Änderungen vor: Jede Änderung könnte die Sicherheit gefährden.

SITZVERSION(EN 17191:2021)

### WARNUNG:

- **Stelle dieses Produkt NICHT in der Nähe eines Fensters auf, da es von einem Kind als Trittstufe zum Klettern benutzt werden könnte und es dadurch aus dem Fenster fallen könnte.**
  - **Achte auf die Gefahr von Flammen durch offene Kamine und andere Wärmequellen in der Nähe dieses Produkts.**
  - **Stelle dieses Produkt NICHT in der Nähe eines Fensters auf, wo Vorhangschnüre oder Jalousien ein Kind strangulieren könnten.**
  - **Mindestalter für die Benutzung: 3 Jahre.**
  - **Das Kind muss in der Lage sein zu laufen.**
  - **Lass das Kind niemals unbeaufsichtigt.**
  - **Nicht als Sessellift verwenden.**
  - **Nicht auf erhöhten Flächen (Tischen, Stühlen usw.) verwenden. Nur auf flachen, stabilen Oberflächen aufstellen.**
  - **Nicht in der Nähe von Treppen, erhöhten, schrägen oder unebenen Flächen oder Schwimmbecken verwenden.**
  - **Um Brandgefahren oder Brände zu vermeiden, stelle das Produkt niemals in der Nähe von Ventilatoren, Elektroheizungen, Gasöfen oder anderen starken Wärmequellen auf.**
  - **Benutze das Produkt nicht, wenn nicht alle Komponenten korrekt angebracht und eingestellt sind.**
  - **Nicht verwenden, wenn Teile gebrochen oder gerissen sind, und nur vom Hersteller zugelassene Ersatzteile verwenden.**
  - **Vergewissere dich, dass der Raum, in dem das Produkt verwendet wird, frei von Gegenständen oder Möbeln ist, die die ordnungsgemäße Verwendung des Produkts behindern oder beeinträchtigen.**
  - **Benutze das Produkt niemals, um das Kind in einem Kraftfahrzeug zu transportieren.**
- 
- Erlaube deinem Kind nicht, aufzustehen, um das Risiko eines Sturzes zu vermeiden.
  - Erlaube anderen Kindern nicht, unbeaufsichtigt in der Nähe des Produkts zu spielen.
  - Benutze es immer unter Aufsicht von Erwachsenen.
  - Dieses Produkt ist ausschließlich für den Gebrauch im Haushalt und auf trockenen Oberflächen bestimmt.
  - Baut das Produkt nicht mit Zubehör, Ersatzteilen oder Komponenten aus, die nicht vom Hersteller geliefert wurden.
  - Nimm keine Änderungen vor: Jede Veränderung könnte die Sicherheit beeinträchtigen.
  - Bewege das Produkt niemals, während das Kind sitzt.

### WARTUNG UND REINIGUNG

- Stellen Sie sicher, dass alle Verriegelungsvorrichtungen ordnungsgemäß funktionieren und überprüfen Sie regelmäßig, ob die Sicherheitsvorrichtungen ordnungsgemäß eingerastet und verriegelt sind.
- Überprüfen Sie regelmäßig alle Verschleißteile.
- Keine Gleitsprays verwenden, keine aggressiven Substanzen verwenden.
- Verwenden Sie zum Reinigen des Hochstuhls einen Schwamm, heißes Wasser und Seife oder ein neutrales Reinigungsmittel und trocknen Sie ihn gründlich ab.
- Hartnäckige Flecken können mit einem neutralen Reinigungsmittel entfernt werden.
- Verwenden Sie niemals Scheuermittel, Reinigungsmittel auf Ammoniak-, Bleich- oder Alkoholbasis.

## VERTRAGSMÄSSIGE HERSTELLERGARANTIE

Der unten angegebene Wortlaut tritt am 01.01.2005 in Kraft und ersetzt in jeder Weise und vollständig alle vorhergehenden Garant ie-Mitteilungen der Foppa Pedretti S.p.A.

### VERTRAGSMÄSSIGE HERSTELLERGARANTIE

**Foppa Pedretti S.p.A.** mit Sitz in Grumello del Monte (Italien) Via Volta 11, gewährleistet dem Verbraucher direkt, dass dieser fabrikneue Artikel keine Materialmängel in der Entwicklung und Herstellung aufweist und mit den vom Hersteller angegebenen Eigenschaften übereinstimmt.

Die vorliegende Garantie ist in allen Mitgliedstaaten der Europäischen Gemeinschaft gültig und schließt die gemäß den zwingenden Gesetzesnormen gültigen Verbraucherrechte weder aus noch werden diese dadurch eingeschränkt.

Um die vorliegende Garantie in Anspruch nehmen zu können, **muss der Verbraucher den fehlerhaften Artikel an den Verkäufer zurücksenden** und dabei einen Kaufbeleg vorlegen auf dem die Adresse des Verkäufers, das Kaufdatum mit Stempel und Unterschrift des Verkäufers zu erkennen ist, sowie die eigentliche Artikelbezeichnung, alternativ gilt auch der unveränderte Kassenbon auf dem die genannten Angaben klar zu erkennen sind.

Die vertragsmäßige Garantie des Herstellers hat eine Gültigkeit von zwölf (12) Monaten ab Kaufdatum. Während dieser Zeit repariert oder ersetzt **Foppa Pedretti S.p.A.** das fehlerhafte Teil nach eigenem Ermessen. Die vertragsmäßige Garantie wird dem Endabnehmer des Produktes (Verbraucher) gewährleistet und schließt die gemäß den zwingenden Gesetzesnormen gültigen Verbraucherrechte weder aus noch werden diese dadurch eingeschränkt, gleiches gilt für Rechte, die der Verbraucher gegenüber dem Verkäufer des Produktes geltend machen kann.

### AUSSCHLIESSUNGEN VON DER VERTRAGSMÄSSIGEN GARANTIE.

Die vertragsmäßige Garantie gilt nicht für Schäden am Produkt, die durch folgendes hervorgerufen werden: Nicht in den Gebrauchsanweisungen vorgesehener Gebrauch und Montage, Stöße und Stürze, Aussetzung extremer Raum- und Witterungsverhältnisse oder Feuchtigkeit oder plötzliche Veränderungen der Bedingungen, Korrosion, Oxidation, unerlaubte Veränderungen oder Reparaturen, Reparaturen mit unzulässigen Ersatzteilen, unsachgemäßer Gebrauch, schlechte oder fehlende Instandhaltung, unsachgemäße Instandhaltung oder nicht den Anweisungen entsprechend, unsachgemäße Montage, Unfälle, Auswirkungen von Lebensmitteln und Getränken, Auswirkungen von chemischen Produkten, höhere Gewalt.

**In jedem Fall übernimmt Foppa Pedretti S.p.A keine Verantwortung für Schäden an Personen oder Sachen, die nicht vom Produkt hervorgerufen werden, sondern durch Nachlässigkeit gegenüber den Vorschriften, Empfehlungen, Anweisungen, die im Handbuch enthaltenen sind oder alternativ in der „Anleitung zum Gebrauch und zur Montage“, welche jedem Produkt anliegen und für den Besitzer/Benutzer bestimmt sind.** (beispielsweise im Fall des Kinderbettchens: "Lassen Sie das Kind nicht unbeaufsichtigt. Achten Sie darauf, dass keine Laken oder Decken den Kopf des Kindes bedecken...").

**Foppa Pedretti S.p.A. übernimmt keine Verantwortung für Schäden an Personen oder Sachen, wenn die Beschädigung der Produkte durch eine Abnutzung der verschleißenden Produktbestandteile hervorgerufen wird.** Als Verschleißteile gelten alle Bestandteile aus Plastik.

## MONTAJE Y USO

1. Montar las 4 patas atornillando la parte inferior de cada una de ellas con la parte superior marcada con la misma letra (L1-L1 ; L2-L2; S1-S1 ; S2-S2).
2. Atornillar las patas a los soportes del asiento **ATENCIÓN:** las patas más cortas deben colocarse en la parte anterior y las patas más largas en la parte posterior.
3. Montar el bastidor de las patas fijando los tornillos suministrados en los casquillos de las patas. Asegurarse de que el casquillo esté en la parte interna.
4. Montar el reposapiés fijándolo con los tornillos suministrados.
5. Colocar el acolchado en el respaldo y fijar el velcro debajo del apoyabrazos como se muestra en la imagen.

### 6. CINTURONES DE SEGURIDAD

**ATENCIÓN:** el uso de los cinturones de seguridad con separapiernas es indispensable para garantizar la seguridad del niño.

**ATENCIÓN:** el simple enganche de la bandeja al asiento no garantiza la correcta retención del niño. ¡Utilizar siempre los CINTURONES de seguridad!

La trona está dotada de cinturones de seguridad de 5 puntos.

- Desenganchar la hebilla: presionar el botón (a) y extraer los componentes (b)
- Enganchar la hebilla: introducir los componentes (b) en la hebilla (a); un clic indicará que se ha fijado correctamente.
- Regular el cinturón en función del tamaño del niño, utilizando los reguladores (c).
- Regular la posición de los tirantes y los cinturones pectorales en función de la altura del niño.
- Los tirantes deben regularse en las ranuras situadas cerca de los hombros del niño.
- Para regular los tirantes o quitar el cinturón de seguridad, girar el anillo de bloqueo de plástico del cinturón de seguridad "tirantes" y "cinturón abdominal" colocado en la parte trasera del respaldo (d), y sacar el cinturón tirando de él, desde el lado interno del asiento, a través de las ranuras de la estructura del asiento y el acolchado.
- Para volver a montar los tirantes, meter el anillo de plástico fijado en el extremo del tirante a través de las ranuras del tejido y las ranuras correspondientes de la estructura. Girar el anillo de la parte externa del respaldo hasta la posición vertical (e). Asegurarse de que se haya montado y bloqueado correctamente. Los cinturones no deben salirse al tirar de los tirantes desde el lado interno del asiento. Asegurarse siempre de que los tirantes estén colocados en las ranuras del respaldo situadas a la misma altura.

**IMPORTANTE:** el cinturón debe utilizarse siempre y únicamente con todos los componentes enganchados.

**IMPORTANTE:** regular el cinturón correctamente para cada uso.

7. Instalar el separapiernas y fijarlo con los tornillos suministrados.  
**ATENCIÓN:** Antes de usar el producto como trona, compruebe siempre que el separapiernas esté correctamente instalado. No utilice la trona sin el separapiernas instalado.
8. **ATENCIÓN:** ASEGURARSE DE QUE LOS PROTECTORES DE LAS PATAS ESTÉN COLOCADOS COMO SE MUESTRA EN LA IMAGEN.
9. Instalar la bandeja utilizando los botones de la parte lateral inferior.
10. Regular la distancia de la bandeja con los botones inferiores.
11. Instalar la red portaobjetos con la cremallera y las cintas con velcro como se muestra en la imagen.
12. Asiento reclinable en 3 posiciones presionando los botones (A) a la vez que se mueve el asiento.

### VERSIÓN SILLITA

13. Quitar la parte inferior de las patas. Retirar la bandeja (fig. 10), el acolchado (fig. 5) y el cinturón de seguridad (fig. 6).
14. Quitar el separapiernas.
15. Quitar el bastidor de las patas.
16. Colocar las protecciones de goma suministradas para las patas con los tornillos correspondientes.
17. **ATENCIÓN:** atornillar las patas superiores. Asegurarse de que estén bien ajustadas.
18. Atornillar los cubrecasquillos suministrados como se muestra en la imagen.

## ADVERTENCIAS

# ¡IMPORTANTE LEA ATENTAMENTE Y CONSERVE PARA FUTURAS CONSULTAS.

RESPETE ESTRICTAMENTE LAS SIGUIENTES APLICACIONES DE USO DEL PRODUCTO.

VERSIÓN TRONA: (EN 14988:2017+A2:2024)

## ADVERTENCIA

- **ADVERTENCIA: No dejar nunca al niño desatendido.**
  - **Utilice siempre el sistema de sujeción.**
  - **Riesgo de caída: Evite que el niño trepe por el producto.**
  - **Utilice el producto únicamente cuando todos sus componentes estén correctamente fijados y ajustados.**
  - **Existe un riesgo al situar el producto cerca del fuego o de otras fuentes importantes de calor.**
  - **Existe un riesgo de vuelco si el niño apoya los pies en una mesa o cualquier otra estructura.**
- 
- Utilizar la trona solamente cuando su bebé puede quedarse sentado derecho por sí sólo.
  - No utilice la trona si observa que hay alguna parte rota, arrancada o que falta.
  - No utilice componentes, piezas de recambio o accesorios no proporcionados o aprobados por el fabricante.
  - El producto está destinado a niños de hasta 3 años, o con un peso de hasta 15 kg, capaces de mantenerse sentados solos.
  - El uso del cinturón de seguridad con entrepierna correctamente fijado al asiento, de la barrera y del acolchado es indispensable para garantizar la seguridad del niño cuando el producto se utiliza como trona. Utilice siempre los cinturones de seguridad.
  - El montaje debe efectuarlo un adulto exclusivamente.
  - Asegúrese de que el montaje se haya realizado correctamente antes de usar la trona.
  - La trona no debe utilizarse si se observa que alguno de los elementos no se ha montado o enganchado de forma correcta y adecuada. use siempre los cinturones de seguridad para evitar que el niño pueda herirse de forma grave al caer o resbalarse de la trona.
  - Compruebe de forma regular que los cinturones estén correctamente enganchados y que no estén dañados o deshilachados.
  - Asegúrese de que el niño tenga siempre los cinturones bien fijados y regulados de forma correcta.
  - El cinturón "arnés" debe utilizarse siempre y exclusivamente con todos los componentes enganchados.
  - Utilizar simplemente la bandeja enganchada al asiento no garantiza una sujeción segura del niño. ¡Utilice siempre los CINTURONES de seguridad!
  - No coloque la trona cerca de ventanas o muros donde cuerdas, cortinas u otros objetos puedan ser utilizados por el niño para subirse a la trona o ser causa de asfixia o estrangulamiento.
  - La proximidad de fuego u otras fuentes de calor fuerte, como estufas eléctricas o de gas, puede suponer un peligro.
  - No coloque el producto cerca de escaleras.
  - No coloque la trona en una superficie elevada, por ejemplo: en una mesa, una superficie de trabajo.
  - Utilice el producto únicamente en superficies planas.
  - No utilice la trona en los medios de transporte.
  - No desplace o transporte la trona con el niño dentro.
  - En las operaciones de apertura y cierre, asegúrese de que el niño se encuentre a una distancia adecuada. En las operaciones de regulación (inclinación del respaldo, colocación de la bandeja), asegúrese de que las partes móviles de la trona no entren en contacto con el cuerpo del niño.

## ADVERTENCIAS

- No permita que el niño se suba, sin ayuda, en la trona, ni que juegue con la trona o se cuelgue de ella. Este producto no es juguete.
- El uso de este producto está previsto para un solo niño.
- Compruebe periódicamente el perfecto bloqueo de todos los componentes.
- Quite y elimine el embalaje de forma segura. Las bolsas pueden ser peligrosas, riesgo de asfixia, si las manipulan los niños.
- Asegúrese de que todos los usuarios conozcan el correcto funcionamiento del producto.
- Nunca utilice la trona sin la funda.
- No aplique al producto accesorios, piezas de repuesto o componentes no suministrados por el fabricante.
- No realice ninguna modificación: cualquier variación podría comprometer su seguridad.

### VERSIÓN SILLITA (EN 17191:2021)

#### ATENCIÓN:

- **DO NOT place this product near a window as it can be used as a step by the child and cause the child to fall out of the window.**
- **Be aware of the risk of open fires and other sources of strong heat in the vicinity of the product.**
- **DO NOT place this product near a window where cords from blinds or curtains could strangle a child.**
- **Edad mínima de uso: 3 años.**
- **El niño debe ser capaz de caminar.**
- **No dejar nunca al niño sin vigilancia.**
- **No usar como elevador para silla.**
- **No usar en superficies elevadas (mesas, sillas, etc.). Colocar solo y exclusivamente sobre superficies planas y estables.**
- **No utilizar cerca de escaleras, superficies elevadas, inclinadas, irregulares ni piscinas.**
- **Para evitar peligros o principios de incendio, no colocar la sillita cerca de ventiladores, estufas eléctricas, estufas de gas u otras fuentes de calor fuerte.**
- **No utilizar en caso de presentar alguna parte rota o arrancada.**
- **Comprobar que en el espacio donde vaya a utilizarse el producto no haya objetos ni muebles que obstaculicen o perjudiquen su uso correcto.**
- **No utilizar nunca para el transporte del niño en un vehículo a motor.**
- No dejar que el niño se ponga de pie para evitar el riesgo de caídas.
- No dejar que otros niños jueguen sin vigilancia cerca del producto.
- Utilizar siempre bajo la supervisión de un adulto.
- Este producto está destinado a un uso puramente doméstico y sobre superficies secas.
- No aplicar al producto accesorios, piezas de recambio ni componentes que no hayan sido suministrados por el fabricante.
- No realizar ninguna modificación en el producto: cualquier variación podría comprometer su seguridad.
- No mover nunca el producto con el niño sentado.

#### MANTENIMIENTO Y LIMPIEZA

- Asegúrese de que todos los dispositivos de bloqueo funcionan correctamente y compruebe regularmente que los dispositivos de seguridad estén correctamente enganchados y bloqueados.
- Compruebe regularmente todas las partes sujetas a desgaste o desgarre.
- No utilice sprays lubricantes, no utilice sustancias agresivas.
- Para la limpieza de la trona utilice un estropajo, agua caliente y jabón o un detergente neutro y séquela con cuidado.
- Las manchas difíciles se pueden eliminar con un detergente neutro. No utilice nunca sustancias abrasivas, a base de amoníaco, lejía o detergentes a base de alcohol.
- Para la limpieza del revestimiento, siga las indicaciones que se muestran en la etiqueta de lavado.

## GARANTÍA CONVENCIONAL

**El contenido indicado a continuación entra en vigencia a partir del 01.01.2005 y substituye bajo cualquier concepto y totalmente cualquier mensaje anterior con referencia a la garantía prestada por Foppa Pedretti S.p.A.**

### GARANTÍA CONVENCIONAL

**Foppa Pedretti S.p.A.** con sede en Grumello del Monte (Italia) Via Volta 11, garantiza directamente al Consumidor que este Producto, nuevo de fábrica, está exento de defectos en los materiales, en el proyecto y en la fabricación y que está fabricado conforme a las características declaradas por la misma.

La presente garantía convencional tiene validez en todos los Países Estados Miembros de la Unión Europea y no excluye ni limita los derechos del Consumidor según los efectos de las normas imperativas de ley con respecto al Vendedor del Producto.

Para hacer uso de la presente garantía convencional el **Consumidor deberá entregar el producto defectuoso al Vendedor**, presentándole la prueba de compra del Producto de la cual resulten de manera legible la dirección del Vendedor, la fecha de compra del Producto con el sello del Vendedor y la indicación del Producto mismo o, como alternativa, el recibo fiscal, no modificado, del cual resulten claramente las mismas informaciones.

La garantía convencional tiene validez por Doce (12) meses a partir de la fecha de compra del Producto. Durante este período **Foppa Pedretti S.p.A.** reparará o reemplazará, a su discreción, el Producto defectuoso. La garantía convencional se concede al comprador final del Producto (Consumidor) y no excluye ni limita los derechos imperativos del Consumidor mismo, como resultan previstos por la ley y/o los derechos que el Consumidor puede exhibir contra el Vendedor/Revendedor del Producto.

### EXCLUSIONES DE LA GARANTÍA CONVENCIONAL.

La garantía convencional queda excluida por daños ocasionados al Producto debidos a las siguientes causas: uso no conforme a las disposiciones contenidas en la ficha de instrucciones para el uso y el montaje, choques y caídas, exposición del Producto a humedad o condiciones térmicas o ambientales extremas o a cambios repentinos de tales condiciones, corrosión, oxidación, modificaciones o reparaciones no autorizadas del Producto, reparaciones con uso de partes de repuesto no autorizadas, uso impropio, mal o inexistente mantenimiento, mantenimiento impropio con respecto a cuanto indicado en la ficha de instrucciones para el uso y el montaje, montaje incorrecto, accidentes, acciones de comidas o bebidas, acción de productos químicos, causas de fuerza mayor.

En cualquier caso **Foppa Pedretti S.p.A.** declina **toda responsabilidad por daños a personas o a cosas, diversas del Producto, cuando tales daños sean causado por negligencia respecto a las disposiciones/ recomendaciones/advertencias contenidas en el manual o, como alternativa, en la "Ficha de instrucciones para el uso y el Montaje" que acompaña cada Producto destinado al propietario/ usuario.** (meramente como ejemplo, en el caso del Producto Camita: "Vigilar constantemente al bebé. Controlar que la sábana y la manta no cubran la cabeza del bebé...").

**Foppa Pedretti S.p.A. declina, además, toda responsabilidad por daños a persone o a cosas cuando la rotura de sus productos sea causada por el deterioro de los componentes del Producto, sujetos a desgaste.** Se consideran componentes del Producto sujetos a desgaste todos los componentes de material plástico.

## ΣΥΝΑΡΜΟΛΟΓΗΣΗ ΚΑΙ ΧΡΗΣΗ

1. Για να συναρμολογήσετε τα 4 πόδια, βιδώστε το κάτω μέρος κάθε ποδιού με το επάνω μέρος που φέρει το ίδιο γράμμα (L1-L1 ; L2-L2; S1-S1 ; S2-S2)
2. Βιδώστε τα πόδια στις βάσεις του καθίσματος. **ΠΡΟΣΟΧΗ:** τα πιο κοντά πόδια τοποθετούνται στην μπροστινή πλευρά, τα πόδια που είναι μακρύτερα στην πίσω πλευρά.
3. Για να συναρμολογήσετε τον σκελετό των ποδιών, βιδώστε τις βίδες που παρέχονται στα λαστικένια ποδαράκια που έχουν τα πόδια. Βεβαιωθείτε ότι το λαστικένιο ποδαράκι είναι στην εσωτερική πλευρά.
4. Τοποθετήστε το στήριγμα για τα πόδια και στερεώστε το με τις βίδες που παρέχονται
5. Τοποθετήστε την επένδυση στην πλάτη και στερεώστε το αυτοκόλλητο βέλκρο κάτω από το στήριγμα για τους βραχιόνες όπως φαίνεται στην εικόνα.

### 6. ΖΩΝΕΣ ΑΣΦΑΛΕΙΑΣ

**ΠΡΟΣΟΧΗ:** η χρήση της ζώνης ασφαλείας με χώρισμα για τον καβάλο είναι απαραίτητη για να διασφαλίζεται η ασφάλεια του παιδιού.

**ΠΡΟΣΟΧΗ:** Ο δίσκος που είναι στερεωμένος στο κάθισμα, δεν αρκεί από μόνος για να διασφαλίσει ότι το παιδί θα μείνει ασφαλές. Να χρησιμοποιείτε πάντα τη ΖΩΝΗ ασφαλείας!

Το καρεκλάκι διαθέτει ζώνη ασφαλείας 5 σημείων.

- Ξεκουμπώστε την πόρπη κλεισίματος: Πατήστε το κουμπί (a) και αφαιρέστε τα εξαρτήματα (b)
- Κουμπώστε την πόρπη κλεισίματος: Τοποθετήστε τα εξαρτήματα (b) στην πόρπη κλεισίματος (a), θα ακουστεί ένα κλικ που σημαίνει ότι έχει κουμπώσει σωστά.
- Ρυθμίστε τη ζώνη ανάλογα με τη σωματική διάπλαση του παιδιού από τους ρυθμιστές (c).
- Ρυθμίστε τη θέση των ιμάντων θώρακα και της ζώνης θώρακα ανάλογα με το ύψος του παιδιού.
- Οι ιμάντες θώρακα πρέπει να ρυθμιστούν στις υποδοχές κοντά στους ώμους του παιδιού.
- Για να ρυθμίσετε τους ιμάντες θώρακα ή για να αφαιρέσετε τη ζώνη ασφαλείας, στρέψτε τον πλαστικό κρίκο ασφάλισης της ζώνης ασφαλείας «ιμάντων θώρακα» και της «ζώνης κοιλιακής χώρας» στην πίσω πλευρά της πλάτης (d), και τραβήξτε τη ζώνη για να την βγάλετε από την εσωτερική πλευρά του καθίσματος, μέσα από τις υποδοχές του σκελετού του καθίσματος και της επένδυσης.
- Για να επανατοποθετήσετε τους ιμάντες θώρακα, τοποθετήστε τον πλαστικό κρίκο που είναι στερεωμένος στην άκρη του ιμάντα θώρακα μέσα από τις υποδοχές στο ύφασμα και μέσα από τις αντίστοιχες υποδοχές στον σκελετό. Στρέψτε τον κρίκο στην κατακόρυφη θέση στην εξωτερική πλευρά της πλάτης (e). Βεβαιωθείτε ότι έχει τοποθετηθεί και ασφαλίσει σωστά. Εάν τραβήξετε τους ιμάντες θώρακα από την εσωτερική πλευρά του καθίσματος, η ζώνη δεν πρέπει να βγαίνει. Να βεβαιώνετε πάντα ότι οι ιμάντες θώρακα είναι τοποθετημένοι στις υποδοχές της πλάτης που είναι στο ίδιο ύψος.

**ΣΗΜΑΝΤΙΚΟ:** η ζώνη πρέπει να χρησιμοποιείται πάντα και μόνον με όλα τα εξαρτήματά της στερεωμένα.

**ΣΗΜΑΝΤΙΚΟ:** Σε κάθε χρήση, ρυθμίζετε σωστά τη ζώνη.

7. Τοποθετήστε το διαχωριστικό ποδιών και ασφαλίστε το με τις παρεχόμενες βίδες.  
**ΠΡΟΣΟΧΗ:** Πριν χρησιμοποιήσετε το προϊόν ως κάθισμα, ελέγχετε πάντα ότι το διαχωριστικό ποδιών έχει εγκατασταθεί σωστά. Μην χρησιμοποιείτε την παιδική καρέκλα χωρίς να είναι εγκατεστημένο το διαχωριστικό ποδιών.
8. **ΠΡΟΣΟΧΗ:** ΒΕΒΑΙΩΘΕΙΤΕ ΟΤΙ ΤΑ ΠΟΔΑΡΑΚΙΑ ΕΧΟΥΝ ΤΟΠΟΘΕΤΗΘΕΙ ΟΠΩΣ ΦΑΙΝΕΤΑΙ ΣΤΗΝ ΕΙΚΟΝΑ.
9. Τοποθετήστε τον δίσκο από τα κουμπία στο κάτω μέρος στο πλάι.
10. Ρυθμίστε την απόσταση του δίσκου από τα κάτω κουμπία.
11. Τοποθετήστε το δίχτυ για τα αντικείμενα από το φερμουάρ και τα αυτοκόλλητα κορδόνια όπως φαίνεται στην εικόνα
12. Ρυθμίστε την ανάκλιση του καθίσματος σε 3 θέσεις από τα κουμπία (A) και ταυτόχρονα κουνήστε το κάθισμα.

### ΛΕΙΤΟΥΡΓΙΑ ΚΑΡΕΚΛΙΤΣΑΣ

13. Αφαιρέστε το κάτω μέρος από τα πόδια. Αφαιρέστε τον δίσκο (εικ. 10), την επένδυση (εικ. 5) και τη ζώνη ασφαλείας (εικ. 6).
14. Αφαιρέστε το χώρισμα για τα πόδια.
15. Αφαιρέστε τον σκελετό για τα πόδια.
16. Τοποθετήστε τα λαστικένια ποδαράκια που παρέχονται μαζί με τις βίδες.
17. **ΠΡΟΣΟΧΗ:** Βιδώστε τα πάνω πόδια. Βεβαιωθείτε ότι έχουν στερεωθεί πολύ καλά.
18. Βιδώστε τα καπάκια από τα ποδαράκια που παρέχονται όπως φαίνεται στην εικόνα.

# ΣΗΜΑΝΤΙΚΟ! ΔΙΑΒΑΣΤΕ ΠΡΟΣΕΚΤΙΚΑ ΚΑΙ ΚΡΑΤΗΣΤΕ ΑΥΤΕΣ ΤΙΣ ΟΔΗΓΙΕΣ ΓΙΑ ΝΑ ΤΙΣ ΣΥΜΒΟΥΛΕΥΕΣΤΕ ΣΤΟ ΜΕΛΛΟΝ.

ΤΗΡΕΙΤΕ ΣΧΟΛΑΣΤΙΚΑ ΤΙΣ ΠΑΡΑΚΑΤΩ ΕΦΑΡΜΟΓΕΣ ΧΡΗΣΗΣ ΠΟΥ ΠΡΟΒΛΕΠΟΝΤΑΙ ΓΙΑ ΤΟ ΣΥΓΚΕΚΡΙΜΕΝΟ ΠΡΟΪΟΝ.

ΕΚΔΟΣΗ ΚΑΘΙΣΜΑ (EN 14988:2017+A2:2024)

## ΠΡΟΕΙΔΟΠΟΪΗΣΗ

- Ποτέ μην αφήνετε το παιδί χωρίς επίβλεψη.
- Να χρησιμοποιείτε πάντα τα συστήματα συγκράτησης.
- Κίνδυνος πτώσης: Αποτρέψτε το παιδί σας από το να σκαρφαλώνει πάνω στα προϊόν.
- Μη χρησιμοποιείτε το προϊόν αν όλα τα εξαρτήματα δεν είναι δωδτά τοποθετημένα και ρυθμισμένα.
- Να έχετε επίγνωση για τυχόν κίνδυνο Υμνής φωτιάς και άλλες πηγές ισχυρής θερμότητας στην περιοχή του προϊόντος.
- Να έχετε επίγνωση για τον κίνδυνο ανατροπής όταν το παιδί δας μπορεί να πίεςει τα πόδια του σε ένα τραπέζι ή οποιαδήποτε άλλη δομή.
- Χρησιμοποιείτε το κάθισμα μόνο όταν το παιδί σας είναι σε θέση να παραμένει καθισμένο ίσια από μόνο του.
- Μην χρησιμοποιείτε την καρέκλα εάν κάποιο μέρος της είναι σπασμένο, σχισμένο ή ελλιπές.
- Μην χρησιμοποιείτε εξαρτήματα, ανταλλακτικά μέρη ή αξεσουάρ μη παρεχόμενα ή εγκεκριμένα από τον κατασκευαστή.
- Το προϊόν προορίζεται για παιδιά που μπορούν να παραμένουν σε καθιστή θέση αυτόνομα έως την ηλικία των 3 ετών ή Βάρος έως 15 κιλά.
- Είναι απαραίτητη η χρήση της ζώνης ασφαλείας με διαχωριστικό ποδιών «σύστημα πρόσδεσης» σωστά στερεωμένης στο κάθισμα, της μπάρας και της επένδυσης για την εξασφάλιση της ασφάλειας του παιδιού, όταν το προϊόν χρησιμοποιείται ως κάθισμα. Χρησιμοποιείτε πάντα τις ζώνες ασφαλείας.
- Η συναρμολόγηση πρέπει να γίνεται από ενήλικα αποκλειστικά.
- Βεβαιωθείτε ότι το προϊόν συναρμολογήθηκε σωστά πριν από την χρήση.
- Η καρέκλα δεν πρέπει να χρησιμοποιείται σε περίπτωση που ένα από τα μέρη που την αποτελούν δεν έχει συναρμολογηθεί ή ασφαλιστεί με σωστό και κατάλληλο τρόπο.
- Χρησιμοποιείτε πάντα τις ζώνες ασφαλείας προς αποφυγή σοβαρών τραυματισμών του παιδιού σε περίπτωση που πίεςει ή γλιστρήσει από το προϊόν.
- Να ελέγχετε τακτικά ότι οι ζώνες είναι σωστά ασφαλισμένες και ότι δεν έχουν υποστεί ζημιά ή ότι δεν είναι λυμένες.
- Βεβαιωθείτε ότι οι ζώνες του παιδιού είναι πάντα καλά στερεωμένες και ρυθμισμένες στο σωστό μέγεθος.
- Η ζώνη «μάντες» πρέπει να χρησιμοποιείται μόνο εφόσον όλα τα εξαρτήματα είναι ασφαλισμένα και σε όλες τις περιπτώσεις.
- Η ύπαρξη και μόνο του δίσκου ασφαλισμένου στο κάθισμα δεν εγγυάται την ασφαλή συγκράτηση του παιδιού. Να χρησιμοποιείτε πάντα τις ΖΩΝΕΣ ασφαλείας!
- Μην βάζετε την καρέκλα κοντά σε παράθυρα ή τοίχους, όπου καλώδια, κουρτίνες ή άλλα αντικείμενα θα μπορούσαν να χρησιμοποιηθούν από το παιδί για να σκαρφαλώσει ή να αποτελέσουν αιτία πνιγμού ή στραγγαλισμού.
- Η κοντινή τοποθέτηση σε φωτιά ή άλλες πηγές έντονης θερμότητας όπως ηλεκτρικές σόμπες με γκάζι, μπορούν

## ΠΡΟΕΙΔΟΠΟΙΗΣΕΙΣ

να αποτελέσουν κίνδυνο.

- Μην τοποθετείτε το προϊόν κοντά σε σκάλες.
- Μην τοποθετείτε πάνω σε υπερυψωμένες επιφάνειες, π.χ.: πάνω σε τραπέζι, σε επιφάνεια εργασίας.
- Χρησιμοποιείτε το προϊόν μόνο πάνω σε επίπεδες επιφάνειες.
- Μη χρησιμοποιείτε ως καρέκλα σε μέσα μεταφοράς.
- Μην μετακινείτε και μην μεταφέρετε το προϊόν ενώ το παιδί βρίσκεται μέσα σε αυτό.
- Κατά τις διαδικασίες ανοίγματος και κλεισίματος βεβαιωθείτε ότι το παιδί βρίσκεται σε ασφαλή απόσταση.
- Κατά τις διαδικασίες ρύθμισης (κλίση της πλάτης, τοποθέτηση του δίσκου), βεβαιωθείτε ότι τα κινητά μέρη της καρέκλας δεν έρχονται σε επαφή με το σώμα του παιδιού.
- Μην επιτρέπετε στο παιδί σας να ανεβαίνει, χωρίς βοήθεια, στην καρέκλα, να παίζει με την καρέκλα ή να κρέμεται από αυτήν. Αυτό το προϊόν δεν είναι παιχνίδι.
- Η χρήση αυτού του προϊόντος προορίζεται μόνο για ένα παιδί.
- Να ελέγχετε περιοδικά ότι τα εξαρτήματα είναι όλα πλήρως κλειδωμένα.
- Αφαιρέστε και απορρίψτε τη συσκευασία με ασφαλές τρόπο. Οι σακούλες μπορεί να είναι επικίνδυνες, με κίνδυνο πνιγμού, εάν τις χειρίζονται τα παιδιά.
- Βεβαιωθείτε ότι όλοι οι χρήστες έχουν γνώση της σωστής λειτουργίας του προϊόντος.
- Μην χρησιμοποιείτε ποτέ το καρεκλάκι χωρίς το κάλυμμα.
- Μην τοποθετείτε στο προϊόν εξαρτήματα, ανταλλακτικά ή εξαρτήματα που δεν παρέχονται από τον κατασκευαστή.
- Μην πραγματοποιείτε καμία τροποποίηση: οποιαδήποτε αλλαγή μπορεί να θέσει σε κίνδυνο την ασφάλειά του.

ΛΕΙΤΟΥΡΓΙΑ ΚΑΡΕΚΛΙΤΣΑΣ (EN 17191:2021)

### ΠΡΟΣΟΧΗ:

- **DO NOT place this product near a window as it can be used as a step by the child and cause the child to fall out of the window.**
- **Be aware of the risk of open fires and other sources of strong heat in the vicinity of the product.**
- **DO NOT place this product near a window where cords from blinds or curtains could strangle a child.**
- **Κατώτατη ηλικία χρήσης: 3 έτη.**
- **Το παιδί πρέπει να μπορεί να περπατάει.**
- **Μην αφήνετε ποτέ το παιδί μόνο του χωρίς επίβλεψη.**
- **Μην το χρησιμοποιείτε σαν ανυψωτικό καθίσματος.**
- **Μην το χρησιμοποιείτε σε ανυψωμένες επιφάνειες (τραπέζια, καρέκλες, κλπ). Να το τοποθετείτε αποκλειστικά πάνω σε ίσιες και σταθερές επιφάνειες.**
- **Μην το χρησιμοποιείτε κοντά σε σκάλες, υπερυψωμένες, κεκλιμένες ή διακεκομμένες επιφάνειες ή σε πισίνες.**
- **Για να αποφύγετε τυχόν κίνδυνο πυρκαγιάς ή αρχική πυρκαγιά, μην τοποθετείτε ποτέ την πολυθρόνιτσα κοντά σε ανεμιστήρες, ηλεκτρικές σόμπες, σόμπες αερίου ή κοντά σε οποιαδήποτε άλλη πηγή έντονης θερμότητας.**
- **Μην το χρησιμοποιείτε εάν διαπιστώσετε ότι κάποιο μέρος του είναι φθαρμένο ή σπασμένο.**
- **Βεβαιωθείτε ότι στον χώρο όπου θα χρησιμοποιηθεί το προϊόν δεν υπάρχουν αντικείμενα ή έπιπλα που μπορεί να παρεμποδίζουν ή να θέτουν σε κίνδυνο τη σωστή χρήση του.**
- **Μην το χρησιμοποιείτε ποτέ για τη μεταφορά του παιδιού σε αυτοκινούμενο όχημα.**

## ΣΥΝΤΗΡΗΣΗ ΚΑΙ ΚΑΘΑΡΙΣΜΟΣ

- Μην επιτρέπετε ποτέ στο παιδί να σηκώνεται όρθιο για να αποφύγετε το ενδεχόμενο να πέσει κάτω.
- Μην αφήνετε άλλα παιδιά να παίζουν χωρίς επίβλεψη κοντά στο προϊόν.
- Να χρησιμοποιείται πάντοτε υπό την επίβλεψη κάποιου ενήλικα.
- Αυτό το προϊόν προορίζεται αποκλειστικά για οικιακή χρήση και πάνω σε στεγνές επιφάνειες.
- Μην τοποθετείτε στο προϊόν εξαρτήματα, ανταλλακτικά ή δομικά στοιχεία που δεν παρέχονται από τον κατασκευαστή.
- Μην επιφέρετε καμία τροποποίηση στο προϊόν: οποιαδήποτε μεταβολή ενδέχεται να θέσει σε κίνδυνο την ασφάλεια του προϊόντος.
- Μην μετακινείτε ποτέ το προϊόν όταν το παιδί είναι καθισμένο πάνω του.

### ΣΥΝΤΗΡΗΣΗ ΚΑΙ ΚΑΘΑΡΙΣΜΟΣ

- Βεβαιωθείτε ότι όλες οι διατάξεις κλειδώματος λειτουργούν σωστά και ελέγχετε τακτικά ότι οι διατάξεις ασφαλείας είναι σωστά ασφαλισμένες και κλειδωμένες.
- Ελέγχετε τακτικά όλα τα μέρη που υπόκεινται σε φθορά ή σχίσιμο.
- Μην χρησιμοποιείτε λιπαντικά σπρέι, μην χρησιμοποιείτε ισχυρές ουσίες.
- Για τον καθαρισμό της καρέκλας, χρησιμοποιείτε ένα σφουγγάρι, ζεστό νερό και σαπούνι ή ουδέτερο απορρυπαντικό και στεγνώστε προσεκτικά.
- Οι δύσκολοι λεκέδες μπορούν να αφαιρεθούν με ουδέτερο απορρυπαντικό. Μην χρησιμοποιείτε ποτέ λειαντικές ουσίες με.
- Βάση την αμμωνία, χλωρίνη ή προϊόντα καθαρισμού με βάση το οινόπνευμα.
- Για τον καθαρισμό του καλύμματος ακολουθήστε τις οδηγίες που αναγράφονται στην ετικέτα καθαρισμού.

## ΣΥΜΒΑΤΙΚΗ ΕΓΓΥΗΣΗ

Το περιεχόμενο που υποδεικνύεται στη συνέχεια θα ισχύει από 01.01.2005 και αντικαθιστά σε κάθε περίπτωση και πλήρως οποιοδήποτε προγενέστερο μήνυμα αναφερόμενο στην εγγύηση που παρέχεται από την Foppa Pedretti S.p.A.

### ΣΥΜΒΑΤΙΚΗ ΕΓΓΥΗΣΗ

**Foppa Pedretti S.p.A.** ε έδρα το Grumello del Monte (Italia) Via Volta 11, εγγυάται άμεσα στον Καταναλωτή ότι αυτό το Προϊόν, νέας κατασκευής, είναι απαλλαγμένο από ελαττώματα στα υλικά, στον σχεδιασμό και στην κατασκευή και συμμορφώνεται με τα χαρακτηριστικά που η ίδια δηλώνει.

Η παρούσα συμβατική εγγύηση ισχύει σε όλα τα Κράτη μέλη της Ευρωπαϊκής Ένωσης και δεν εξαιρεί ούτε περιορίζει τα δικαιώματα του Καταναλωτή, σύμφωνα με τις διατάξεις αναγκαστικού δικαίου έναντι του Πωλητή του Προϊόντος.

Για να επωφεληθεί από την παρούσα συμβατική εγγύηση ο Καταναλωτής θα πρέπει να επιστρέψει το ελαττωματικό Προϊόν στον Πωλητή, παρουσιάζοντας του την απόδειξη αγοράς του Προϊόντος από την οποία προκύπτουν ευανάγνωστα η διεύθυνση του Πωλητή, η ημερομηνία αγοράς του Προϊόντος με τη σφραγίδα και υπογραφή του Πωλητή και την ένδειξη του ίδιου Προϊόντος ή εναλλακτικά τη ταμειακή νόμιμη απόδειξη, μη τροποποιημένη, από την οποία προκύπτουν καθαρά οι ίδιες πληροφορίες.

Η συμβατική εγγύηση ισχύει για Δώδεκα (12) μήνες από την ημερομηνία αγοράς του Προϊόντος. Κατά τη διάρκεια αυτής της περιόδου η **Foppa Pedretti S.p.A.** θα επισκευάσει ή θα αντικαταστήσει, κατά τη κρίση της, το ελαττωματικό Προϊόν. Η συμβατική εγγύηση χορηγείται στον τελικό αγοραστή του Προϊόντος (Καταναλωτή) και δεν εξαιρεί ούτε περιορίζει τα υποχρεωτικά δικαιώματα του Καταναλωτή, τα οποία προβλέπει ο νόμος ή/ και τα δικαιώματα που ο Καταναλωτής ενδέχεται να έχει έναντι του Πωλητή/ Μεταπωλητή του Προϊόντος.

### ΕΞΑΙΡΕΣΕΙΣ ΤΗΣ ΣΥΜΒΑΤΙΚΗΣ ΕΓΓΥΗΣΗΣ.

Από την συμβατική εγγύηση εξαιρούνται οι ζημιές που προκλήθηκαν στο Προϊόν από τις ακόλουθες αιτίες: χρήση μη συμμορφωμένη με τις οδηγίες που περιέχει το φύλλο οδηγιών χρήσης και με την συναρμολόγηση, κρούσεις και πτώσεις, έκθεση του Προϊόντος στην υγρασία ή σε ακραίες θερμοκτικές ή περιβαλλοντικές συνθήκες ή σε απότομες αλλαγές αυτών των συνθηκών, διάβρωση, οξείδωση, μη εξουσιοδοτημένες τροποποιήσεις ή επισκευές του Προϊόντος, επισκευές με χρήση μη εγκεκριμένων ανταλλακτικών, ακατάλληλη χρήση, κακή συντήρηση ή έλλειψη συντήρησης, ακατάλληλη συντήρηση σε σύγκριση με όσα υποδεικνύονται στο φύλλο οδηγιών χρήσης και συναρμολόγησης, εσφαλμένη συναρμολόγηση, ατυχήματα, ενέργειες τροφών ή ποτών, ενέργειες χημικών προϊόντων, αιτίες ανωτέρας βίας.

Σε κάθε περίπτωση η **Foppa Pedretti S.p.A.** δεν αναλαμβάνει καμία ευθύνη για ζημιές σε πρόσωπα ή πράγματα, πέρα από το Προϊόν, όταν αυτές οι ζημιές προκλήθηκαν από αμέλεια στις οδηγίες / συστάσεις / προειδοποιήσεις που περιέχει το εγχειρίδιο ή εναλλακτικά το “Φύλλο οδηγιών χρήσης και Συναρμολόγησης” το οποίο συνοδεύει κάθε Προϊόν που προορίζεται για τον κάτοχο/χρήστη. (όπως για καθαρά παραδειγματικό σκοπό, στη περίπτωση του Προϊόντος Κρεβατιού: “Παρακολουθείτε συνεχώς το μωρό. Ελέγχετε ότι τα σεντόνια και οι κουβέρτες δεν καλύπτουν το κεφάλι του μωρού...”).

Επιπλέον, η **Foppa Pedretti S.p.A.** δεν αναλαμβάνει καμία ευθύνη για ζημιές σε πρόσωπα ή πράγματα, όταν η θραύση των προϊόντων της προκλήθηκε από αλλοίωση των εξαρτημάτων του Προϊόντος που υπόκεινται σε φθορά. Όλα τα εξαρτήματα από πλαστικό υλικό, θεωρούνται εξαρτήματα του Προϊόντος που υπόκεινται σε φθορά.

## MONTAGEM E UTILIZAÇÃO

1. Monte as 4 pernas aparafusando a parte inferior de cada perna com a parte superior marcada com a mesma letra. (L1-L1 ; L2-L2; S1-S1 ; S2-S2)
2. Aparafuse as pernas aos suportes do assento. **ATENÇÃO:** As pernas mais curtas devem ser montadas na parte dianteira, as pernas mais longas na parte traseira.
3. Monte a estrutura das pernas aparafusando os parafusos fornecidos nas buchas presentes nas pernas. Certifique-se de que a bucha está no lado interno.
4. Monte o apoio para os pés fixando-o com os parafusos fornecidos.
5. Coloque o enchimento no encosto, fixe o velcro sob o apoio de braços, conforme ilustrado.

### 6. CINTOS DE SEGURANÇA

**ATENÇÃO:** O uso de cintos de segurança com divisórias para as pernas é indispensável para garantir a segurança da criança.

**ATENÇÃO:** A bandeja fixada ao assento não garante a segurança da criança. Utilize sempre os cintos de segurança! A cadeira alta está equipada com cintos de segurança de 5 pontos.

- Desaperte a fivela: Pressione o botão (a) e retire os componentes (b)
- Engate a fivela: Insira os componentes (b) na fivela (a), um clique indicará o engate correto.
- Ajuste o cinto de acordo com o tamanho do seu filho, utilizando os reguladores (c).
- Ajuste a posição das alças e dos cintos peitorais de acordo com a altura da criança.
- As alças devem ser ajustadas nas presilhas próximas aos ombros da criança.
- Para ajustar os arneses ou remover o cinto de segurança, gire o anel plástico de bloqueio do cinto de segurança «arneses» e «cinto abdominal» na parte traseira do encosto (d) e retire o cinto puxando-o, do lado interno do assento, através das presilhas da estrutura do assento e do estofamento.
- Para recolocar os arneses, enfie o anel de plástico fixado na extremidade do arnês através das presilhas no tecido e nas presilhas correspondentes da estrutura. Gire o anel na posição vertical, no lado externo do encosto (e). Certifique-se de que a montagem e o bloqueio estão corretos. Ao puxar as alças do lado interno do assento, os cintos não devem sair. Certifique-se sempre de que as alças estão posicionadas nas presilhas do encosto colocadas na mesma altura.

**IMPORTANTE:** O cinto deve ser utilizado sempre e apenas com todos os componentes encaixados.

**IMPORTANTE:** Ajuste corretamente o cinto de segurança sempre que o utilizar.

7. Instale o separador de pernas e fixe-o com os parafusos fornecidos.  
**AVISO:** Antes de utilizar o produto como cadeira de refeição, verifique sempre se o separador de pernas está bem instalado. Não utilize a cadeira de refeição sem o separador de pernas instalado.
8. **ATENÇÃO:** ASSEGURE-SE DE QUE OS PÉS ESTÃO POSICIONADOS CONFORME ILUSTRADO.
9. Instale o tabuleiro utilizando os botões na parte lateral inferior.
10. Ajuste a distância do tabuleiro utilizando os botões inferiores.
11. Instale a rede porta-objetos utilizando o fecho e os velcros, conforme ilustrado.
12. Assento reclinável em 3 posições, pressionando os botões (A) e, simultaneamente, movendo o assento.

### VERSÃO CADEIRINHA

13. Remova a parte inferior das pernas. Remova o tabuleiro (fig. 10), o enchimento (fig. 5) e o cinto de segurança (fig. 6).
14. Remova o separador de pernas.
15. Remova a estrutura das pernas.
16. Instale os pés de borracha fornecidos com os parafusos fornecidos.
17. **ATENÇÃO:** aparafuse as pernas superiores. Certifique-se de que estão bem fixas.
18. Aparafuse as tampas dos parafusos fornecidas, conforme ilustrado.

## ADVERTÊNCIAS

# IMPORTANTE! LEIA CUIDADOSAMENTE E GUARDE PARA REFERÊNCIA FUTURA

RESPEITE RIGOROSAMENTE AS SEGUINTE APLICAÇÕES DE USO PREVISTAS PARA O PRODUTO.

VERSÃO CADEIRA ALTA (EN 14988:2017+A2:2024)

### ATENÇÃO

- **Nunca deixar a criança sem vigilância.**
  - **Use sempre o sistema de segurança.**
  - **Perigo de queda: Não permita que a criança suba sozinha.**
  - **Utilize o produto somente com todos os componentes corretamente colocados e ajustados.**
  - **Esteja ciente do risco de lume sem proteção e de outras fontes de calor intenso na proximidade do produto.**
  - **Esteja atento ao risco de queda quando a criança empurra os pés contra a mesa ou outra estrutura.**
- 
- Não utilize o produto enquanto a criança não conseguir permanecer sentada sozinha.
  - Não use este produto se qualquer parte estiver quebrada, rasgada ou faltando.
  - Não use acessórios ou peças de reposição não aprovados pelo Fabricante.
  - O produto se destina a crianças capazes de estarem sentadas sozinhas e até os 3 anos de idade ou 15 kg de peso.
  - O uso do cinto de segurança com alça entre as pernas "arnês" corretamente fixado ao assento, da barreira e do estofamento é indispensável para garantir a segurança da criança. Utilize sempre os cintos de segurança.
  - A montagem deve ser realizada exclusivamente por um adulto.
  - Assegure-se da montagem correta antes do uso.
  - O cadeirão não deve ser utilizado se um dos elementos não tiver sido montado ou instalado de modo correto e adequado.
  - Use sempre os cintos de segurança, para evitar que a criança possa se ferir gravemente caindo ou escorregando do produto.
  - Verifique regularmente se os cintos estão corretamente encaixados, não danificados ou esgarçados.
  - Assegure-se de que a criança esteja sempre com os cintos bem fixados e regulados na medida correta.
  - **IMPORTANTE:** O cinto "arnês" deve sempre ser utilizado apenas com todos os componentes encaixados.
  - Apenas a mesa encaixada no assento não garante uma contenção segura da criança. Use sempre os CINTOS de segurança!
  - Não coloque o cadeirão nas proximidades de janelas ou paredes onde cortas, cortinas ou outros objetos possam ser utilizados pela criança para escalar ou que possam causar sufocamento ou estrangulamento.
  - A proximidade com o fogo ou outras fontes de calor intenso, como salamandras elétricas ou a gás, pode representar um perigo.
  - Não posicione o produto perto de escadas.
  - Não posicione em superfícies elevadas, por ex.: sobre a mesa ou a bancada de trabalho.
  - Só utilize o produto em superfícies planas.
  - Não utilize como cadeirão para meios de transporte.
  - Não desloque nem transporte o produto com a criança sentada.
  - Nas operações de regulação (inclinação do encosto, posicionamento da mesa), assegure-se de que as partes móveis do cadeirão não entrem em contato com o corpo da criança.
  - Não permita que a criança suba sem ajuda no cadeirão, que brinque com o cadeirão ou que se pendure nele. Este produto não é um brinquedo.

## ADVERTÊNCIAS

- O uso deste produto é previsto para uma única criança.
- Verifique periodicamente o bloqueio perfeito de todos os componentes.
- Remova e descarte a embalagem de modo seguro. Os sacos podem ser perigosos – risco de sufocamento se manipulados por crianças.
- Assegure-se de que todos os utilizadores estejam cientes do funcionamento correto do produto.
- Nunca utilize o cadeirão sem o revestimento.
- Não aplique no produto acessórios, peças de reposição ou componentes não fornecidos pelo fabricante.
- Não execute nenhuma alteração: qualquer variação pode comprometer sua segurança.

VERSÃO DA CADEIRA (EN 17191:2021)

### ATENÇÃO:

- **NÃO coloque este produto perto de uma janela, pois pode ser utilizado por uma criança como um degrau para trepar e fazer com que caia da janela;**
- **Cuidado com o risco de chamas de lareiras abertas e outras fontes de calor nas proximidades do produto;**
- **NÃO coloque este produto perto de uma janela onde os cordões das cortinas ou os estores possam estrangular uma criança;**
- **Idade mínima para utilização: 3 anos.**
- **A criança deve ser capaz de andar.**
- **Nunca deixe a criança sem vigilância.**
- **Não utilizar como apoio de cadeira.**
- **Não utilizar sobre superfícies elevadas (mesas, cadeiras, etc.). Coloca-a apenas em superfícies planas e estáveis.**
- **Não utilizar perto de escadas, superfícies elevadas, inclinadas ou irregulares ou piscinas.**
- **Para evitar riscos de incêndio ou incêndios, nunca coloque o produto perto de ventoinhas, aquecedores eléctricos, fogões a gás ou outras fontes de calor intenso.**
- **Não utilize o produto sem que todos os componentes estejam corretamente fixados e ajustados.**
- **Não utilize se alguma peça estiver partida ou rasgada e utilize apenas peças sobresselentes aprovadas pelo fabricante.**
- **Certifica-te de que o espaço onde o produto vai ser utilizado está livre de objectos ou móveis que obstruam ou prejudiquem a sua utilização correcta.**
- **Nunca utilizar para transportar a criança num veículo motorizado.**
  
- Não deixe que a criança se levante para evitar o risco de queda.
- Não deixe que outras crianças brinquem sem vigilância nas proximidades do produto.
- Utiliza-o sempre sob a vigilância de um adulto.
- Este produto destina-se a uma utilização puramente doméstica e em superfícies secas.
- Não equipar o produto com acessórios, peças sobresselentes ou componentes não fornecidos pelo fabricante.
- Não efectues nenhuma modificação: qualquer alteração pode comprometer a segurança.
- Nunca movas o produto enquanto a criança estiver sentada.

## MANUTENÇÃO E LIMPEZA

### MANUTENÇÃO E LIMPEZA

- Assegure-se de que todos os dispositivos de bloqueio funcionem corretamente e verifique regularmente se os dispositivos de segurança estão corretamente instalados e bloqueados.
- Verifique regularmente todas as partes sujeitas a desgaste ou rasgo.
- Não use sprays lubrificantes, não use substâncias agressivas.
- Para a limpeza do cadeirão, utilize uma esponja, água quente e sabão ou detergente neutro e enxugue cuidadosamente.
- Manchas difíceis podem ser removidas com detergente neutro.
- Nunca utilize substâncias abrasivas, à base de amoníaco, alvejante ou detergentes à base de álcool.

## GARANTIA CONVENCIONAL

O conteúdo abaixo indicado entra em vigor a partir de 1º de janeiro de 2005 e substitui completamente qualquer título e mensagem anterior referente à garantia prestada pela empresa Foppa Pedretti S.p.A.

### GARANTIA CONVENCIONAL

**Foppa Pedretti S.p.A.**, com sede em Grumello del Monte (Itália), Via Volta 11, garante diretamente ao consumidor que este produto, novo de fábrica, sem defeitos nos materiais, no projeto e na fabricação, está em conformidade com as características declaradas.

A presente garantia convencional, válida em todos os países membros da União Europeia, não exclui e não limita os direitos do Consumidor nos termos imperativos da lei em relação ao vendedor do Produto.

Para usufruir a presente garantia convencional, o **Consumidor deve levar o produto defeituoso ao Vendedor** e apresentar-lhe a prova de aquisição do produto, onde haja, de modo legível, o endereço do Vendedor, com a data da compra do produto, carimbo e assinatura do Vendedor, além da indicação do próprio produto ou, como alternativa, o recibo fiscal, não modificado, e que apresente de modo claro as mesmas informações mencionadas anteriormente.

A garantia convencional tem validade por doze (12) meses a partir da data de aquisição do produto. Durante este período, a empresa **Foppa Pedretti S.p.A.** conserta ou substitui o produto defeituoso, segundo sua discricão. A garantia convencional concedida ao comprador final do produto (consumidor) e não exclui e nem limita os direitos imperativos do próprio consumidor como previstos pela lei e ou direitos que o consumidor pode ter contra o Vendedor/Revendedor do produto.

### EXCLUSÕES DA GARANTIA CONVENCIONAL.

A garantia convencional exclui os danos decorrentes pelas seguintes causas: uso não em conformidade com as disposições contidas no folheto de instruções para o uso e montagem, quedas e impactos, exposição do produto à humidade ou condições térmicas, ambientes extremos ou mudanças repentinas destas condições, corrosão, oxidação, modificações ou consertos não autorizados do produto, consertos efetuados com o uso de peças de reposição não autorizadas, uso impróprio, manutenção não efetuada ou efetuada de modo incorreto, manutenção imprópria em relação ao que foi indicado no folheto de instruções para o uso e a montagem, montagem não correta, acidentes, ações de alimentos ou bebidas, ações de produtos químicos e causas de força maior.

De qualquer modo, **a empresa Foppa Pedretti S.p.A. declina qualquer tipo de responsabilidade por danos causados às pessoas ou aos objetos, diferentes do produto, quando estes danos forem causados pela negligência das disposições/advertências contidas no manual, ou, como alternativa, no "Folheto de instruções para o uso e montagem" que acompanha todos os produtos destinados ao proprietário/ utilizador** (como exemplo meramente exemplificativo, no caso do produto "Caminha": "Supervisione a criança constantemente. Controle para que os lençóis e as cobertas não cubram a cabeça da criança...").

**A empresa Foppa Pedretti S.p.A. exime-se também de todos os tipos de responsabilidade por danos às pessoas ou objetos quando a rutura de seus produtos for causada pelo deterioramento dos produtos sujeito aos desgastes.** São considerados componentes do produto sujeitos a desgaste os componentes em material plástico.

## СБОРКА И ИСПОЛЬЗОВАНИЕ

1. Смонтируйте 4 ножки, привинтив нижнюю часть каждой ножки к верхней части, помеченной аналогичной буквой (L1-L1 ; L2-L2; S1-S1 ; S2-S2).
2. Привинтите ножки к держателям сиденья. **ВНИМАНИЕ:** более короткие ножки монтируются в передней части, а более длинные - в задней.
3. Смонтируйте раму ножек, вкрутив входящие в комплект винты во втулки ножек. Убедитесь в том, что втулка находится с внутренней стороны.
4. Установите подножку, закрепив ее при помощи винтов, входящих в комплект.
5. Наденьте обивку на спинку и зафиксируйте застежку на липучке под подлокотником, как показано на рисунке.

### 6. СТРАХОВОЧНЫЕ РЕМНИ

**ВНИМАНИЕ:** использование страховочных ремней с межножным разделителем необходимо для обеспечения безопасности ребенка.

**ВНИМАНИЕ:** прикрепленный к сиденью столик сам по себе не способен надежно удерживать ребенка. Обязательно пользуйтесь страховочными РЕМНЯМИ!

Стул оснащен 5-точечными страховочными ремнями.

- Чтобы расстегнуть пряжку: Нажмите кнопку (а) и извлеките компоненты (b).
- Чтобы застегнуть пряжку: Вставьте компоненты (b) в пряжку (а), при правильном застегивании прозвучит щелчок.
- При помощи регуляторов (с) отрегулируйте ремень в зависимости от телосложения ребенка.
- Отрегулируйте положение лямок/нагрудных ремней в зависимости от роста ребенка.
- Лямки регулируются в прорезях вблизи плеч ребенка.
- Чтобы отрегулировать лямки или снять страховочный ремень, поверните пластиковое кольцо блокировки элементов «лямки» и «поясной ремень» страховочного ремня с тыльной стороны спинки (d). Извлеките ремень, вытянув его с внутренней стороны сиденья через прорези каркаса сиденья и обивки.
- Чтобы вновь установить лямки, проденьте пластиковое кольцо, закрепленное на конце лямки, через прорези в обивке и соответствующие прорези каркаса. Поверните кольцо в вертикальное положение с наружной стороны спинки (е). Проверьте правильность монтажа и блокировки. При натяжении лямок с внутренней стороны сиденья ремни должны оставаться на своем месте. Всегда следите за тем, чтобы лямки размещались в прорезях спинки, расположенных на одинаковой высоте.

**ВАЖНО:** ремень разрешается использовать только после пристегивания всех компонентов.

**ВАЖНО:** при каждом использовании правильно регулируйте ремень.

7. Установите межножный разделитель и закрепите его при помощи входящих в комплект винтов.  
**ВНИМАНИЕ:** Перед использованием стульчика для кормления всегда проверяйте правильность установки разделителя для ног. Не используйте стульчик для кормления без установленного разделителя для ног.
8. **ВНИМАНИЕ:** УБЕДИТЕСЬ В ТОМ, ЧТО ПОДПЯТНИКИ УСТАНОВЛЕННЫ ТАК, КАК ПОКАЗАНО НА РИСУНКЕ.
9. Установите столик при помощи кнопок, расположенных в боковой нижней части.
10. Отрегулируйте расстояние до столика при помощи нижних кнопок.
11. При помощи молнии и завязок на липучке установите сетку для игрушек, как показано на рисунке.
12. Предусмотрено 3 положения наклона сиденья, которые регулируются нажатием кнопок (А) с одновременным перемещением сиденья.

### ВЕРСИЯ «СТУЛЬЧИК»

13. Удалите нижнюю часть ножек. Снимите столик (рис. 10), обивку (рис. 5), страховочный ремень (рис. 6).
14. Удалите межножный разделитель.
15. Удалите раму ножек.
16. При помощи входящих в комплект винтов установите штатные резиновые подпятники.
17. **ВНИМАНИЕ:** привинтите верхнюю часть ножек. Убедитесь в их полной устойчивости.
18. Привинтите входящие в комплект крышки втулок, как показано на рисунке.

# ВАЖНАЯ ИНФОРМАЦИЯ! ВНИМАТЕЛЬНО ПРОЧТИТЕ И СОХРАНИТЕ ДЛЯ ДАЛЬНЕЙШЕГО ПОЛЬЗОВАНИЯ.

СТРОГО СОБЛЮДАЙТЕ СЛЕДУЮЩИЕ ПРАВИЛА ЭКСПЛУАТАЦИИ РАЗНЫХ КОНФИГУРАЦИЙ ИЗДЕЛИЯ.

КОНФИГУРАЦИЯ (EN 14988:2017+A1:2020)

## ВНИМАНИЕ

- **Никогда не оставляйте ребенка без присмотра.**
  - **Обязательно пользуйтесь удерживающими ремнями.**
  - **Опасность падения: не разрешайте ребенку самостоятельно взбираться на стульчик.**
  - **Пользуйтесь стульчиком лишь в том случае, если все его компоненты правильно закреплены и отрегулированы.**
  - **Следите за риском, возникающим в связи с присутствием открытого огня либо других источников тепла, расположенных вблизи стульчика.**
  - **Следите за риском опрокидывания стульчика в том случае, если ребенок оттолкнется ножками от стола либо от любой другой конструкции.**
- 
- Начинать использовать когда вашему ребенку стульчик только тогда он сможет сидеть прямо и без поддержки.
  - Не используйте стульчик если не хватает какого либо компонента, если какие либо компоненты сломаны или оторваны.
  - Нельзя использовать компоненты, запчасти и аксессуары, которые не предоставлены или не одобрены производителем.
  - Изделие предназначено для детей, способных сидеть самостоятельно, в возрасте до 3 лет либо весом до 15 кг.
  - Использование удерживающего ремня безопасности с межножным разделителем, правильно пристегнутого к сиденью, барьера и набивного вкладыша необходимо для гарантии безопасности ребенка при использовании изделия в конфигурации в виде стула. Обязательно пользуйтесь ремнями безопасности.
  - Сборку должен производить только взрослый человек.
  - Перед использованием убедитесь что сборка произведена правильно.
  - Нельзя использовать стульчик если один из компонентов закреплен неправильно или непрочно.
  - Всегда используйте ремни безопасности, чтобы избежать падения ребенка с изделия и риска серьезных увечий.
  - Регулярно контролируйте ремни безопасности, что они хорошо закреплены, не повреждены и в хорошем состоянии.
  - Убедитесь что ремни прочно зафиксированы и отрегулированы на подходящем для ребенка уровне.
  - Пятиточечное крепление должно использоваться только когда прикреплены все компоненты.
  - Столик, прикрепленный к сиденью, не гарантирует безопасности ребенка. Всегда используйте РЕМНИ безопасности!
  - Никогда не ставьте стульчик вблизи стен или окон, где ребенок может залезть на веревки, шторы или что-то иное, а также есть риск удушья.
  - Близость огня или других источников тепла, как электрические и газовые обогреватели, может быть опасна.
  - Не ставьте стульчик возле лестниц.
  - Не ставьте стульчик на приподнятые поверхности, такие как стол, рабочая поверхность и т.д.
  - Используйте изделие только на ровных поверхностях.

## ПРЕДУПРЕЖДЕНИЯ

- Не использовать как кресло на транспортных средствах.
- Не перемещайте изделие когда в нем находится ребенок.
- При раскладывании и складывании стульчика убедитесь что ребенок не находится поблизости.
- При регулиции ( наклоне спинки, прикреплении столика) убедитесь что подвижные части стульчика не находятся в контакте с ребенком.
- Не позволяйте ребенку самому залезать на стульчик, играть с ним или висеть на нем. Это изделие - не игрушка.
- Это изделие предназначено для использования только одним ребенком.
- Периодически контролируйте прочность крепления всех компонентов.
- Снимите упаковку и избавьтесь от нее соблюдая меры безопасности. Пакеты могут быть опасны если попадут в руки к ребенку, есть риск удушья.
- Убедитесь что все пользователи ознакомлены с правилами использования изделия .

ВЕРСИЯ «СТУЛЬЧИК» (EN 17191:2021)

### ВНИМАНИЕ:

- **DO NOT place this product near a window as it can be used as a step by the child and cause the child to fall out of the window.**
- **Be aware of the risk of open fires and other sources of strong heat in the vicinity of the product.**
- **DO NOT place this product near a window where cords from blinds or curtains could strangle a child.**
- **Минимальный возраст для использования: 3 года.**
- **Малыш должен уметь ходить.**
- **Никогда не оставляйте ребенка без присмотра.**
- **Не используйте в качестве подставки-подложки на стул.**
- **Не используйте на приподнятых поверхностях (столы, стулья и т. п.). Устанавливайте только на ровные и устойчивые поверхности.**
- **Не используйте вблизи лестниц, приподнятых над полом, наклонных или неустойчивых поверхностей, бассейнов.**
- **Чтобы избежать риска возгораний или возникновения пожара, никогда не размещайте стульчик вблизи вентиляторов, электрических и газовых печей либо других источников сильного тепла.**
- **Не используйте в случае повреждения или отделения какой-либо детали.**
- **Проследите за тем, чтобы в зоне, где эксплуатируется изделие, не было предметов или мебели, способных помешать или воспрепятствовать его правильному использованию.**
- **Ни в коем случае не используйте изделие для перевозки ребенка в моторизованном транспортном средстве.**
- Во избежание падения не разрешайте сидящему на стуле ребенку вставать на него ножками.
- Не позволяйте другим детям играть вблизи изделия без присмотра.
- Пользоваться изделием следует исключительно под надзором взрослых.
- Данное изделие предназначено только для домашнего использования на сухих поверхностях.
- Не устанавливайте на изделие комплектующие, запчасти или компоненты, не предусмотренные производителем.
- Запрещается вносить какие бы то ни было изменения: любое изменение может отрицательно сказаться на безопасности изделия.
- Никогда не перемещайте стул с сидящим в нем ребенком.

## УХОД ЗА ИЗДЕЛИЕМ

### УХОД ЗА ИЗДЕЛИЕМ

- Убедитесь что все блокирующие устройства хорошо работают и регулярно контролируйте крепления и фиксацию устройств безопасности.
- Регулярно контролируйте компоненты, которые могут износиться или порваться.
- Не используйте смазывающие препараты, не используйте сильнодействующие чистящие средства.
- Для чистки стульчика используйте губку, теплую воду и мыло или нейтральное чистящее средство.
- Устойчивые пятна убираются при помощи нейтрального чистящего средства. Аккуратно вытрите стульчик после чистки.
- Не используйте абразивные препараты, препараты на основе аммиака, хлора или спирта.

## ГАРАНТИЙНЫЕ ОБЯЗАТЕЛЬСТВА

Нижеуказанные положения вступают в действие с 01.01.2005 г. и полностью заменяют любую другую информацию, что касается гарантии, предоставляемой компанией Forpa Pedretti S.p.A., являясь.

### ГАРАНТИЙНЫЕ ОБЯЗАТЕЛЬСТВА

компании Forpa Pedretti S.p.A. официально зарегистрированной по адресу: Grumello del Monte (Italia) Via Volta 11, которая гарантирует непосредственно Потребителю, что данное изделие, только что выпущенное с фабрики, не имеет дефектов ни материалов, ни проектирования, ни производственных, и соответствует заявленным характеристикам.

Настоящая гарантия действительна во всех странах-членах ЕЭС и не исключает и не ограничивает права Пользователя, в соответствии с законодательством, регламентирующим взаимоотношения с Производителем Изделия.

Чтобы воспользоваться данной гарантией, Потребитель должен принести дефектное Изделие Продавцу, предоставив документ, удостоверяющий о приобретении Изделия, с печатью и подписью Продавца и указанием названия Изделия или, как альтернатива, фискальный кассовый чек, без каких-либо изменений, из которого чётко видна вся указанная до этого информация. Гарантия имеет срок действия двенадцать (12) месяцев с даты приобретения Изделия.

В течение вышеуказанного срока компания Forpa Pedretti S.p.A. обязуется отремонтировать или заменить, на свой выбор, дефектное Изделие. Гарантия предоставляется конечному Покупателю Изделия (Пользователю) и не исключает и не ограничивает прав данного Пользователя, предусмотренных действующим законодательством и/или правами Пользователя, на предъявление своих прав в адрес Дилера/ Продавца Изделия.

### НЕ ПОКРЫВАЮТСЯ ГАРАНТИЕЙ.

. Гарантией не покрывается ущерб, связанный с использованием Изделия, возникший по следующим причинам: неправильное использование, не соответствующее указаниям, содержащимся во вкладыше с инструкциями по монтажу и эксплуатации, удары и падения изделия, Изделие подвергалось воздействию влажности или экстремальным температурам и неблагоприятным условиям окружающей среды с постоянной сменой этих условий, коррозии и окислению, а также несанкционированному ремонту или модификации, Изделие использовалось не по назначению или неправильно, без соблюдения указаний в инструкциях по монтажу и эксплуатации, при плохом уходе или отсутствии такового, ремонте с использованием неоригинальных запчастей, по причине неправильной сборки, аварии, воздействия пищи или напитков, химических веществ, а также вследствие чрезвычайных обстоятельств.

В любом случае, компания Forpa Pedretti S.p.A. не несёт никакой ответственности за ущерб, причинённый людям или предметам, отличным от Изделия, по причине несоблюдения указаний / предписаний / предупреждений, содержащихся в данном руководстве или, как альтернатива, в “Инструкции по монтажу и эксплуатации”, сопровождающей каждое Изделие и предназначенное для владельца/пользователя. (например, чисто в качестве примера, в случае Детской кровати: “Никогда не оставляйте без присмотра ребёнка. Контролируйте, чтобы голова ребёнка не оказалась покрытой простынёй или одеялом...”).

Компания Forpa Pedretti S.p.A., кроме прочего, не несёт никакой ответственности за ущерб, причинённый людям или имуществу, если поломка её продукции связана с разрушением компонентов Изделия, подвергаемых нормальному износу. Компонентами, подвергающимися нормальному износу, считаются все пластмассовые компоненты Изделия.

## MONTIMI DHE PËRDORIMI

1. Montoni 4 këmbët duke vidhosur pjesën e poshtme të secilës këmbë me pjesën e sipërme të shënuar me të njëjtën shkronjë (L1-L1; L2-L2; S1-S1; S2-S2)
2. Vidhosni këmbët te mbështetëset e ndenjësës. **KUJDES:** këmbët më të shkurtra duhen montuar në pjesën e përparme, këmbët më të gjata në pjesën e pasme.
3. Montoni skeletin e këmbëve duke i vidhosur vidat e përfshira në paketim në foletë metalike të këmbëve. Sigurohuni që foleja metalike të jetë në anën e brendshme.
4. Montoni mbështetësen e këmbëve duke e mbërthyer me vidat në paketim
5. Futeni jastëkun te shpinorja, mbërthejeni grifshën poshtë mbështetëses së krahit siç tregohet në figurë.

### 6. RRIPAT E SIGURIMIT

**KUJDES:** përdorimi i rripave të sigurimit me rripin ndarës mes këmbëve është i domosdoshëm për të garantuar sigurinë e fëmijës.

**KUJDES:** Vetëm tabakaja e mbërthyer mbi ndenjësen nuk garanton mbajtjen e sigurt të fëmijës. Përdorni gjithmonë RRIPAT e sigurimit!

Karrigia e lartë për fëmijë është e pajisur me rripa sigurimi me 5 pika.

- Zbërtheni tokëzën: Shtypni butonin (a) dhe nxirrni pjesët (b)
- Mbërthejeni tokëzën: Vendosni pjesët (b) në tokëzën (a), kur të dëgjohet një kërcitje, janë mbërthyer siç duhet.
- Rregullojeni rripin sipas gjatësisë së fëmijës, duke përdorur rregulluesit (c).
- Rregullojeni pozicionin e rripave të shpatullave dhe të rripave të gjoksit, sipas gjatësisë së fëmijës.
- Rripat e shpatullave duhet të rregullohen në vrimat pranë shpatullave të fëmijës.
- Për të rregulluar rripat e shpatullave ose për të hequr rripin e sigurimit, rrotulloni unazën plastike bllokuese të rripit të sigurimit të "shpatullave" dhe të "barkut" në anën e pasme të shpinores (d) dhe hiqeni rripin duke e tërhequr nga brenda ndenjësës, përmes vrimave të trupit të ndenjësës dhe jastëkut.
- Për të rimontuar rripat e shpatullave, kaloni unazën plastike të fiksuar në fund të rripit të shpatullave përmes vrimave në pëlthurë dhe vrimave përkatëse të trupit. Rrotullojeni unazën në pozicionin vertikal, në anën e jashtme të shpinores (e). Sigurohuni që të jetë montuar dhe bllokuar mirë. Duke i tërhequr rripat e shpatullave nga ana e brendshme e ndenjësës, rripat nuk duhet të shpëputen. Gjithmonë sigurohuni që rripat e shpatullave të jenë të pozicionuara në vrimat e shpinores që janë të vendosura në të njëjtën lartësi.

**E RËNDËSISHME:** Rripi duhet të përdoret vetëm me të gjitha pjesët e mbërthyer.

**E RËNDËSISHME:** Rregullojeni siç duhet rripin gjatë çdo përdorimi.

7. Montoni ndarësen mes këmbëve dhe mbërthejeni me vidat në paketim.  
**KUJDES:** Përpara se ta përdorni produktin si karrige të lartë, kontrolloni gjithmonë që ndarësi i këmbëve të jetë instaluar siç duhet. Mos e përdorni karrigen e lartë pa e instaluar ndarësin e këmbëve.
8. **KUJDES:** SIGUROHUNI QË KËMBËZAT TË JENË POZICIONUAR SIÇ TREGOHET NË FIGURË.
9. Montoni tabakanë duke përdorur butonat në pjesën anësore të poshtme.
10. Rregulloni distancën e tabakasë duke përdorur butonat e poshtëm.
11. Montoni rretën për mbajtjen e sendeve duke përdorur zinxhirin dhe lidhëset me grifsha siç tregohet në figurë.
12. Ndenjësa përkulet në 3 pozicione duke shtypur butonat (A) dhe, njëkohësisht, duke lëvizur ndenjësen.

### VERSIONI KARRIGE E VOGËL

13. Hiqni pjesën e poshtme të këmbëve. Hiqni tabakanë (fig. 10), jastëkun (fig. 5), rripin e sigurimit (fig. 6).
14. Hiqni rripin mes këmbëve.
15. Hiqni skeletin e këmbëve.
16. Montoni këmbëzat prej gome të përfshira në paketim dhe mbërthejeni me vidat përkatëse.
17. **KUJDES:** vidhosni këmbët e sipërme. Sigurohuni që të jenë të fiksuara mirë.
18. Vidhosni kapakët e folesë metalike siç tregohet në figurë.

# E RËNDËSISHME! LEXOJENI ME KUJDES DHE RUAJENI PËR T'IU REFERUAR NË TË ARDHMEN.

RESPEKTOJINI ME RIGOROZITET PËRDORIMET E MËPOSHTME TË PARASHIKUARA PËR PRODUKTIN.

VERSIONI I KARRIGES SË LARTË PËR FËMIJË (EN 14988:2017+A2:2024)

## KUJDES

- **Asnjëherë mos e lini fëmijën pa mbikëqyrje.**
- **Përdorni gjithmonë sistemin kufizues.**
- **Rrezik rënieje: mos e lini fëmijën të ngjitet mbi produkt.**
- **Mos e përdorni produktin nëse të gjitha pjesët nuk janë mbërthyer dhe rregulluar siç duhet.**
- **Kini kujdes nga rreziku që mund të krijohet nga flakët e hapura dhe burimet e tjera të nxehtësisë së madhe pranë produktit.**
- **Kini kujdes nga rreziku që produkti mund të përmbysset nëse fëmija i shtyn këmbët kundër tryezës ose ndonjë strukture tjetër.**

- Mos e përdorni produktin derisa fëmija të jetë në gjendje të rrijë ulur vetë.
- Mos e përdorni këtë produkt nëse ndonjë pjesë është thyer, grisur ose mungon.
- Mos përdorni aksesore ose pjesë këmbimi që nuk janë të miratuara nga Prodhuesi.
- Produkti është për fëmijët që janë në gjendje të rrinë ulur vetë dhe deri në moshën 3 vjeç ose në peshën 15 kg.
- Përdorimi i rripit të sigurimit me rripin në mes të këmbëve të fiksuar siç duhet në ulëse, i tabaka dhe i jastëkut është thelbësor për të garantuar sigurinë e fëmijës. Përdorni gjithmonë rripat e sigurimit.
- Montimi duhet të kryhet vetëm nga një i rritur.
- Sigurohuni që të jetë montuar saktë përpara se ta përdorni.
- Karrigia e lartë për fëmijë nuk duhet të përdoret nëse një nga elementët nuk është montuar ose mbërthyer në mënyrën e duhur.
- Përdorni gjithmonë rripat e sigurimit për të shmangur plagosjen e rëndë të fëmijës nga rënia ose rrëshqitja nga produkti.
- Kontrolloni rregullisht që rripat të jenë mbërthyer siç duhet dhe të mos jenë të dëmtuar ose të ngrënë.
- Sigurohuni që fëmija t'i ketë gjithmonë rripat të fiksuar mirë dhe të rregulluara në gjatësinë e duhur.
- E RËNDËSISHME: Rripi "parzmorë" duhet të përdoret vetëm me të gjitha pjesët e mbërthyera.
- Vetëm tabakaja e mbërthyer mbi ulësen nuk garanton mbajtjen e sigurt të fëmijës. Përdorni gjithmonë RRIPAT e sigurimit!
- Mos e vendosni karrigen e lartë për fëmijë pranë dritareve ose mureve ku fëmija mund të përdorë litarë, perde ose gjëra të tjera për t'u ngjitur dhe të cilat mund të shkaktojnë mbytjen e tij.
- Zjarri ose burimet e tjera të nxehtësisë së fortë në afërsi, si p.sh. sobat elektrike ose me gaz, mund të përbëjnë rrezik.
- Mos e vendosni produktin pranë shkallëve.
- Mos e vendosni në një sipërfaqe të ngritur, për shembull: në një tavolinë, sipërfaqe pune.
- Përdoreni produktin vetëm në sipërfaqe të sheshta.
- Mos e përdorni si karrige të lartë për fëmijë në mjetet e transportit.
- Mos e lëvizni ose transportoni produktin me fëmijën brenda.
- Kur kryeni veprimet e rregullimit (pjerrësia e mbështetëses, pozicionimi i tabakasë) sigurohuni që pjesët lëvizëse të karriges së lartë për fëmijë të mos jenë në kontakt me trupin e fëmijës.
- Mos e lejoni fëmijën të ngjitet në karrigen e lartë pa ndihmë, të luajë me karrigen e lartë ose të varet prej saj. Ky produkt nuk është një lodër.
- Ky produkt është menduar për t'u përdorur vetëm nga një fëmijë.

## PARALAJMËRIME

- Kontrolloni periodikisht nëse të gjitha pjesët bllokohen në mënyrë të përsosur.
- Hiqeni dhe hidheni paketimin në mënyrë të sigurt. Qeset mund të jenë të rrezikshme, rrezik mbytjeje, nëse ngacmohen nga fëmijët.
- Sigurohuni që të gjithë përdoruesit të kenë njohuri për funksionimin e duhur të produktit.
- Asnjëherë mos e përdorni karrigen e lartë për fëmijë pa mbulesë.
- Mos përdorni në produkt aksesore, pjesë këmbimi ose komponentë që nuk janë ofruar nga prodhuesi.
- Mos bëni asnjë modifikim: çdo ndryshim mund të rrezikojë sigurinë.

### VERSIONI I KARRIGES SË VOGËL (EN 17191:2021)

#### KUJDES:

- **MOS e vendosni këtë produkt pranë një dritareje, pasi mund të përdoret nga fëmija si shkallë për t'u ngjitur e të bjerë nga dritarja.**
- **Kini kujdes nga rreziku që mund të krijohet nga flakët e hapura dhe burimet e tjera të nxehtësisë së madhe pranë produktit.**
- **MOS e vendosni këtë produkt pranë një dritareje, ku litarët e tendave ose grilave mund të mbysin fëmijën.**
- **Mosha minimale e përdorimit<sup>1</sup>: 3 vjeç.**
- **Fëmija duhet të jetë në gjendje të ecë.**
- **Mos e lini asnjëherë fëmijën pa mbikëqyrje.**
- **Mos e përdorni si karrige ngritëse.**
- **Mos e përdorni mbi sipërfaqe të ngritura (tavolina, karrige etj.). Vendoseni vetëm mbi sipërfaqe të sheshta dhe të qëndrueshme.**
- **Mos e përdorni në afërsi të shkallëve, sipërfaqeve të ngritura, të pjerrëta, të shkëputura ose pishinave.**
- **Për të shmangur rreziqe zjarri, mos e vendosni asnjëherë produktin pranë ventilatorëve, sobave elektrike, sobave me gaz ose burimeve të tjera të nxehtësisë.**
- **Mos e përdorni produktin nëse të gjitha pjesët nuk janë mbërthyer dhe rregulluar siç duhet.**
- **Mos e përdorni këtë produkt nëse ndonjë pjesë është thyer, grisur dhe përdorni vetëm pjesë këmbimi të miratuara nga prodhuesi.**
- **Sigurohuni që hapësira ku do të përdoret produkti të jetë e lirë nga objekte ose mobilie që pengojnë ose komprometojnë përdorimin e saktë.**
- **Mos e përdorni asnjëherë për të transportuar fëmijën në një mjet me motor.**
- Mos e lini fëmijën të ngrihet në këmbë, për të shmangur rrezikun e rënies
- Mos lejoni që fëmijë të tjerë të luajnë pa mbikëqyrje në afërsi të produktit.
- Përdoren gjithmonë nën mbikëqyrjen e një të rrituri.
- Ky produkt është projektuar për përdorim shtëpiak dhe mbi sipërfaqe të thata.
- Mos përdorni në produkt aksesore, pjesë këmbimi ose komponentë që nuk janë ofruar nga prodhuesi.
- Mos bëni asnjë modifikim: çdo ndryshim mund të rrezikojë sigurinë.
- Mos e zhvendosni asnjëherë produktin me fëmijën të ulur mbi të.

#### MIRËMBAJTJA DHE PASTRIMI

- Sigurohuni që të gjitha pajisjet bllokuese të funksionojnë siç duhet dhe kontrolloni rregullisht që pajisjet e sigurisë të jenë të mbërthyera dhe të bllokuara siç duhet.
- Kontrolloni rregullisht të gjitha pjesët që mund të konsumohen ose të grisen.
- Mos përdorni spraj lubrifikues, mos përdorni substanca agresive.
- Për të pastruar karrigen e lartë për fëmijë, përdorni një sfungjer, ujë të ngrohtë dhe sapun ose një detergjent neutral dhe më pas thajeni mirë.
- Njollat e forta mund të hiqen me një detergjent neutral.
- Asnjëherë mos përdorni lëndë gërryese me bazë amoniaku, zbardhues ose detergjentë me bazë alkooli.

## GARANCIA KONVENCIONALE

**Përmbajtja e treguar më poshtë hyn në fuqi nga data 01.01.2005 dhe zëvendëson në çdo kapacitet dhe plotësisht çdo mesazh të mëparshëm që i referohet garancisë së dhënë nga Foppa Pedretti S.p.A.**  
**GARANCI KONVENCIONALE**

**Foppa Pedretti S.p.A.** me seli në Grumello del Monte (Itali) Via Volta 11, garanton drejtpërdrejt Konsumatorin se ky Produkt, krejt i ri, nuk ka defekte në materiale, dizajn dhe prodhim dhe është në përputhje me karakteristikat e deklaruar nga i njëjti.

Kjo garanci konvencionale është e vlefshme në të gjitha Shtetet Anëtare të Bashkimit Evropian dhe nuk përjashton ose kufizon të drejtat e Konsumatorit në përputhje me dispozitat detyruese të ligjit kundër Shitësit të Produktit.

Për të përfituar nga kjo garanci konvencionale, **Konsumatori duhet t'i kthejë Shitësit Produktin me defekt**, duke paraqitur dëshminë e blerjes së Produktit që tregon adresën e shitësit në mënyrë të lexueshme, datën e blerjes së produktit me vulën dhe nënshkrimin e shitësit dhe treguesin të vetë Produktit ose, përndryshe, fatura, e pandryshuar, e cila tregon qartë të njëjtin informacion.

Garancia konvencionale e Prodhuesit është e vlefshme për Dymbëdhjetë (12) muaj nga data e blerjes së Produktit. Në këtë periudhë **Foppa Pedretti S.p.A.** do të riparojë ose zëvendësojë, sipas dëshirës së tij, Produktin me defekt. Garancia konvencionale i jepet blerësit përfundimtar të produktit (Konsumatorit) dhe nuk përjashton ose kufizon të drejtat e detyrueshme të njëjtit Konsumator, siç parashikohet me ligj dhe/ose të drejtat që Konsumatori mund të pretendojë kundër Shitësit/Rishitësit të produktin.

## PËRJASHTIMET E GARANCISË KONVENCIONALE.

Garancia konvencionale përjashtohet për dëmet e shkaktuara në Produkt nga shkaqet e mëposhtme: përdorim që nuk përputhet me dispozitat e përmbajtura në udhëzimet e përdorimit dhe montimit, goditjet dhe rrëzimet, ekspozimi i produktit ndaj lagështirës ose kushteve ekstreme termike, mjedisore apo ndryshime të papritura në kushte gjërryerje, oksidim, modifikime ose riparime të paautorizuara të produktit, riparime me përdorimin e pjesëve të këmbimit të paautorizuara, përdorim jo të duhur, keqtrajtim ose mungesë mirëmbajtjeje, mirëmbajtje jo e duhur në lidhje me atë që tregohet në fletën e udhëzimeve për përdorim dhe montim, montim i gabuar, aksidente, dëme që rrjedhin nga ushqimi ose pijet, veprime kimike, forca madhore.

**Sidoqoftë, Foppa Pedretti S.p.A. Refuzon çdo përgjegjësi për dëmtime personash ose sendesh, përveç Produktit, kur dëme të tilla vijnë si rrjedhojë e neglizhencës së dispozitave / rekomandimeve / paralajmërimeve të përfshira në manual ose, në mënyrë alternative, në "Fletën e udhëzimeve të përdorimit dhe montimit" që shoqëron çdo produkt të synuar për pronarin/përdoruesin.**

(si një shembull i thjeshtë, në rastin e produktit Krevat Fëmijësh: "Mbikëqyrni vazhdimisht fëmijën. Kontrolloni që çarçafët dhe batanijet të mos e mbulojnë kokën e fëmijës...").

**Foppa Pedretti S.p.A. Gjithashtu refuzon çdo përgjegjësi për dëmtime njerëzish ose sendesh kur thyerja e produkteve të saj është shkaktuar nga përkeqësimi i përbërësve të Produktit që janë subjekt konsumimi.** Të gjitha pjesët e përbëra nga material plastik konsiderohen përbërës të produktit që i nënshtrohen konsumit.

1. قم بتجميع الأرجل الأربعة عن طريق ربط الجزء السفلي من كل رجل بالجزء العلوي المُشار إليه بنفس الحرف (S2-S2 ؛ S1-S1 ؛ L2-L2 ؛ L1-L1).
2. قم بتثبيت الأرجل على دعائم المقعد. انتبه: يجب تثبيت الأرجل الأقصر في الجزء الأمامي، والأرجل الأطول في الجزء الخلفي.
3. قم بتركيب إطار الأرجل عن طريق ربط البراغي المرفقة في البطانات الموجودة في الأرجل. تأكد من أن البطانة موجودة في الجانب الداخلي.
4. قم بتركيب مسند القدمين وتثبيتته بالمسامير المرفقة.
5. ضع الحشوة على مسند الظهر، وثبت الشريط اللاصق تحت مسند الذراعين كما هو موضح في الصورة.

### 6. أحزمة الأمان

- تنبيه: استخدام أحزمة الأمان مع فواصل السائقين ضروري لضمان سلامة الطفل.
- تنبيه: لا يضمن الدرج المثبت على المقعد وحده تثبيت الطفل بشكل آمن. استخدم دائمًا أحزمة الأمان!
- يتميز الكرسي بوجود أحزمة أمان ذات 5 نقاط.
- فك الإبزيم: اضغط على الزر (أ) واسحب المكونات (ب).
  - ربط الإبزيم: أدخل المكونات (ب) في الإبزيم (أ)، وستسمع صوت طقطقة تشير إلى ربطه بشكل صحيح.
  - اضبط الحزام وفقًا لبنية جسم الطفل باستخدام أدوات الضبط (ج).
  - اضبط موضع الحملات والأحزمة الصدرية وفقًا لطول الطفل.
  - يجب ضبط الحملات في الثقوب القريبة من كتفي الطفل.
  - لضبط الحملات أو إزالة حزام الأمان، قم بتدوير الحلقة البلاستيكية لتثبيت حزام الأمان "الحملات" و"حزام البطن" الموجودة على الجانب الخلفي من مسند الظهر (د)، ثم اسحب الحزام من الجانب الداخلي للمقعد عبر فتحات هيكل المقعد والحشوة.
  - لإعادة تركيب الأشرطة، أدخل الحلقة البلاستيكية المثبتة في طرف الشريط عبر الثقوب الموجودة على القماش والثقوب المقابلة لها في الهيكل. أدر الحلقة إلى الوضع الرأسي، على الجانب الخارجي من ظهر المقعد (هـ). تأكد من تركيبها وتثبيتها بشكل صحيح. عند سحب الحملات من الجانب الداخلي للمقعد، يجب ألا تتزلق الأحزمة. تأكد دائمًا من أن الحملات موضوعة في الثقوب الموجودة في ظهر المقعد على نفس الارتفاع.
- هام: يجب استخدام الحزام دائمًا مع جميع المكونات المثبتة.
- هام: اضبط الحزام بشكل صحيح عند كل استخدام.

7. قم بتركيب فاصل السائقين وقم بتثبيتته باستخدام البراغي المرفقة.
- تنبيه: قبل استخدام المنتج ككرسي طعام، تأكد دائمًا من تثبيت فاصل السائقين بشكل صحيح. لا تستخدم كرسي الطعام دون تثبيت فاصل السائقين.
8. تنبيه: تأكد من أن الأرجل موضوعة كما هو موضح في الصورة.
9. قم بتركيب الدرج باستخدام الأزرار الموجودة في الجزء السفلي الجانبي.
10. اضبط مسافة الصينية باستخدام الأزرار السفلية.
11. قم بتثبيت شبكة التخزين باستخدام السحابات والأربطة اللاصقة كما هو موضح في الصورة.
12. مقعد قابل للإمالة في 3 أوضاع بالضغط على الأزرار (A) وتحريك المقعد في نفس الوقت.

### نسخة الكرسي

1. قم بإزالة الجزء السفلي من الأرجل. قم بإزالة الصينية (الشكل 10) والحشوة (الشكل 5) وحزام الأمان (الشكل 6).
2. إزالة فاصل السائقين.
3. قم بإزالة إطار الأرجل.
4. قم بتركيب الأقدام المطاطية المرفقة مع البراغي المرفقة.
5. تنبيه: قم بربط الأرجل العلوية. تأكد من أنها مثبتة بإحكام.
6. قم بربط أغطية البصلة المرفقة كما هو موضح في الصورة.

# هام! اقرأها بعناية واحتفظ بها للرجوع إليها في المستقبل.

إصدار بدقة الاستخدامات المقصودة التالية للمنتج

إصدار الكريسي المرتفع (EN 14988:2017+A2:2024)

## تحذير

- لا تترك طفلك دون مراقبة.
- استخدم دائماً نظام التقييد.
- خطر السقوط: لا تسمح للطفل بالتسلق على المنتج.
- لا تستخدم المنتج إلا إذا كانت جميع المكونات مثبتة ومضبوطة بشكل صحيح.
- احذري من خطر اللهب المكشوف ومصادر الحرارة القوية الأخرى بالقرب من المنتج.
- احذري من خطر انقلاب المنتج إذا دفع الطفل قدميه على الطاولة أو أي هيكل آخر.
- لا تستخدم المنتج حتى يصبح الطفل قادراً على الجلوس دون مساعدة.
- لا تستخدم هذا المنتج إذا كان أي جزء مكسور أو ممزق أو مفقود.
- لا تستخدم الملحقات أو قطع الغيار غير المعتمدة من قبل الشركة المصنعة.
- المنتج مخصص للأطفال القادرين على الجلوس دون مساعدة وحتى عمر 3 سنوات أو وزن 15 كجم.
- من الضروري استخدام حزام الأمان مع "حزام الأمان" المربوط بشكل صحيح بالمقعد والحاجز والبطانة لضمان سلامة الطفل. استخدم دائماً أحزمة الأمان.
- يجب ألا يتم التجميع إلا بواسطة شخص بالغ.
- تأكدي من التجميع الصحيح قبل الاستخدام.
- يجب عدم استخدام الكريسي المرتفع إذا لم يتم تركيب أو تثبيت أحد المكونات بشكل صحيح وسليم.
- استخدم دائماً أحزمة الأمان لمنع تعرض الطفل لإصابة خطيرة بسبب السقوط أو الانزلاق من المنتج.
- تحقق بانتظام من أن الأحزمة مثبتة بشكل صحيح وغير تالفة أو مهترئة.
- تأكدي من أن حزام الأمان الخاص بالطفل مثبت بإحكام ومضبوط على المقاس المناسب.
- تنبيه هام: يجب استخدام حزام الأمان فقط مع ربط جميع المكونات.
- صينية المقعد وحدها لا تضمن التثبيت الآمن للطفل. استخدم دائماً أحزمة الأمان!
- لا تضعي الكريسي المرتفع بالقرب من النوافذ أو الجدران، حيث يمكن أن يستخدم الطفل الحبال أو الستائر أو غيرها من الأشياء للتسلق أو تكون سبباً للاختناق أو الاحتراق.
- قد يشكل القرب من النار أو غيرها من مصادر الحرارة القوية، مثل المواقد الكهربائية أو الغازية، خطراً.
- لا تضعي المنتج بالقرب من السلم.
- لا تضعيه على سطح مرتفع، مثل الطاولة أو سطح العمل.
- استخدم المنتج على الأسطح المستوية فقط.
- لا تستخدمه ككروسي مرتفع في عربات النقل.
- لا تحرك المنتج أو تنقله والطفل بداخله.
- عند إجراء التعديلات (إزالة مسند الظهر ووضع الصينية) تأكدي من عدم ملاسة الأجزاء المتحركة من الكريسي المرتفع لجسم الطفل.
- لا تسمح لطفلك بالتسلق دون مساعدة من الكريسي المرتفع أو اللعب بالكريسي المرتفع أو التذليل منه. هذا المنتج ليس لعبة.
- استخدم هذا المنتج مخصص لطفل واحد فقط.
- تحققي بشكل دوري من أن جميع المكونات مثبتة بإحكام.
- انزعي العبوة وتخلصي منها بأمان. يمكن أن تكون الأكياس خطرة وخطر الاختناق إذا تم التعامل معها من قبل الأطفال.
- تأكدي من أن جميع المستخدمين على دراية بالتشغيل الصحيح للمنتج.
- لا تستخدم الكريسي المرتفع بدون غطاء.
- لا تقم بتركيب المنتج مع الملحقات أو قطع الغيار أو المكونات غير الموردة من قبل الشركة المصنعة.
- لا تقم بإجراء أي تعديلات: أي تغييرات قد تعرض السلامة للخطر.

## تحذير:

- لا تضع هذا المنتج بالقرب من النافذة، حيث يمكن أن
- أن يستخدمه الطفل كخطوة للتسلق وجعله يسقط من النافذة؛
- احذر من خطر اشتعال النيران من المواد المفتوحة
- ومصادر الحرارة الأخرى بالقرب من المنتج؛
- لا تضع هذا المنتج بالقرب من النافذة حيث يمكن أن تخنق أسلاك الستائر
- أو الستائر التي يمكن أن تخنق الطفل؛
- الحد الأدنى لسن الاستخدام: 3 سنوات.
- يجب أن يكون الطفل قادراً على المشي.
- لا تترك الطفل دون مراقبة.
- لا تستخدم كمسند للكرسي.
- لا تستخدم على الأسطح المرتفعة (الطاوالات والكراسي وغيرها). توضع فقط على الأسطح المستوية والثابتة فقط.
- لا تستخدم بالقرب من السلام أو الأسطح المرتفعة أو الأسطح المنحدرة الأسطح غير المستوية أو أحواض السباحة.
- لتجنب مخاطر الحريق أو الحرائق، لا يوضع المنتج بالقرب من المراوح، سخانات الكهربائية، مواقد الغاز أو غيرها من مصادر الحرارة القوية.
- لا تستخدم المنتج إلا إذا كانت جميع الأجزاء مثبتة ومضبوطة بشكل صحيح.
- لا تستخدمه إذا كانت أي أجزاء مكسورة أو ممزقة، واستخدم فقط الأجزاء المعتمدة من قبل الشركة المصنعة
- تأكد من خلو المكان الذي سيستخدم فيه المنتج من الأشياء أو الأثاث الذي يعيق أو يعيق استخدامه بشكل صحيح.
- لا تستخدم أبداً لنقل الطفل في سيارة ذات محرك.
- لا تسمح لطفلك بالوقوف لتجنب خطر السقوط.
- لا تسمح للأطفال الآخرين باللعب دون مراقبة بالقرب من المنتج.
- استخدمه دائماً تحت إشراف الكبار.
- هذا المنتج مخصص للاستخدام المنزلي البحت وعلى الأسطح الجافة.
- لا تقم بتركيب المنتج مع الملحقات أو قطع الغيار أو المكونات غير الموردة من قبل الشركة المصنعة.
- لا تقم بإجراء أي تعديلات: أي تغييرات قد تعرض السلامة للخطر.
- لا تحركي المنتج أبداً أثناء جلوس الطفل.

## الصيانة والتنظيف

- تأكد من أن جميع أجهزة القفل تعمل بشكل صحيح وتأكد بانتظام من أن أجهزة الأمان مشغلة ومغلقة بشكل صحيح.
- افحص جميع الأجزاء المعرضة للتلف أو التلف بانتظام.
- لا تستخدم مواد تنظيف أو مواد التشحيم أو المواد القوية.
- لتنظيف الكرسي المرتفع، استخدم إسفنجة وماء دافئ وصابون أو منظف معتدل وجففيها جيداً.
- يمكن إزالة البقع الصعبة باستخدام منظف محايد.
- لا تستخدم أبداً المنظفات الكاشطة أو التي تحتوي على الأمونيا أو المبيضات أو المنظفات التي تحتوي على الكحول.

الأشياء المستبعدة من الضمان العام المُتَّفَق عليه.

بدأ سريان محتوى هذا الضمان المذكور أدناه في 01.01.2005، وهو يحل تمامًا محل أي رسالة أو محتوى لأي ضمان سابق من شركة Foppa Pedretti S.p.A. على منتجاتها.

#### الضمان العام المُتَّفَق عليه

تضمن شركة Foppa Pedretti S.p.A. ، التي مقرها في Grumello del Monte (Italia)، Via Volta 11، بشكل مباشر للمستهلك أن هذا المنتج الجديد التصنيع خالٍ من أي عيوب في خامات التصنيع أو في تصميمه أو تصنيعه، وتفيد بأنه مطابق للمواصفات المطلوبة ذات الصلة.

هذا الضمان العام المُتَّفَق عليه سارٍ في جميع الدول الأعضاء في الاتحاد الأوروبي، ولا يلغي أو يقوّض باقي الحقوق الأخرى المكفولة للمستهلك التي تنص عليها القواعد الإلزامية للقوانين السارية في هذا الشأن تجاه بائع المنتج.

للاستفادة من هذا الضمان العام المُتَّفَق عليه فإنه ينبغي على المستخدم حمل المنتج المعيب إلى البائع، مع تقديم إيصال شراء هذا المنتج والذي يكون فيه مدونًا بوضوح عنوان البائع، وتاريخ الشراء، وختم وتوقيع البائع، وبيانات هذا المنتج نفسه، أو، كبديل لذلك، فاتورة الشراء الضريبية دون أي تعديلات وشرطية أن تكون مذكورة فيها نفس البيانات السابقة.

هذا الضمان العام المُتَّفَق عليه صالح لمدة اثني عشر شهرًا (12 شهرًا) من تاريخ شراء المنتج. وخلال فترة الضمان هذه فإن شركة Foppa Pedretti S.p.A. ستقوم بإصلاح المنتج المعيب أو استبداله وفقًا لتقديرها الخاص.

يُنح هذا الضمان العام المُتَّفَق عليه إلى المشتري النهائي للمنتج (المستهلك)، ولا يلغي أو يحل محل الحقوق الإلزامية والمكفولة للمستهلك نفسه التي ينص عليها القانون و/أو الحقوق التي يمكن للمستهلك أن يحصل عليها من بائع/موزع المنتج.

لا يُطبق هذا الضمان العام المُتَّفَق عليه على المنتج في الحالات التالية: عند استخدامه بطريقة غير مطابقة للمواصفات المذكورة في دليل إرشادات الاستخدام والتركيب، وعند تعرض المنتج للاضطراب والسقوط، وعند تعرض المنتج للرطوبة أو الظروف الحرارية أو البيئية الضارة، أو عند إجراء أي تعديلات غير منصوص عليها، أو عندما يكون المنتج معرضًا للتآكل أو الأكسدة، أو عند إجراء عمليات إصلاح غير مصرح بها أو استخدام قطع غيار غير أصلية أو غير معتمدة، أو عند إساءة استخدام المنتج، أو عدم صيانته، أو صيانته بشكل غير صحيح مقارنةً بما هو محدد ومنصوص عليه في دليل إرشادات الاستخدام، أو تركيبه بشكل غير صحيح، أو عند تعرضه لحوادث العمل، أو عند تعرضه لتأثيرات الأطعمة والمشروبات، أو تأثيرات المنتجات الكيماوية، أو عن تضرر المنتج لأسباب قهرية خارجة عن إرادة الشركة.

إن شركة Foppa Pedretti S.p.A. غير مسؤولة بأي حال من الأحوال عن أي أضرار أو تلفيات قد يتعرض لها الأشخاص أو تلحق بالململكات جراء الإهمال أو التقصير في اتباع الإرشادات / التوصيات / التوجيهات / التحذيرات الواردة في هذا الدليل، وفي "دليل إرشادات الاستخدام والتركيب" المرفق بهذا المنتج المخصص للمالك/المستخدم، (وعلى سبيل المثال لا الحصر، في حالة منتج سرير الأطفال: "راقب طفلك بشكل مستمر. تحقق من أن ملاءة وأغطية السرير لا تغطي رأس الطفل...").

كما تخلي شركة Foppa Pedretti S.p.A. مسؤوليتها عن أي أضرار وتلفيات قد يتعرض لها الأشخاص أو تلحق بالململكات في حالة انكسار إحدى منتجاتها بسبب تهالك أو اهتزاز مكونات وأجزاء هذه المنتجات، فهي عرضة للتآكل جراء الاستخدام. جميع المكونات والأجزاء البلاستيكية في هذا المنتج هي عرضة للتآكل جراء الاستخدام.





Importato da | Imported by:  
**Foppa Pedretti S.p.A.**  
Via A. Volta, 11 - 24064  
Grumello del Monte, Bergamo - Italy  
tel +39 035.830497  
fax 39 035.831283  
[foppapedretti.it](http://foppapedretti.it)