

# FOPPAPEDRETTI®

## Logik I-Size

Isofix I-Size universal  
da 40 a 105 cm ≤ 18 kg

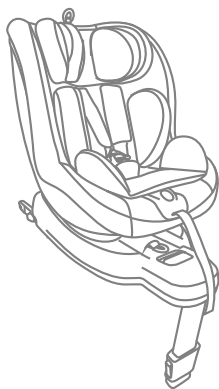

ECE R129-03

IT SEGGIOLINO AUTO - Istruzioni di montaggio

EN CAR SEAT - Assembly instructions

FR SIÈGE-AUTO - Notice d'utilisation

ES SILLA DE COCHE - Manual de instrucciones

PT CADEIRA AUTO - Manual de instruções

EL ΠΑΙΔΙΚΟ ΚΑΘΙΣΜΑ ΑΥΤΟΚΙΝΗΤΟΥ - Οδηγίες χρήσης

RU АВТОКРЕСЛО - Инструкция по установке

HR AUTOSJEDALICA - Upute za montažu

- IT. IMPORTANTE – LEGGERE  
ATTENTAMENTE E CONSERVARE  
PER FUTURO RIFERIMENTO**
- EN. IMPORTANT! READ THE  
INSTRUCTIONS CAREFULLY AND  
KEEP FOR FUTURE REFERENCE**
- FR. IMPORTANT! LIRE  
ATTENTIVEMENT ET CONSERVER  
SOIGNEUSEMENT A PORTEE DE  
MAIN POUR UNE UTILISATION  
ULTERIEURE**
- ES. IMPORTANTE! LEER  
ATENTAMENTE Y CONSERVAR  
PARA FUTURAS REFERENCIAS**

**PT. IMPORTANTE! LER  
ATENTAMENTE E GUARDAR PARA  
FUTURA CONSULTA**

**EL. ΣΗΜΑΝΤΙΚΟ: ΚΡΑΤΗΣΤΕ  
ΤΙΣ ΟΔΗΓΙΕΣ ΓΙΑ ΝΑ ΤΙΣ  
ΣΥΜΒΟΥΛΕΥΕΣΤΕ ΣΤΟ ΜΕΛΛΟΝ -  
ПРОЧТИТЕ ВНИМАТЕЛЬНО**

**RU. ВАЖНАЯ ИНФОРМАЦИЯ!  
ВНИМАТЕЛЬНО ПРОЧТИТЕ  
И СОХРАНИТЕ ДЛЯ  
ДАЛЬНЕЙШЕГО ПОЛЬЗОВАНИЯ**

**HR. VAŽNO! PAŽLJIVO PROČITAJTE  
UPUTE I ZADRŽITE IH**

**AVVERTENZE****ATTENZIONE:**

- Prima dell'utilizzo si raccomanda un'attenta lettura delle istruzioni d'uso, alle quali sarà necessario attenersi scrupolosamente per avere i massimi livelli di sicurezza del prodotto.
- Il corretto fissaggio del sistema ISOFIX e del sistema di ancoraggio del piede di sostegno è di fondamentale importanza per la sicurezza del bambino.
- Conservare le istruzioni d'uso con cura per ogni eventuale riferimento futuro. Le presenti istruzioni d'uso possono essere conservate nell'apposito vano del seggiolino auto durante il periodo di utilizzo.
- La mancata scrupolosa osservanza delle istruzioni di installazione del seggiolino auto, potrebbe comportare rischi al vostro bambino.
- Non utilizzare un seggiolino sul sedile anteriore in presenza di airbag frontali, in quanto può essere pericoloso. Tale rischio non riguarda i cosiddetti airbag laterali.
- Il prodotto può essere orientato sia nella direzione di marcia, sia in quella contraria, purché fissato con sistema ISOFIX e con il sistema di ancoraggio del piede di sostegno.
- Il prodotto è omologato ai sensi degli standard europei più severi (ECE R129) e può essere orientato nella direzione di marcia (bambini con altezza da 76-105 cm) e in quella opposta al senso di marcia (bambini con altezza da 40-105 cm) con i sistemi ISOFIX e di ancoraggio del piede di sostegno.
- **IMPORTANTE:** Non utilizzare nel senso di marcia prima che il bambino abbia superato l'età di 15 mesi e abbia raggiunto un'altezza di 76 cm. L'installazione in senso contrario alla direzione di marcia resta la più sicura, anche una volta oltrepassato questo limite, si consiglia pertanto di utilizzare il seggiolino auto rivolto all'indietro il più a lungo possibile.
- **AVVERTENZA:** NON lasciare mai il bambino incustodito - la sicurezza del vostro bambino è vostra responsabilità.
- **AVVERTENZA:** L'installazione deve essere eseguita da una persona adulta.
- **AVVERTENZA:** E' importante installare correttamente il seggiolino auto per garantire la sicurezza del vostro bambino. Una errata installazione può compromettere la sicurezza del bambino.
- **AVVERTENZA:** Assicuratevi sempre che le persone che utilizzano il prodotto, anche occasionalmente (esempio i nonni) abbiano letto le istruzioni d'uso o che a loro sia stato spiegato il corretto montaggio e utilizzo del prodotto, da parte di una persona che abbia letto le istruzioni.

## AVVERTENZE

- **AVVERTENZA:** Tenere sempre questo manuale a disposizione, conservandolo con il prodotto.
- **AVVERTENZA:** In caso di dubbio riguardante l'installazione e il corretto utilizzo del seggiolino, contattare il produttore del dispositivo di ritenuta per bambini.

### PRIMA DI INIZIARE

- **AVVERTENZA:** Non installare il seggiolino auto su sedili rivolti verso la parte posteriore del veicolo o sedili orientati lateralmente.
- **AVVERTENZA:** Prima di installare il seggiolino, verificare che il sedile del passeggero utilizzato abbia lo schienale bloccato in posizione verticale.
- **AVVERTENZA:** Non utilizzare il seggiolino in casa come seggiola. E' stato progettato per essere utilizzato in auto.
- **AVVERTENZA:** Accertarsi che i bagagli o altri oggetti potenzialmente in grado di procurare contusioni o ferite all'occupante del seggiolino in caso di urto siano solidamente ancorati.

### QUANDO UTILIZZATE IL SEGGIOLINO

- **AVVERTENZA:** Gli elementi rigidi ed i pezzi in materiale plastico del dispositivo di ritenuta per bambini devono essere posizionati e installati in modo tale che, nelle condizioni di normale utilizzo, non possano bloccarsi sotto un sedile mobile o nella porta del veicolo.
- **AVVERTENZA:** Se in dotazione al veicolo, utilizzare il dispositivo bloccaggio apertura porte dall'interno. Questo per impedire al bambino di aprire la porta.
- **AVVERTENZA:** Fate una breve pausa durante un lungo viaggio, in modo che il bambino possa rilassarsi e prendere un po' d'aria.
- **AVVERTENZA:** Non lasciare il bambino senza sorveglianza in un dispositivo di ritenuta per bambini.
- **AVVERTENZA:** Il seggiolino auto deve sempre essere fissato al sedile, anche se non utilizzato.
- **AVVERTENZA:** Dopo il montaggio assicurarsi che il seggiolino sia ben fissato al sedile.
- **AVVERTENZA:** Non utilizzare il dispositivo di ritenuta per bambini senza la fodera.
- **AVVERTENZA:** Non sostituire la fodera con una fodera diversa da quella consigliata dal produttore, in quanto ha un impatto diretto sul funzionamento del dispositivo di ritenuta.
- **IMPORTANTE:** Durante lunghi viaggi, fate delle soste a intervalli regolari e verificate che il seggiolino sia correttamente installato e che le cinture non si siano allentate.

## AVVERTENZE

- **AVVERTENZA:** In caso di emergenza, è importante sganciare la fibbia rapidamente per liberare il bambino. La fibbia è quindi di facile apertura e non deve essere coperta. Insegnate al bambino a non giocare con la fibbia.
- **AVVERTENZA:** Non collocare sotto il seggiolino, tra il sedile e il seggiolino dei tessuti (per esempio un asciugamano o un cuscino) in quanto in caso di incidente potrebbe influire sulla sicurezza del prodotto.
- **AVVERTENZA:** D'inverno, fare attenzione a non posizionare il bambino nel seggiolino con abiti troppo voluminosi. Vestiti troppo voluminosi possono portare ad una non corretta regolazione delle bretelle. In caso di incidente il bambino potrebbe non essere trattenuto correttamente dalle bretelle. Se necessario riscaldare l'abitacolo o utilizzare una coperta, da collocare sopra l'imbracatura, per riscaldare il bambino.
- **AVVERTENZA:** Se sottoposti a temperature elevate, i componenti metallici e in plastica si surriscaldano. Si consiglia pertanto di coprire il seggiolino auto se si lascia la macchina parcheggiata al sole.
- **AVVERTENZA:** Assicurarsi di immobilizzare oggetti mobili, come bagagli o libri all'interno del veicolo. Possono provocare lesioni/ferite in caso di incidente.
- **AVVERTENZA:** Non appoggiare bagagli sulla cappelliera senza assicurarli: in caso di incidente potrebbero arrecare gravi danni ai passeggeri.
- **AVVERTENZA:** Assicurarsi che tutti i dispositivi di bloccaggio siano correttamente agganciati prima dell'utilizzo.
- **AVVERTENZA:** Non utilizzate pezzi di ricambio o accessori non forniti o approvati dal fabbricante, in quanto potrebbero rendere il prodotto poco sicuro.
  - In seguito a un incidente, il seggiolino potrebbe perdere i requisiti di sicurezza a causa dei danni subiti, anche se non immediatamente visibili. Si raccomanda quindi di sostituirlo. Solo il produttore può garantirne la conformità ai requisiti di sicurezza, purché si tratti di un prodotto originale.
  - Non manomettere il prodotto, onde evitare di comprometterne la sicurezza generale.
  - Si raccomanda di non rimuovere loghi/etichette del prodotto, onde evitare di danneggiarne il rivestimento.
  - Utilizzare il seggiolino auto anche in caso di viaggi brevi, in quanto è proprio in questi casi che si verifica la maggior parte degli incidenti.
  - Prima di procedere all'acquisto, verificare che il seggiolino sia compatibile con la propria auto.
  - Durante i viaggi lunghi è consigliabile fare una pausa, per concedere al bambino qualche istante di relax.
  - Dare il buon esempio in prima persona e indossare sempre la cintura di sicurezza.

## AVVERTENZE

- Raccomandare al bambino di non giocare mai con la fibbia dell'imbracatura.

### CINTURA DI SICUREZZA

- **AVVERTENZA:** Non utilizzare MAI punti di ancoraggio diversi da quelli descritti nelle istruzioni.
- **AVVERTENZA:** Assicuratevi che l'imbracatura del seggiolino auto sia correttamente regolata per il vostro bambino. L'imbracatura deve essere abbastanza stretta, lo spazio tra le bretelle e il petto del bambino non deve essere superiore allo spessore di due dita. La cinghia addominale dell'imbracatura deve essere nella posizione più bassa possibile per trattenere adeguatamente il bacino del bambino.
- **AVVERTENZA:** Assicuratevi che tutti i passeggeri indossino le cinture di sicurezza, in caso di incidente una persona priva della cintura di sicurezza, causa l'impatto, potrebbe urtare il seggiolino.
- **AVVERTENZA:** Non utilizzare un sistema passaggio cinture diverso rispetto a quello indicato nel manuale.
- **AVVERTENZA:** Il bambino deve sempre essere assicurato quando collocato nel seggiolino, anche per viaggi brevi.

### ESPOSIZIONE ALLA LUCE SOLARE / GIORNI CALDI

- **AVVERTENZA:** Non lasciare MAI il bambino collocato nel seggiolino, mentre l'auto è parcheggiata, in particolare se esposta alla luce diretta del sole o in una giornata calda.
- **AVVERTENZA:** Non lasciare MAI il seggiolino auto esposto al sole per ore, in quanto questo potrebbe essere pericoloso per il vostro bambino, le parti in metallo e le parti in plastica potrebbero scaldarsi. Il tessuto potrebbe sbiadirsi. Coprire con un telo il seggiolino se l'auto è parcheggiata al sole.

### SEGGIOLINO DI SECONDA MANO o SEGGIOLINI DANNEGGIATI

- **AVVERTENZA:** Non acquistare MAI un seggiolino auto già utilizzato di seconda mano. Potrebbe avere danni o rotture interne non visibile.
- **IMPORTANTE:** La garanzia del produttore è esclusivamente per il primo utilizzo del prodotto e legata al proprietario del primo acquisto.
- **AVVERTENZA:** E' necessario sostituire il seggiolino auto, le cinture di sicurezza del veicolo, se danneggiate o usurate dall'utilizzo.
- **AVVERTENZA:** È necessario sostituire il seggiolino per auto qualora abbia subito una violenta sollecitazione, a causa di un incidente che potrebbe aver provocato una rottura interna non visibile, o in caso di usura.

## INDICE

Avvertenze	PAG 04
Componenti	PAG 09
Omologazione	PAG 10
Verifiche prima dell'uso	PAG 11
Utilizzo a bordo del veicolo	PAG 12
Installazione del seggiolino auto nel veicolo	PAG 14
Operazioni preliminari	PAG 14
Installazione in senso contrario alla direzione di marcia	
da 40 a 105 cm (parte 1)	PAG 15
Installazione nella direzione di marcia, da 76 a 105 cm (parte 1)	PAG 15
Regolazione del piede di sostegno	PAG 16
Rimozione del seggiolino auto	PAG 17
Inclinazione del seggiolino	PAG 17
Orientamento in direzione opposta al senso di marcia per bambini	
dalla nascita con altezza da 40 a 105 cm (parte 2)	PAG 18
Regolare il poggiatesta	PAG 18
Orientamento nel senso di marcia (parte 2)	PAG 19
Rotazione seduta a 360°	PAG 19
Regolazione imbracatura	PAG 20
Rimuovere il riduttore primi mesi	PAG 21
Rimozione del rimuovere il rivestimento	PAG 21
Riposizionamento tessuto	PAG 21
Pulizia e manutenzione	PAG 22
Garanzia convenzionale	PAG 23

## COMPONENTI

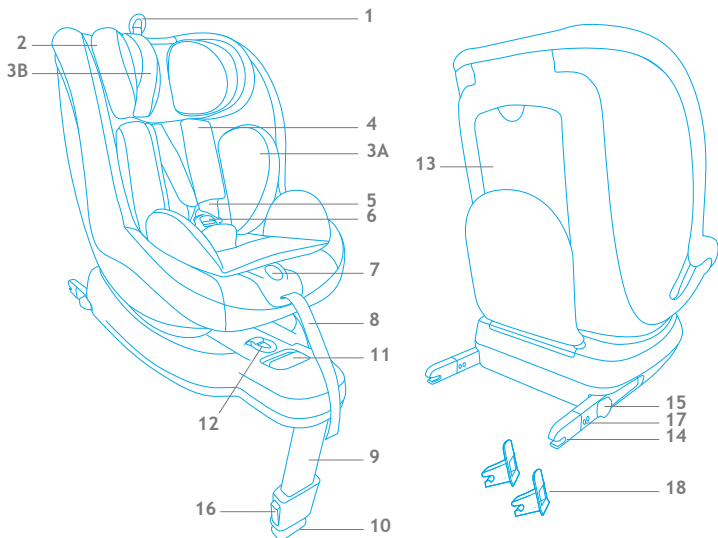

- |   |  |
|---|--|
| <p>1. Leva per regolazione altezza poggiatesta</p> <p>2. Poggiatesta</p> <p>3. Riduttore:<br/>A seduta<br/>B poggiatesta</p> <p>4. Protezione cintura pettorale</p> <p>5. Bretelle per le spalle</p> <p>6. Fibbia</p> <p>7. Pulsante dispositivo centrale di regolazione bretelle</p> <p>8. Cinghia di regolazione bretelle</p> <p>9. Piede di sostegno</p> <p>10. Indicatore per la corretta regolazione del piede di sostegno</p> | <p>11. Pulsante di rotazione del seggiolino auto</p> <p>12. Cinghia per estendere i connettori ISOFIX</p> <p>13. Vano per manuale d'uso</p> <p>14. Connettore ISOFIX</p> <p>15. Pulsante di aggancio/sgancio ISOFIX</p> <p>16. Pulsante di regolazione del piede di sostegno</p> <p>17. Indicatore di aggancio/sgancio ISOFIX</p> <p>18. Guida per connettore ISOFIX</p> |
|---|--|



## CERTIFICAZIONE

...come seggiolino di sicurezza per auto.

Seggiolino auto LOGIK i-Size	Testato e Certificato secondo lo standard ECE R129		
	GRUPPO	Direzione opposta al senso di marcia	Direzione di marcia
type KX - 88	ALTEZZA	40-105 cm	76-105 cm

ECE = Standard Europeo relativo ai Dispositivi di Sicurezza

- Il seggiolino è stato progettato, testato e Omologato in conformità ai requisiti del Regolamento Europeo relativo ai Dispositivi per la Sicurezza dei bambini ECE R129/03.
- Sulla scocca del seggiolino auto è applicata un'etichetta in cui è riportato il numero di omologazione.
- Eventuali modifiche apportate al seggiolino auto annullano l'omologazione.
- Solo il produttore è autorizzato ad apportare modifiche al seggiolino auto.

## INFORMAZIONI GENERALI

## Avvertenza

- Questo è un dispositivo di ritenuta per bambini "i-Size" omologato ai sensi del regolamento n. 129 per essere utilizzato su posti a sedere di veicoli "compatibili i-Size" come indicato dai fabbricanti di autoveicoli nel manuale d'uso del veicolo.
- In caso di dubbio, consultare il fabbricante del dispositivo di ritenuta o il rivenditore.

## INSTALLAZIONE NEL VEICOLO

### VERIFICHE PRIMA DELL'USO

#### Veicoli, con sistema isofix, compatibili

Il seggiolino auto LOGIK i-Size è un dispositivo classificato come "i-Size", compatibile con i veicoli indicati nell'apposita "Lista veicoli".

La lista veicoli riporta i veicoli ed i posti approvati per l'utilizzo del dispositivo di ritenuta con l'aggancio ISOFIX e con il piede di sostegno.

Se il vostro veicolo non risulta nella lista veicoli, contattare il produttore per avere informazioni sulla compatibilità di utilizzo, prima di acquistare il seggiolino.

La lista è soggetta ad una continua revisione con cambiamenti e aggiunte di modelli di autovetture. L'elenco aggiornato è consultabile nel nostro sito internet:

[www.foppapedretti.it](http://www.foppapedretti.it)

Leggere il manuale dell'autoveicolo prima dell'installazione del dispositivo di ritenuta. Il manuale indicherà i posti compatibili per un dispositivo di ritenuta omologato i-Size.

### 3. AVVERTENZE



**Non installare Logik i-Size su sedili rivolti in direzione opposta al senso di marcia o trasversalmente al senso comune di marcia del veicolo.**

**Non utilizzare il seggiolino auto su sedili con AIRBAG attivo.**



Leggere attentamente le istruzioni prima dell'uso e conservarle nell'apposita sede per riutilizzarle in futuro. La mancata scrupolosa osservanza delle istruzioni di installazione del seggiolino auto, potrebbe comportare rischi al vostro bambino.

**NON UTILIZZARE SE IL SEDILE DEL PASSEGGERO E' DOTATO DI AIRBAG FRONTALE**

## INSTALLAZIONE NEL VEICOLO

### UTILIZZO A BORDO DEL VEICOLO

#### IMPORTANTE

NON UTILIZZARE NEL SENSO DI MARCIA PRIMA CHE IL BAMBINO ABBA SUPERATO L'ETÀ di 15 mesi (consultare le istruzioni).

Il seggiolino auto può essere utilizzato nei seguenti modi:



• Orientamento in direzione di marcia	SI
• In senso opposto alla direzione di marcia	SI
• Con cinture di sicurezza a 2 punti	NO
• Con cinture di sicurezza a 3 punti	NO
• Con ISOFIX e piede di sostegno	SI
• Sul sedile del passeggero anteriore	SI <sup>1</sup>
In presenza di airbag frontale: far scorrere molto all'indietro il sedile del passeggero e consultare le istruzioni contenute nel manuale della vettura.	
• Sul sedile laterale posteriore	SI
• Sul sedile centrale posteriore	SI <sup>2</sup>
▲ Compatibile con sedili dotati di sistema ISOFIX	

(Attendersi scrupolosamente alle normative vigenti nel paese di residenza).



## Per la sicurezza del bambino

### ATTENZIONE

Utilizzare il seggiolino auto con il riduttore in dotazione con bambini fino a 60 cm di altezza.

Il riduttore serve per garantire un maggior comfort ai bambini piccoli.

Il riduttore fornisce al vostro bambino un sostegno maggiore durante i primi mesi.

● riduttore

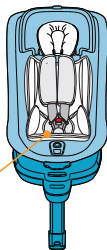

- Assicurare sempre il bambino con la cintura, quando collocato nel seggiolino.
- Evitare che la parte finale della cinghia finisca in mezzo a parti in movimento (ad esempio, porte automatiche, scale mobili, ecc.).
- **ATTENZIONE!** Le parti in plastica del seggiolino possono surriscaldarsi al sole, provocando ustioni al bambino. Proteggere il seggiolino da fonti di calore eccessive, ad esempio, coprendolo con un rivestimento leggero.
- In caso di lunghi viaggi fate delle soste frequenti. Il bambino si stanca molto facilmente. Evitare di lasciare il bambino nel seggiolino troppo a lungo.

## INSTALLAZIONE NEL VEICOLO

### INSTALLAZIONE DEL SEGGIOLINO AUTO NEL VEICOLO

**ATTENZIONE:** Il seggiolino auto deve essere sempre ben agganciato al sedile tramite gli appositi punti di ancoraggio ISOFIX, anche quando non in uso.

Togliere sempre il bambino durante l'installazione del seggiolino auto.



### SICUREZZA A BORDO DEL VEICOLO

**AVVERTENZA! Non utilizzare il seggiolino su sedili con AIRBAG frontale attivo. Tale raccomandazione non riguarda gli airbag laterali.**

Per garantire il massimo livello di sicurezza per tutti i passeggeri, accertarsi che:

- lo schienale reclinabile dei sedili sia bloccato in posizione verticale;
- il sedile lato passeggero su cui si installa il seggiolino i-Size sia regolato nella posizione più arretrata;
- tutti gli oggetti che possono causare danni in caso di incidente siano adeguatamente immobilizzati;
- tutti i passeggeri abbiano le cinture di sicurezza allacciate.

### Operazioni preliminari

Assicuratevi che il vostro veicolo sia dotato dei punti di ancoraggio ISOFIX e che sia tra quelli approvati nella lista di veicoli compatibili fornita.

Per maggiori informazioni sui sedili utilizzabili per installazione del seggiolino a bordo dell'auto, consultare il manuale del veicolo.

Localizzate i punti ISOFIX, per qualsiasi problema consultare il manuale del veicolo. Di solito si trovano tra la seduta del sedile e lo schienale.

Inserite le due guide in plastica per connettori ISOFIX, se necessarie e agganciatele ai punti ISOFIX del veicolo. Le guide in plastica aiutano a identificare i punti ISOFIX del veicolo facilitando l'installazione. Servono anche a proteggere i sedili del veicolo.

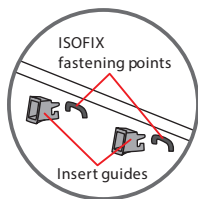

## UTILIZZO DEL SEGGIOLINO AUTO

### UTILIZZO DEL SEGGIOLINO AUTO A BORDO DEL VEICOLO

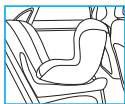

SENSO CONTRARIO ALLA DIREZIONE DI MARCIA (parte 1)

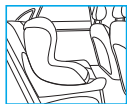

DIREZIONE DI MARCIA (parte 1)

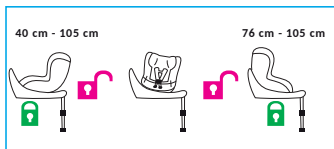

A seconda dell'età e dell'altezza del bambino, il seggiolino auto può essere rivolto nella direzione di marcia o in senso contrario alla stessa.

NOTA: in base alle statistiche sugli incidenti, la posizione del seggiolino in senso contrario alla direzione marcia è la più sicura. Si consiglia di utilizzare il seggiolino auto rivolto all'indietro il più a lungo possibile.

#### INSTALLAZIONE IN SENSO CONTRARIO ALLA DIREZIONE DI MARCIA, da 40 a 105 cm (parte 1)

Si consiglia l'utilizzo del seggiolino auto in senso contrario alla direzione marcia con bambini fino a 105 cm, peso massimo 18 kg.

**AVVERTENZA!** L'utilizzo del seggiolino in senso contrario alla direzione di marcia è obbligatorio per un bambino fino ai 15 mesi di età e 75 cm di altezza. L'installazione in senso contrario alla direzione di marcia resta la più sicura, anche una volta oltrepassato questo limite, si consiglia pertanto di utilizzare il seggiolino auto rivolto all'indietro il più a lungo possibile.

NOTA: Nel senso opposto al senso di marcia la seduta deve essere inclinata nella sola posizione più reclinata (orizzontale, contrassegnata dal colore blu) per bambini fino a circa 1 anno d'età. Per maggiori dettagli, vedere sezione "INSTALLAZIONE IN SENSO CONTRARIO ALLA DIREZIONE DI MARCIA (parte 2)".

#### INSTALLAZIONE NELLA DIREZIONE DI MARCIA, da 76 a 105 cm (parte 1)

L'utilizzo del seggiolino auto nella direzione di marcia è consentito con bambini di oltre 15 mesi e con un'altezza di almeno 76 cm, peso massimo 18 kg.

Per maggiori dettagli, vedere sezione "INSTALLAZIONE NELLA DIREZIONE DI MARCIA (parte 2)".

## INSTALLAZIONE NEL VEICOLO

### INSTALLAZIONE DEL SEGGIOLINO AUTO

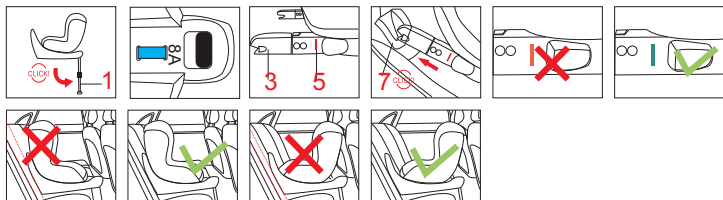

Ripiegare il supporto "piede di sostegno" fino a bloccarlo in posizione (1).

Tirare la cinghia di estensione dei connettori ISOFIX (2) collocata nella parte anteriore del seggiolino auto, tra la seduta e la base. Entrambi i connettori ISOFIX (3) si estenderanno automaticamente.

Collocare il seggiolino per bambini sul sedile della vettura, inserire i due connettori ISOFIX nelle apposite guide, spingere per agganciare i due connettori ai ganci ISOFIX del veicolo. Un click indicherà l'avvenuto aggancio (7). Verificare che gli indicatori di aggancio ISOFIX siano di colore verde su entrambi i lati (5).

Accertarsi che non vi sia alcuno spazio tra lo schienale del sedile del veicolo e il seggiolino auto. Se necessario tirare la cinghia di estensione dei connettori e spingere il seggiolino auto verso lo schienale del sedile.

### REGOLAZIONE DEL PIEDE DI SOSTEGNO

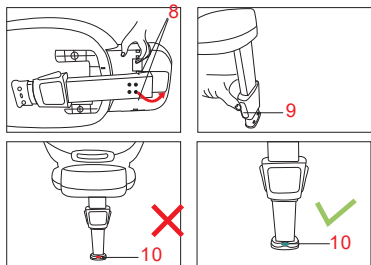

Ripiegare il supporto "piede di sostegno" fino a bloccarlo in posizione (8).

Premere il pulsante di regolazione del piede di sostegno e abbassarlo in modo che tocchi correttamente il pavimento del veicolo, rilasciare il pulsante (9). Il dispositivo di controllo, regolazione altezza della gamba, deve passare da rosso a verde (10), questo indicherà il corretto appoggio del piede. Verificate che il piede di sostegno sia posizionato e regolato correttamente.

**AVVERTENZA:** Non posizionare il piede di sostegno anteriore su di un vano portaoggetti presente sul pavimento del veicolo. Il piede di sostegno deve poggiare su una superficie stabile e sicura del pavimento del veicolo.

## UTILIZZO DEL SEGGIOLINO AUTO

**AVVERTENZA:** Assicuratevi che il piede di sostegno non sollevi il seggiolino auto dal sedile del veicolo.

### RIMOZIONE DEL SEGGIOLINO AUTO

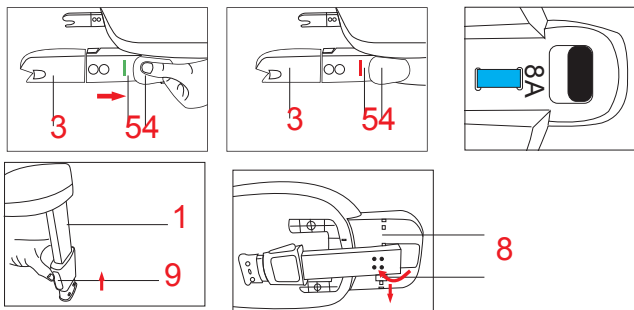

Premere, nella direzione indicata in figura, entrambi i pulsanti di sgancio ISOFIX (4). L'indicatore ISOFIX diventerà di colore rosso.

Tirare la cinghia di estensione connettori ISOFIX (2) e contemporaneamente far scorrere i connettori lungo la struttura per retrarli all'interno della base, rilasciare la cinghia.

Premere il pulsante (9) e sollevare il piede di sostegno (1) fino a fine corsa.

Ripiegare il piede di sostegno sotto la base (8).

### SISTEMA DI REGOLAZIONE DEL SEGGIOLINO

#### Inclinazione del seggiolino

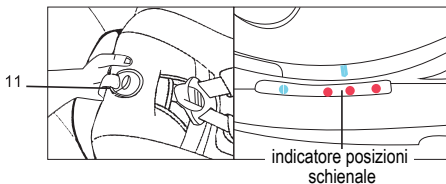

Premere la maniglia di reclinazione posta nella parte anteriore della seduta e regolare la seduta nella posizione desiderata. Rilasciare la maniglia, assicurarsi del bloccaggio della seduta nella posizione scelta.

## UTILIZZO DEL SEGGIOLINO AUTO

**IMPORTANTE:** Nel senso di marcia (da 76 a 105 cm), sono disponibili tre posizioni di inclinazione contrassegnate dal colore rosso.

Nel senso opposto al senso di marcia (da 40 a 105 cm), per bambini fino a circa 4 anni di età, la seduta deve essere inclinata nella sola posizione più reclinata (orizzontale) contrassegnata dal colore blu.

### ORIENTAMENTO IN DIREZIONE OPPOSTA AL SENSO DI MARCIA PER BAMBINI DALLA NASCITA CON ALTEZZA DA 40 A 105 CM (parte 2).



**NON UTILIZZARE SE IL SEDILE DEL PASSEGGERO E' DOTATO DI AIRBAG FRONTALE.**

Premere il pulsante di rotazione e orientare il seggiolino in direzione opposta a quella di marcia. Assicurarsi del bloccaggio.

**ATTENZIONE:** Prima di mettere in moto il veicolo ruotare il seggiolino in entrambe le direzioni per verificare che il meccanismo di rotazione sia bloccato.

**NOTA:** Il seggiolino auto deve essere utilizzato con il riduttore primi mesi con bambini fino a 60 cm di altezza.

**NOTA:** l'uso del seggiolino auto in senso contrario alla direzione di marcia è adatto a bambini fino a 105 cm di altezza.

**Regolare il poggiatesta** (13): Il poggiatesta consente 13 diverse altezze di regolazione. Tirare l'anello della cinghia di regolazione (12) e sollevare o abbassare il poggiatesta nella posizione corretta. La regolazione del poggiatesta regola anche l'altezza delle bretelle. Assicurarsi che le bretelle siano posizionate appena sopra le spalle del bambino e che vi sia uno spazio pari a 1 dito (1 cm).

**ATTENZIONE:** Allentare l'imbracatura prima di procedere con la regolazione del poggiatesta (per maggiori dettagli cfr. "Regolazione imbracatura").

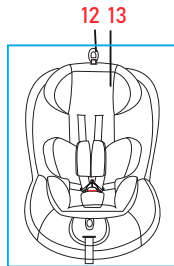
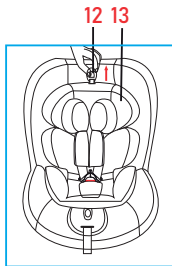
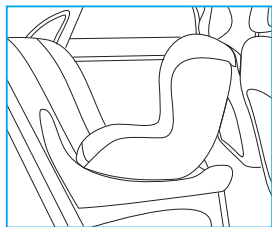

## UTILIZZO DEL SEGGIOLINO AUTO

### ORIENTAMENTO NEL SENSO DI MARCIA (parte 2)

(Per bambini di altezza compresa tra 76 e 105 cm e di età superiore a 15 mesi)

L'utilizzo del seggiolino nella direzione di marcia è consentito con bambini di oltre 15 mesi e a partire da 76 cm di altezza. Per garantire il massimo livello di protezione, tuttavia, si consiglia di mantenere il seggiolino in senso contrario alla direzione di marcia il più a lungo possibile, a meno che nel veicolo non vi sia spazio a sufficienza per le gambe del bambino.

Premere il pulsante di rotazione e orientare il seggiolino nella direzione di marcia. Assicurarsi del bloccaggio.

**ATTENZIONE:** Prima di mettere in moto il veicolo ruotare il seggiolino in entrambe le direzioni per verificare che il meccanismo di rotazione sia bloccato.

Il seggiolino può essere installato nella direzione di marcia solo se:

- Il bambino ha un'altezza maggiore di 76 cm;
- Il bambino ha almeno 15 mesi di età (si consiglia di usare il seggiolino in direzione contraria al senso di marcia il più a lungo possibile);
- Il poggiatesta è regolato almeno nella settima posizione.

### ROTAZIONE SEDUTA A 360°

La rotazione a 360° semplifica l'orientazione della seduta nel senso di marcia o nel senso opposto al senso di marcia e agevola l'operazione di collocare o rimuovere il bambino dal seggiolino auto. Premere il pulsante di rotazione (14) e ruotare la seduta verso la portiera per collocare agevolmente il bambino nel seggiolino auto. Per assicurare il bambino, vedere sezione "regolazione imbragatura". Ruotare la seduta nel senso di marcia o nel senso opposto al senso di marcia, un click indicherà il corretto bloccaggio della seduta.

**ATTENZIONE:** Prima di mettersi in viaggio, accertarsi che la seduta sia bloccata in direzione di marcia o in direzione opposta al senso di marcia provando a ruotare la seduta senza premere il pulsante di sblocco della rotazione. Non utilizzare altre posizioni della seduta.

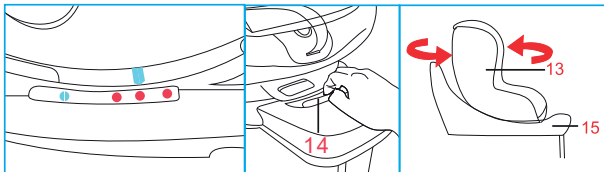

## UTILIZZO DEL SEGGIOLINO AUTO

## REGOLAZIONE IMBRACATURA

**Allentare l'imbracatura:** premere il pulsante di regolazione 16 e contemporaneamente afferrare le bretelle (cinture pettorali "17") nella parte inferiore, sotto le imbottiture delle protezioni pettorali e tirarle in avanti per allentarle.

**IMPORTANTE:** Non tirare le bretelle afferrando le imbottiture di protezione pettorale.

Premere il pulsante rosso (18) sulla fibbia centrale (20) per sganciare le bretelle e posizzarle a lato del seggiolino. Collocare il bambino nel seggiolino auto. Far scorrere

le bretelle sopra le spalle del bambino e unire le due estremità/linguette delle bretelle (19), formando un unico connettore. Inserire il connettore nella fibbia centrale fino a udire un click. Assicurarsi che le bretelle non siano attorcigliate. Assicurarsi che le bretelle siano posizionate appena sopra le spalle del bambino e che vi sia uno spazio pari a 1 cm (per maggiori dettagli cfr. "Regolazione poggiatesta").

**Stringere l'imbracatura:** Tirare la cinghia di regolazione dell'imbracatura in modo da tensionarla correttamente contro il corpo del bambino. Una corretta tensionatura è tale che lo spazio tra l'imbracatura e il bambino non deve essere superiore allo spessore di un dito.

**IMPORTANTE!** Tirare l'estremità della cinghia di regolazione verso l'esterno, non verso l'alto o verso il basso.

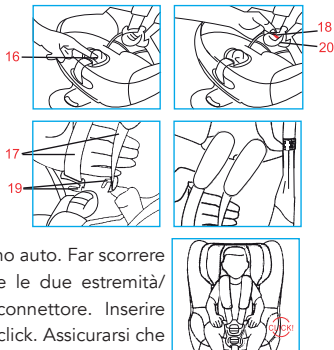
**Per la sicurezza del bambino**

Per garantire la sicurezza del bambino, prima di partire verificare che:

- i connettori ISOFIX (3) siano agganciati al veicolo e il piede di sostegno (1) sia posizionato correttamente;
- il seggiolino sia bloccato nella direzione di marcia o in senso contrario alla stessa;
- il poggiatesta sia regolato a un'altezza adeguata;
- la cintura a 5 punti sia regolata in base al corpo del bambino, gli spallacci (17) non siano attorcigliati e l'imbracatura sia bloccata;
- il piede di sostegno (1) sia a contatto con il pianale del veicolo e l'indicatore dello stesso (10) sia verde.
- Per neonati e bambini che non sono in grado di stare in posizione seduta (fino a 1 anno) il seggiolino auto sia installato in senso contrario alla direzione di marcia e nella posizione più reclinata possibile.

## UTILIZZO DEL SEGGIOLINO AUTO

### RIMUOVERE IL RIDUTTORE PRIMI MESI

Il riduttore primi mesi (21) assicura il necessario supporto ai bambini in età neonatale. Quando il bambino supera i 61 cm di altezza (circa 3 mesi), è possibile rimuovere il riduttore.

Rimuovere il riduttore poggiatesta, sfilandogli elastici dal poggiatesta.

Rimuovere il riduttore seduta.

Prima di effettuare il lavaggio, rimuovere l'imbottitura interna del riduttore tramite l'apposita asola laterale.

Quando il rivestimento è asciutto inserire l'imbottitura all'interno del riduttore.

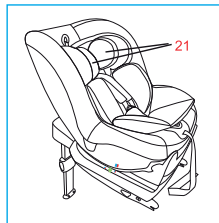

### RIMUOVERE IL RIVESTIMENTO

Sganciare la fibbia imbragatura.

Rimuovere il riduttore poggiatesta fissato con gli elastici.

Rimuovere il riduttore seduta .

Sganciare i bottoni automatici del poggiatesta per sfilare le cinture pettorali.

Sganciare i bottoni automatici del tessuto schienale.

Rimuovere, sfilando con cura il tessuto dal poggiatesta.

Rimuovere, sfilando con cura il tessuto dalla struttura iniziando da un lato, prestare attenzione mentre si sfila il tessuto attorno al dispositivo di regolazione imbragatura.

### RIPOSIZIONAMENTO TESSUTO

Ripetere le operazioni dello smontaggio a ritroso.

Posizionare il rivestimento seduta sul seggiolino auto e infilare nell'asola la cintura spartigambe.

Riposizionare con cura il tessuto attorno al dispositivo di regolazione imbragatura e poi attorno alla struttura.

Riposizionare con cura il tessuto sul poggiatesta.

Riposizionare le cinture pettorali nell'asola del riduttore poggiatesta e agganciare i bottoni automatici.

Agganciare i bottoni automatici del tessuto schienale al tessuto di rivestimento.

Agganciare la fibbia e verificare che le cinture imbragatura non siano attorcigliate.

Assicurarsi che le cinture pettorali siano correttamente inserite nelle protezioni pettorali.

## PULIZIA E MANUTENZIONE

## PULIZIA E MANUTENZIONE

Si raccomanda di utilizzare solo rivestimenti originali, in quanto si tratta di componenti di fondamentale importanza ai fini del corretto funzionamento del dispositivo.

Non utilizzare il seggiolino auto senza l'apposito rivestimento.

## PULIZIA

Il **rivestimento** può essere asportato e lavato in lavatrice con un detergente delicato utilizzando il programma per capi delicati (30°C). Attenersi alle indicazioni di lavaggio riportate sull'apposita etichetta. I colori potrebbero sbiadire se lavati a temperature superiori a 30°C. Non centrifugare né porre in asciugatrice (in quanto il tessuto potrebbe staccarsi dall'imbottitura).

Le **parti in plastica** possono essere pulite con acqua e sapone. Non utilizzare detergenti aggressivi (come solventi).

L'**imbracatura** può essere rimossa e lavata con sapone e acqua tiepida. Attenzione! Non rimuovere mai le linguette delle fibbie dalle bretelle.

## PULIZIA E MANUTENZIONE

**IMPORTANTE:** Il rivestimento è un elemento fondamentale per la sicurezza del bambino. Non utilizzare mai il seggiolino senza il rivestimento, né sostituirlo in nessun caso con altri prodotti non omologati, onde evitare di mettere a rischio la sicurezza del bambino o compromettere il corretto.

## Istruzioni per il lavaggio:

Il rivestimento può essere rimosso, lavato a 30°C e steso ad asciugare.



Lavaggio a  
macchina  
acqua fredda



Non  
candeggiare



No lavaggio  
a secco



Non asciugare  
nell'asciugatrice



Non stirare

## GARANZIA CONVENZIONALE

Il contenuto sottoindicato va in vigore dal 01.01.2005 e sostituisce a qualsiasi titolo e completamente qualsiasi messaggio anteriore riferito alla garanzia prestata da Foppa Pedretti S.p.A.

### GARANZIA CONVENZIONALE

**Foppa Pedretti S.p.A.** con sede in Grumello del Monte (Italia) Via Volta 11, garantisce direttamente al Consumatore che questo Prodotto, nuovo di fabbrica, è privo di difetti nei materiali, nella progettazione e nella fabbricazione ed è conforme alle caratteristiche dalla stessa dichiarate.

La presente garanzia convenzionale è valida in tutti i Paesi Stati membri dell'Unione Europea e non esclude né limita i diritti del Consumatore ai sensi di norme imperative di legge nei confronti del Venditore del Prodotto.

Per usufruire della presente garanzia convenzionale **il Consumatore dovrà riportare il Prodotto difettoso al Venditore**, presentandogli la prova d'acquisto del Prodotto dalla quale risultino in modo leggibile l'indirizzo del Venditore, la data d'acquisto del Prodotto col timbro e firma del Venditore e l'indicazione del Prodotto stesso o, in alternativa, lo scontrino fiscale, non modificato, dal quale risultino in modo chiaro le medesime informazioni.

La garanzia convenzionale del Produttore ha validità per Dodici (12) mesi dalla data di acquisto del Prodotto. Durante questo periodo Foppa Pedretti S.p.A. riparerà o sostituirà, a sua discrezione, il Prodotto difettoso.

La garanzia convenzionale è concessa all'acquirente finale del Prodotto (Consumatore) e non esclude né limita i diritti imperativi del medesimo Consumatore, quali previsti dalla legge e/o i diritti che il Consumatore può vantare contro il Venditore/Rivenditore del Prodotto.

### ESCLUSIONI DELLA GARANZIA CONVENZIONALE.

La garanzia convenzionale è esclusa per i danni derivati al Prodotto dalle seguenti cause: uso non conforme alle disposizioni contenute nel foglio d'istruzioni all'uso ed al montaggio, urti e cadute, esposizione del Prodotto ad umidità o condizioni termiche o ambientali estreme od a cambiamenti repentini di tali condizioni, corrosione, ossidazione, modifiche o riparazioni non autorizzate del Prodotto, riparazioni con uso di parti di ricambio non autorizzate, uso improprio, cattiva o mancata manutenzione, manutenzione impropria rispetto a quanto indicato nel foglio d'istruzioni all'uso e al montaggio, montaggio non corretto, incidenti, azioni di cibi o bevande, azione di prodotti chimici, cause di forza maggiore.

In ogni caso **Foppa Pedretti S.p.A. declina ogni responsabilità per danni a persone o a cose, diversi dal Prodotto, quando tali danni siano causati da negligenza alle disposizioni / raccomandazioni / avvertenze contenute nel manuale o, in alternativa, nel "Foglio d'istruzioni all'uso e al Montaggio" che accompagna ogni Prodotto destinato al proprietario/utilizzatore.** (come a titolo meramente esemplificativo, nel caso del Prodotto Lettino: "Sorvegliate costantemente il bambino. Controllate che lenzuola e coperte non coprano la testa del bambino...").

**Foppa Pedretti S.p.A. declina, inoltre, ogni responsabilità per danni a persone o a cose quando la rottura dei suoi prodotti è causata dal deterioramento dei componenti del Prodotto, soggetti ad usura.** Sono considerati componenti del Prodotto soggetti a usura tutti i componenti in materiale plastico.

## INDEX

Warnings	PAG 25
Car seat components	PAG 28
Approval	PAG 29
Checks before use	PAG 30
Use in the vehicle	PAG 31
Installation in the car	PAG 33
Preliminary steps	PAG 33
Installation in the forward-facing position, from 40 to 105 cm (part 1)	PAG 34
Installation in the forward-facing position, from 76 to 105 cm (part 1)	PAG 34
Adjusting the support leg	PAG 35
Removing the car seat	PAG 36
Inclining the car seat	PAG 36
Placing the car seat in the rear-facing position for children from birth and with a height from 40 to 105 cm (part 2)	PAG 37
Adjust the headrest	PAG 37
Placing the car seat in the forward-facing position (part 2)	PAG 38
360° Seat rotation	PAG 38
Harness	PAG 39
Removing the newborn reducer	PAG 40
Removing the lining	PAG 40
Putting the fabric back on	PAG 40
Maintenance and cleaning	PAG 41
Formal guarantee	PAG 42

**WARNINGS****CAUTION:**

- Before use, it is recommended that you carefully read the instructions, which you will need to follow strictly in order to have the highest levels of product safety.
- The correct fixing of the ISOFIX system and the support leg anchoring system is of fundamental importance for the safety of your child.
- Store these instructions carefully for future reference. These instructions can be stored in the special compartment on the car seat during the period of use.
- Failure to follow the car seat installation instructions carefully could pose a risk to your baby
- Do not use a car seat on the front seat where active airbags are fitted, as this can be dangerous. This risk does not apply to the side airbags.
- The product can be installed both in a forward-facing and rear-facing position, provided that it is fitted with the ISOFIX system and with the support leg anchoring system.
- This product is approved in accordance with the strictest European standards (ECE R129) and can be forward-facing (for children 76-105 cm tall) and rearfacing (for children 40-105 cm tall) with the ISOFIX and support leg anchoring systems.
- **IMPORTANT:** Do not use in the forward-facing position until the child has exceeded the age of 15 months and 76 cm in height. The rear-facing position remains the safest, even after exceeding this limit, and it is therefore advisable to use the car seat facing backwards for as long as possible.
- **WARNING:** NEVER leave your child unattended – your child's safety is your responsibility.
- **WARNING:** Adult assembly required.
- **WARNING:** The child car seat must be fitted in accordance with the manufacturer's instructions. Incorrect installation could be dangerous.
- **WARNING:** Always ensure that new or occasional users [e.g. grandparents] have read the instructions or been taught the correct installation by someone who has read and understood the instructions.
- **WARNING:** Always keep this instruction manual with the child car seat, or in the vehicle in which you are carrying the child car seat. Some models of child car seat have a pocket to store the instructions.
- **AVVERTENZA:** In caso di dubbio riguardante l'installazione e il corretto utilizzo del seggiolino, contattare il produttore del dispositivo di ritenuta per bambini.

## WARNINGS

### BEFORE STARTING

- **WARNING:** Do not fit the child car seat in a rearward facing position
- **WARNING:** Before installing the child car seat ensure that the passenger seat you are using is locked in the upright position.
- **WARNING:** Do not use the child car seat in the home - it has only been designed to be used in the car.
- **WARNING:** Do not leave loose/unsecured objects on the back seat of your car or the parcel shelf. They may be dangerous to your child if you are forced to brake suddenly.

### WHEN USING THE CHILD CAR SEAT

- **WARNING:** Make sure that the child car seat is placed somewhere so that rigid items and plastic parts do not become trapped in doors or movable seat units when the seat is in everyday use.
- **WARNING:** Always use the vehicle's door child safety lock system, if one is available, to make it impossible for the child to open the car doors from inside.
- **WARNING:** Allow the child a break during long car journeys and make sure they don't get out of the car seat unaided and without supervision.
- **WARNING:** NEVER leave your child unattended – your child's safety is your responsibility.
- **WARNING:** Ensure that the child car seat is secured to the car seat at all times even when not in use.
- **WARNING:** The child car seat must be fitted securely to the passenger seat. Ensure that it is not loose or wobbly after you have fitted it.
- **WARNING:** The child seat shall not be used without the cover.
- **WARNING:** The seat cover should not be replaced with any other than the one recommended by the manufacturer, because the cover constitutes an integral part of the restraint performance.
- **WARNING:** Allow the child a break during long car journeys and make sure they don't get out of the car seat unaided and without supervision.
- **WARNING:** In the event of an emergency it is important to be able to release the child quickly (as defined by British Standards). This means that seat buckle cannot be fully tamper proof and you should actively discourage your child from playing with or using the buckle.
- You should actively discourage your child from playing with or using the buckle.

## WARNINGS

### SEAT BELT

- **WARNING:** NEVER use any load bearing contact points other than those described in these instructions.
- **WARNING:** Ensure that the lap section of the seatbelt or harness is worn low down, so that pelvis is firmly engaged. L'imbracatura deve essere abbastanza stretta, lo spazio tra le bretelle e il petto del bambino non deve essere superiore allo spessore di due dita. La cinghia addominale dell'imbracatura deve essere nella posizione più bassa possibile per trattenere adeguatamente il bacino del bambino.
- **WARNING:** Make sure that ALL the passengers in your vehicle have their seatbelts fastened, as unrestrained people can be very dangerous to the child in an accident..
- **WARNING:** NEVER use a seatbelt routing scheme that differs from these instructions.
- **WARNING:** The lap and diagonal seatbelt must be used at all times when your child is in the child car seat.

### SUNLIGHT/HOT DAYS

- **WARNING:** Do not leave your child in the child car seat while parked in direct sunlight or on a hot day.
- **WARNING:** Do not subject the child car seat to prolonged direct sunlight as this may be dangerous for your child (the metal and plastic fittings could become hot) and may cause the fabric to fade. You can reduce this problem by covering the child car seat with a sheet when not in use.

### SECOND HAND OR DAMAGED CHILD CAR SEATS AND SEATBELTS

- **WARNING:** Never buy a second hand child car seat. It may have unseen damage.
- **WARNING:** The manufacturer only guarantees this product when the original owner uses it.
- **WARNING:** You MUST replace the child car seat and your vehicles seatbelts if they become badly worn or amaged.
- **WARNING:** You MUST replace the child car seat if it is involved in an accident it may have unseen damage and may not protect your child as well as it should. At the very least send the child car seat to your retailer for inspection, together with the accident report.

## CAR SEAT COMPONENTS

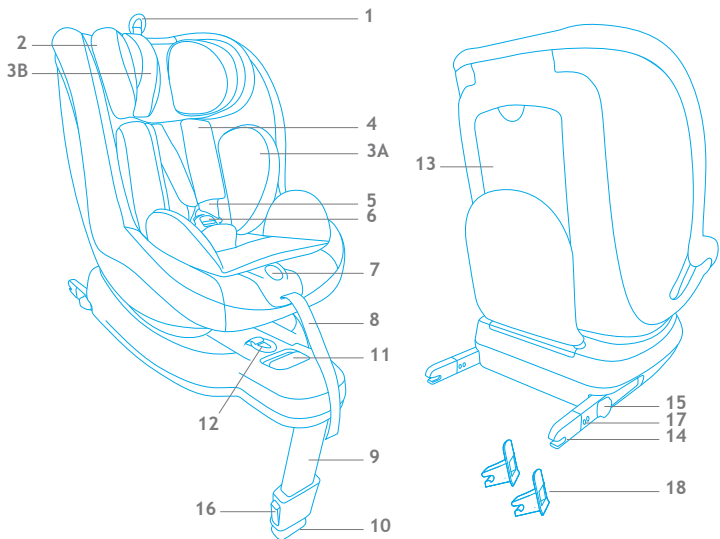

- |    |  |     |   |
|----|--|-----|---|
| 1. | Headrest height adjustment lever       | 10. | Indicator for the correct adjustment of the support leg |
| 2. | Headrest                               | 11. | Car seat rotation lever                                 |
| 3. | Reducer:                               | 12. | Belt to extend the ISOFIX connectors                    |
|    | A Seat reducer                         | 13. | Compartment for user manual                             |
|    | B Headrest reducer                     | 14. | ISOFIX connector  |
| 4. | Chest belt protection                  | 15. | ISOFIX attachment/release button                        |
| 5. | Shoulder straps                        | 16. | Support leg adjustment button                           |
| 6. | Buckle                                 | 17. | ISOFIX attachment/release indicator                     |
| 7. | Central strap adjustment device button | 18. | ISOFIX insert guider                                    |
| 8. | Belt adjustment strap                  |     |   |
| 9. | Support leg                            |     |   |

**CERTIFICATION**

...as a safety car seat.

LOGIK i-Size car seat	Tested and certified according to the standard ECE R129		
	GROUP	Rear facing	Forward facing
type KX - 88	HEIGHT	40-105 cm	76-105 cm

ECE = European standard relating to safety devices

- The car seat has been designed, tested and approved in accordance with the requirements of the European Regulation concerning devices for the safety of children ECE R129/03.
- On the shell of the car seat there is a label that lists the approval number.
- Any changes made to the car seat will invalidate the approval.
- Only the manufacturer is authorised to make changes to the car seat.

**GENERAL INFORMATION****Warning**

- This is an "i-Size" child restraint device approved under regulation no. 129, to be used on the passenger seats of "i-Size compatible" vehicles, as indicated by car manufacturers in the user manual of the vehicle.
- If in doubt, contact the manufacturer of the child restraint device, or the retailer.

## USING THE CAR SEAT

### CHECKS BEFORE USE

#### Compatible vehicles fitted with ISOFIX system

The LOGIK i-Size car seat is a device classified as "i-Size", and is compatible with the vehicles shown in the "Vehicle list".

The vehicle list shows the vehicles and seats which are approved for using the child restraint with the ISOFIX attachment and support leg.

If your vehicle is not in the vehicle list, contact the manufacturer for information about compatibility of use before you buy the car seat.

The list is subject to continual revision with changes and additions of car models.

The updated list can be viewed on our website: <https://www.foppapedretti.it/en/>

Read the vehicle manual before installing the child restraint device. The manual will indicate which seats are compatible for the "i-Size" approved child restraint.

### 3. WARNINGS



**Do not install the LOGIK i-Size on passenger seats in the vehicle which are rear- or side-facing. Do not use the car seat on passenger seats with an active AIRBAG.**



Read the instructions carefully before use and store them in the special compartment for reuse in future. Failure to follow the car seat installation instructions carefully could pose a risk to your child.



**DO NOT USE IF THE FRONT PASSENGER SEAT IS EQUIPPED WITH AN ACTIVE FRONT AIRBAG.**

## USING THE CAR SEAT

## USE IN THE VEHICLE

**IMPORTANT**

DO NOT USE IN THE FORWARD-FACING POSITION UNTIL THE CHILD HAS EXCEEDED THE AGE OF 15 Months (see instructions).

The car seat can be used in the following ways:



• Forward-facing	YES
• Rear-facing	YES
• With a 2-point seat belt	NO
• With a 3-point seat belt	NO
• With the ISOFIX and support leg	YES
• On the front passenger seat	YES
If a front airbag is fitted: slide the passenger seat very far back and check the instructions contained in the vehicle manual.	
• On the two rear side passenger seat	YES
• On the rear centre passenger seat	YES
▲ Compatible with passenger seats fitted with the ISOFIX system	

(You must comply with local regulations in force in your country of residence).

## USING THE CAR SEAT

 **For the safety of your child****CAUTION**

For children up to 60 cm in height, use the car seat with the reducer supplied.

The reducer is used to ensure greater comfort to young children.

The reducer gives your child greater support during the first months.



reducer

- Always secure the child with the belt when placed in the car seat.
- Never leave the child unattended in the car seat when placed on high-up surfaces (such as tables, etc).
- Make sure that the end of the belt does not get caught in moving parts (such as automatic doors, escalators, etc.).
- CAUTION! The plastic parts of the car seat can heat up in the sun, causing burns to the child. Protect the car seat from excessive heat, for example, by using a lightweight cover.
- Take regular breaks when travelling on long journeys. Your child can get tired very easily. Avoid leaving the child in the car seat for too long.

## INSTALLING THE CAR SEAT IN THE VEHICLE

### INSTALLATION IN THE CAR

TIP: The child car seat is always secured in the car via the ISOFIX anchoring, even when there is no child in the set. ALWAYS mount the seat without a child in it.



### SAFETY ON BOARD THE VEHICLE

WARNING! Do not use the car seat on passenger seats with an active front airbag. This recommendation does not apply to side airbags.

To ensure the highest level of safety for all passengers, make sure that:

- the reclining backrest of the passenger seats is locked in a vertical position;
- the passenger seat on which the i-Size car seat is installed is set to the rearmost position;
- all objects that can cause damage in the event of an accident are adequately immobilised;
- all passengers have buckled up their seat belts.

### Preliminary steps

Make sure that your vehicle is fitted with ISOFIX anchoring points and that it is one of those approved in the list of compatible vehicles provided.

Locate the ISOFIX points; for any problem consult the user manual of the vehicle.

The ISOFIX anchoring points are located between the seat and the backrest of the passenger seat.

Place the car seat on the vehicle passenger seat, insert the two ISOFIX connectors into the appropriate guides, and push to attach the two connectors to the ISOFIX hooks in the vehicle. You will hear a “click” once they have attached. Check that the ISOFIX attachment indicators are green on both sides.

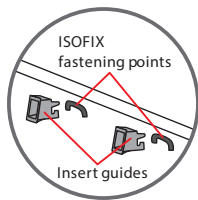

## USING THE CAR SEAT IN THE VEHICLE

### USE IN THE VEHICLE



REARWARD-FACING (Part 1)



FORWARD-FACING (Part 1)

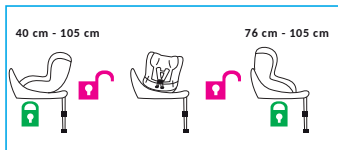

Depending on the age and height of the child, the car seat can be installed in a forward- or rear-facing position.

NOTE: according to accident statistics, installing the car seat in the rear-facing position is safest. It is advisable to use the rear-facing position for as long as possible.

### INSTALLATION IN THE FORWARD-FACING POSITION, from 40 to 105 cm (part 1)

It is advisable to use the car seat in the rear-facing position with children up to 105 cm, maximum weight 18 kg.

WARNING! Using the car seat in the rear-facing position is mandatory for a child up to 15 months of age and 75 cm in height. The rear-facing position remains the safest, even after exceeding this limit, and it is therefore advisable to use the car seat facing backwards for as long as possible.

NOTE: When in the rear-facing position, the car seat must be tilted in the most reclined position only (horizontal, marked blue) for children up to approximately 1 year of age. For further details, see the section "INSTALLATION IN THE REAR-FACING POSITION (part 2)".

### INSTALLATION IN THE FORWARD-FACING POSITION, from 76 to 105 cm (part 1).

The use of the car seat in the forward-facing position is allowed with children over 15 months and with a height of at least 76 cm, maximum weight 18 kg.

For more details, see the section "INSTALLATION IN THE FORWARD-FACING POSITION (part 2)".

## INSTALLING THE CAR SEAT IN THE VEHICLE

## INSTALLING THE CAR SEAT

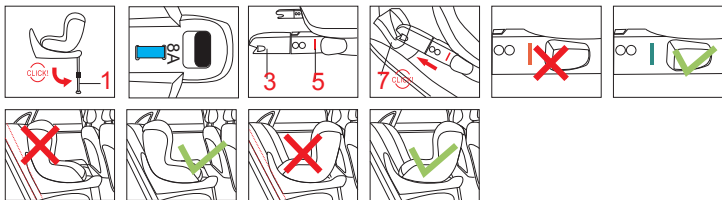

Fold down the "support leg" until it locks into position (1).

Pull the ISOFIX connector extension strap (2), which is located on the front of the car seat, between the seat and the base. Both ISOFIX connectors (3) will automatically extend. Place the car seat on the passenger seat of the car, insert the two ISOFIX connectors into the appropriate guides, and push to attach the two connectors to the ISOFIX hooks in the vehicle. You will hear a "click" once they have attached. Check that the ISOFIX attachment indicators are green on both sides (5).

Make sure there is no space between the backrest of the passenger seat and the car seat. If necessary, pull the connector extension strap and push the car seat towards the passenger seat backrest.

## ADJUSTING THE SUPPORT LEG

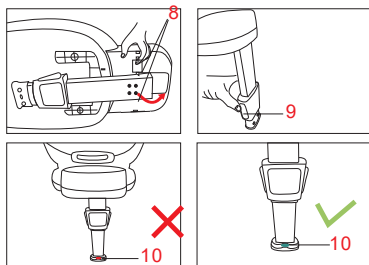

Fold down the "support leg" until it locks into position (8).

Press the support leg adjustment button and lower the leg down, so that it correctly touches the vehicle floor, then release the button (9). The leg height adjuster must change from red to green (10): this will indicate that the leg is placed correctly. Check that the support leg is positioned and adjusted correctly.

**WARNING:** Do not place the front support leg on a storage compartment located on the floor of the vehicle. The support leg must rest on a stable and secure surface on the floor of the vehicle.

**WARNING:** Make sure that the support leg does not lift the car seat up from the vehicle seat.

## USING THE CAR SEAT IN THE VEHICLE

### REMOVING THE CAR SEAT

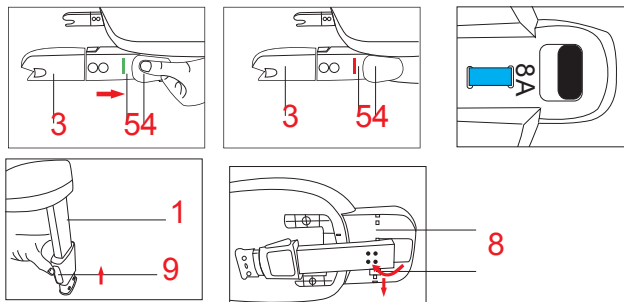

Press both ISOFIX release buttons (4) in the direction shown in the figure.

The ISOFIX indicator will turn red.

Pull the ISOFIX connector extension strap (2) and, at the same time, slide the connectors along the car seat frame to retract them inside the base, then release the strap.

Press the button (9) and lift up the support leg (1) until it locks.

Fold up the support leg under the base (8).

### CAR SEAT ADJUSTMENT SYSTEM

#### Inclining the car seat

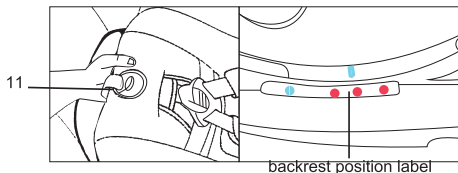

Press the reclining handle, located on the front part of the seat, and adjust the seat to the position desired. Release the handle, making sure that the seat is locked in the chosen position.

**IMPORTANTE:** In the forward-facing position (76 to 105 cm), there are three tilt positions marked in red.

In the rear-facing position (from 40 to 105 cm), for children up to approximately 4 years of age, the seat must only be tilted in the most reclined position (horizontal), which is marked by the blue colour.

## USING THE CAR SEAT IN THE VEHICLE

### PLACING THE CAR SEAT IN THE REAR-FACING POSITION FOR CHILDREN FROM BIRTH AND WITH A HEIGHT FROM 40 TO 105 CM (part 2)



**DO NOT USE IF THE FRONT PASSENGER SEAT IS EQUIPPED WITH AN ACTIVE FRONT AIRBAG.**

Press the rotation button and place the car seat in the rear-facing position. Make sure that it is locked.

**CAUTION:** Before every journey, make sure that the rotating part of child seat is fully engaged by trying to turn the seat around in both directions.

**NOTE:** The car seat must be used with the newborn reducer for children up to 60 cm in height.

**NOTE:** the use of the car seat in the rear-facing position is suitable for children up to 105 cm in height.

**Adjust the headrest (13):** The headrest can be adjusted to 13 different heights.

Pull the ring of the adjustment strap (12) and raise or lower the headrest to the correct position (for more details see "Harness adjustment").

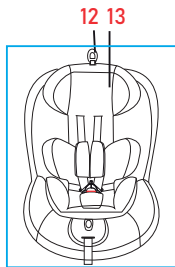
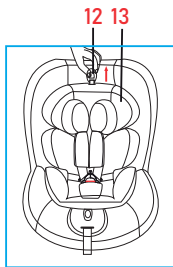
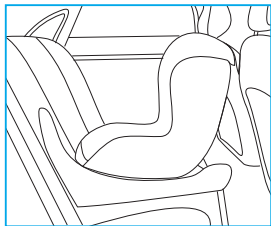

## USING THE CAR SEAT IN THE VEHICLE

### PLACING THE CAR SEAT IN THE FORWARD-FACING POSITION (part 2)

(for children with a height of 76 to 105 cm and the child has exceeded the age of 15 months)

The use of the car seat in the forward-facing position is allowed with children over 15 months and with a height of at least 76 cm (pag 34). The rear-facing position remains the safest, even after exceeding this limit, and it is therefore advisable to use the car seat facing backwards for as long as possible.

Press the rotation button and place the car seat in the rear-facing position. Make sure that it is locked.

**CAUTION:** Before every journey, make sure that the rotating part of child seat is fully engaged by trying to turn the seat around in both directions.

The car seat can be installed in the forward-facing position only if:

- The child is more than 76 cm tall;
- The child is at least 15 months old (it is recommended to use the car seat in the rear-facing position for as long as possible);
- The headrest is adjusted to at least the seventh position.

### 360° seat rotation

The 360-degree rotation of the seat makes it easy to change the direction to forward-facing or rear-facing and facilitates the process of putting the child in the car seat and removing them. Press the rotation button (14) and rotate the seat towards the door, to place your child in the car seat easily. To secure the child, see section "harness adjustment".

Rotate the seat into the forward-facing or rear-facing position, and a click will indicate that it has locked in place correctly.

**CAUTION:** Before travelling, make sure that the seat is locked in a forward-facing or rear-facing position by trying to rotate the seat without pressing the rotation release button.

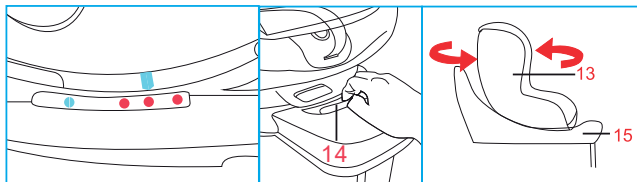

## USING THE CAR SEAT IN THE VEHICLE

### HARNES

**Loosening the harness:** press the adjustment button A and at the same time grasp the straps (chest belts) in the lower part, below the chest protector padding, and pull them forwards to loosen them.

**IMPORTANT:** Do not pull on the straps by gripping the chest protector padding.

Press the red button (18) on the central buckle (20) to release the shoulder straps and place them on the sides of the car seat.

Place the child into the car seat. Slide the straps over the child's shoulders and join the two ends/tabs of the straps together (19), to form a single connector.

Insert the connector into the central buckle until you hear a click.

Make sure that the straps are not twisted.

Ensure that the straps are positioned just above the child's shoulders and that there is a space of about 1 cm (for more details see point 1, "Adjusting the headrest").

**Tightening the harness:** Pull the harness adjustment strap so as to tighten it properly against the body of the child. The harness is correctly tightened when the gap between the harness and the child is no greater than the thickness of your finger.

**IMPORTANT!** Pull the end of the adjustment strap outwards, not upwards or downwards.

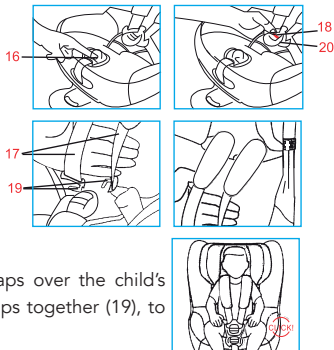

### FOR THE SAFETY OF YOUR CHILD

To ensure the safety of your child, check before setting off that:

- the ISOFIX connectors (3) are attached to the vehicle and the support leg (1) is positioned correctly;
- the car seat is locked in the forward-facing or rear-facing position;
- the headrest is adjusted to an appropriate height;
- the 5-point seat belt is adjusted according to the child's body, the shoulder straps (17) are not twisted and the harness is locked;
- the support leg (1) is in contact with the vehicle floor and its indicator (10) is green.
- For infants and children who are unable to sit up independently (up to 1 year), the car seat is installed facing backwards and in the most reclined position possible.

## USING THE CAR SEAT IN THE VEHICLE

### REMOVING THE NEWBORN REDUCER

The newborn reducer (21) gives babies the necessary support for the early months.

When the baby is over 61 cm tall (about 3 months), the reducer can be removed.

Remove the headrest reducer by pulling the elastic away from the headrest.

Remove the seat reducer.

Before washing it, remove the internal padding in the reducer through the opening located on the side.

When the lining is dry, insert the padding back inside the reducer.

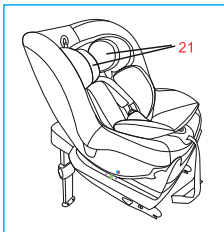

### REMOVING THE LINING

Unclip the harness buckle.

Remove the headrest reducer fixed with the elastic.

Remove the seat reducer.

Detach the press studs on the headrest to remove the chest straps.

Detach the press studs on the backrest fabric.

Remove the lining, carefully pulling the fabric off from the headrest.

Carefully pull the fabric off from the frame, starting from one side, paying particular attention while pulling the fabric off from around the harness adjustment device.

### PUTTING THE FABRIC BACK ON

Repeat the disassembly process in reverse order.

Place the seat lining on the car seat and insert the leg separator harness into the slot.

Carefully replace the fabric around the harness adjustment device and then around the frame.

Carefully put the fabric back on the headrest.

Put the chest straps back into the headrest reducer slot and attach the press studs.

Attach the press studs in the backrest fabric to the lining fabric.

Attach the buckle and check that the harness straps are not twisted.

Make sure that the chest straps are correctly inserted in the chest protectors.

## MAINTENANCE AND CLEANING

### MAINTENANCE AND CLEANING

Only use original linings, as these components are of fundamental importance for the device to function correctly.

Do not use the car seat without the lining.

### CLEANING

The **lining** can be removed and washed in a washing machine with a mild detergent, using the delicate fabric cycle (30°C). Follow the washing instructions shown on the label. The colours may fade if washed at temperatures above 30°C. Never spin dry or tumble dry (as the fabric could become detached from the padding).

The **plastic parts** may be cleaned with water and soap. Do not use harsh detergents (such as solvents).

The **harness** may be removed and washed with soap and warm water.

**WARNING!** Never remove the tabs of the buckles from the straps.

### MAINTENANCE AND CLEANING

**IMPORTANT:** The lining is a fundamental component for your child's safety. Never use the car seat without the lining, nor replace it with other products which have not been approved, so as to avoid endangering the child's safety or compromising the proper functioning of the device.

#### Washing instruction:

The lining can be removed, washed at 30°C and hung out to dry.



Washing machine  
cold water



Do not  
bleach



No dry  
cleaning



Do not  
tumble dry



Do not iron

## FORMAL GUARANTEE

The contents of this document as stated below will come into effect as from 01.01.2005 and replace, on every account and in full, any previous message referring to the guarantee provided by Foppa Pedretti S.p.A.

### FORMAL GUARANTEE

**Foppa Pedretti S.p.A.** the head office of which is located at n. 11 Via Volta, Grumello del Monte (Italy), guarantees directly to the Consumer that this brand new product is free of faults with regard to the materials, design and manufacture and that it complies with the characteristics as declared by the manufacturer. This formal guarantee is valid in all Member Countries of the European Union and it neither excludes nor limits the Consumer's rights in accordance with mandatory measures provided for by the law with regard to the Retailer of the Product.

To take advantage of this formal guarantee, the Consumer must return the faulty product to the Retailer, presenting to the same the proof of purchase of the Product which must clearly show the Retailer's address, the date of purchase of the Product with the Retailer's stamp and signature and an indication of the Product itself or, alternatively, the receipt which must not have been altered and which must clearly show the same information as that referred to above.

The formal guarantee is valid for twelve (12) months from the date of purchase of the Product. During this period, Foppa Pedretti S.p.A. will repair or replace the faulty product, at its own discretion. The formal guarantee is granted to the end buyer of the Product (Consumer) and it neither excludes nor limits the mandatory rights of the Consumer as provided for by the law and/or the rights that the Consumer may have with regard to the Dealer/Retailer of the Product.

### EXCLUSIONS TO THE FORMAL GUARANTEE.

The formal guarantee is excluded in the case of damage caused to the Product for the following reasons: if the product is used in a way that does not comply with the information contained in the use and assembly instruction sheet, if the product is knocked or dropped, if the Product is exposed to humidity or extreme heat or environmental conditions, or to sudden changes in the same, corrosion, oxidization, unauthorized alterations or repairs to the Product, repairs using unauthorised spare parts, improper use, improper maintenance or failure to carry out the same, improper maintenance compared to the information given on the use and assembly instruction sheet, incorrect assembly, accidents, damage caused by food or drink, damage caused by chemical products, cases of force majeure.

**In any case, Foppa Pedretti S.p.A. declines all responsibility for damage caused to persons or to property, other than the Product, when such damage is caused by a failure to comply with the instructions/advice/warnings contained in the manual or, alternatively, in the use and assembly instruction sheet provided with each Product for the owner/user.** (Purely as an example, in the case of a cot: "Check your baby constantly. Make sure that the sheets and blankets do not cover the baby's head...").

**Furthermore, Foppa Pedretti S.p.A. declines all responsibility for damage to persons and to property when the breakage of its products is due to a deterioration in the components of the Product that are subject to wear.** All the components of the Product made of plastic are considered to be components subject to wear.

Avertissements	PAG 44
Composants	PAG 49
Homologation	PAG 50
Vérifications avant l'utilisation	PAG 51
Utilisation à bord du véhicule	PAG 52
Installation à bord du véhicule	PAG 54
Opérations préliminaires	PAG 54
Installation dans le sens de la marche, de 40 à 105 cm (partie 1)	PAG 55
Installation dans le sens de la marche, de 76 à 105 cm (partie 1)	PAG 55
Réglage de la jambe de force	PAG 56
Retrait du siège-auto	PAG 57
Inclinaison du siège-auto	PAG 57
Orientation dans la direction opposée au sens de la marche pour les enfants dès la naissance, d'une taille de 40 à 105 cm (partie 2)	PAG 58
Régler l'appuie-tête	PAG 58
Orientation dans le sens de la marche (partie 2)	PAG 59
Rotation de l'assise à 360°	PAG 59
Harnais	PAG 60
Retirer le réducteur pour les premiers mois	PAG 61
Retirer la housse	PAG 61
Repositionnement du tissu	PAG 61
Entretien et nettoyage	PAG 62
Garantie conventionnelle	PAG 63

**AVERTISSEMENTS****ATTENTION:**

- Avant toute utilisation, il est recommandé de lire attentivement les instructions d'utilisation que vous devrez suivre scrupuleusement, afin de garantir une sécurité maximale du siège-auto.
- La fixation correcte du système ISOFIX et du système d'ancrage de la jambe de force est d'une importance capitale pour la sécurité de l'enfant.
- Conservez soigneusement ces instructions d'utilisation pour toute référence ultérieure. Ces instructions peuvent être conservées dans le compartiment approprié du siège-auto durant sa période d'utilisation.
- Le non-respect des instructions de montage du siège-auto pourrait entraîner des risques pour l'enfant.
- N'utilisez pas de siège-auto sur le siège avant en présence d'airbags frontaux activés, car cela pourrait être dangereux. Ce risque ne s'applique pas aux sièges avec des airbags latéraux.
- Le siège-auto peut être orienté dans le sens de la marche et dans la direction opposée, à condition qu'il soit fixé avec le système ISOFIX et avec le système d'ancrage de la jambe de force.
- Le siège-auto est homologué conformément aux réglementations européennes les plus strictes (ECE R129) et peut être orienté dans le sens de la marche (pour des enfants d'une taille allant de 76 à 105 cm) et dans le sens opposé (pour des enfants d'une taille allant de 40 à 105 cm), avec les systèmes ISOFIX et d'ancrage de la jambe de force.
- **IMPORTANT:** Ne pas utiliser dans le sens de la marche avant que l'enfant ait dépassé l'âge de 15 mois et taille 76 cm. L'installation dans le sens opposé à celui de la marche reste la position la plus sûre, même une fois que cette limite est dépassée. Par conséquent, il est conseillé d'utiliser le siège-auto tourné vers l'arrière le plus longtemps possible.
- **AVERTISSEMENT :** Ne jamais laisser l'enfant sans surveillance dans le siège-auto.
- **AVERTISSEMENT :** Un adulte doit se charger de l'installation.
- **AVERTISSEMENT :** Il est important d'installer correctement le siège-auto pour garantir la sécurité de l'enfant. Une mauvaise mise en place peut compromettre la sécurité de l'enfant.
- **AVERTISSEMENT :** Toujours s'assurer que les personnes utilisant le produit, même occasionnellement (par ex. : les grands-parents), ont lu les instructions d'utilisation ou qu'une personne ayant lu ces indications leur a expliqué comment bien poser et

## AVERTISSEMENTS

utiliser le produit.

- **AVERTISSEMENT** : Toujours garder ce manuel à portée de main, en le conservant avec le produit.
- **AVERTISSEMENT** : En cas de doutes concernant l'installation et la bonne utilisation du siège-auto, contacter le fabricant du dispositif de retenue pour enfants.

### AVANT UTILISATION

- **AVERTISSEMENT** : Ne pas installer le siège-auto sur des sièges orientés vers l'arrière du véhicule ou vers le côté.
- **AVERTISSEMENT** : Avant d'installer le siège-auto, s'assurer que le dossier du siège passager utilisé est bloqué en position verticale.
- **AVERTISSEMENT** : Ne pas utiliser le siège-auto à la maison comme chaise. Il est conçu pour être utilisé dans le véhicule.
- **AVERTISSEMENT** : S'assurer que les bagages ou autres objets, susceptibles de provoquer des ecchymoses ou des blessures à l'occupant du siège-auto en cas d'accident, sont bien fixés.

### LORS DE L'UTILISATION DU SIÈGE-AUTO

- **AVERTISSEMENT**: Les éléments rigides et en plastique du dispositif de retenue doivent être positionnés et fixés de sorte qu'ils ne restent pas coincés entre les sièges ou entre les portières pendant l'utilisation quotidienne du produit..
- **AVERTISSEMENT** : Si le véhicule en est équipé, utiliser le dispositif de verrouillage des portières depuis l'intérieur. Il empêchera l'enfant d'ouvrir la portière.
- **AVERTISSEMENT** : Faire une courte pause lors d'un long voyage, afin que l'enfant puisse se détendre et prendre l'air.
- **AVERTISSEMENT** : Ne pas laisser l'enfant sans surveillance dans un dispositif de retenue.
- **AVERTISSEMENT** : Le siège-auto doit toujours être fixé au siège, même s'il n'est pas utilisé.
- **AVERTISSEMENT** : Après le montage, s'assurer que le siège-auto est bien fixé au siège et ne pivote pas. Si la ceinture du véhicule s'est détachée, repositionner et réinstaller le siège-auto.
- **AVERTISSEMENT** : Le siège-auto doit toujours être fixé au siège, même s'il n'est pas utilisé.
- **AVERTISSEMENT** : Ne pas utiliser le dispositif de retenue pour enfants sans la housse.

## AVERTISSEMENTS

- AVERTISSEMENT : Ne pas remplacer la housse par une autre que celle qui est recommandée par le fabricant, étant donné que cela aurait un impact direct sur le fonctionnement du dispositif de retenue.
- IMPORTANT : Pendant les longs trajets, faire des arrêts à intervalles réguliers et vérifier que le siège-auto est correctement installé et que les ceintures ne se sont pas détachées.
- AVERTISSEMENT : En cas d'urgence, il est important de détacher rapidement la boucle pour libérer l'enfant. La boucle est donc facile à ouvrir et ne doit pas être recouverte. Apprendre à l'enfant à ne pas jouer avec la boucle.
- AVERTISSEMENT : Ne pas placer de tissus (une serviette ou un oreiller par exemple) sous le siège-auto, entre le siège et le siège-auto, puisqu'en cas d'accident, cela pourrait compromettre la sécurité du produit.
- AVERTISSEMENT : En hiver, veiller à ne pas installer l'enfant dans le siège-auto avec des vêtements trop volumineux. Des vêtements surdimensionnés peuvent entraîner un mauvais réglage des bretelles. En cas d'accident, les bretelles pourraient ne pas retenir correctement l'enfant. Si nécessaire, chauffer l'habitacle ou utiliser une couverture, à placer sur le harnais, pour réchauffer l'enfant.
- En cas d'exposition à des températures élevées, les éléments métalliques et en plastique pourraient être chauds au toucher. Il est donc recommandé de couvrir le siège-auto lorsque la voiture est garée au soleil.
- AVERTISSEMENT : S'assurer d'immobiliser les objets mobiles, tels que les bagages ou les livres, à l'intérieur du véhicule. Ils pourraient causer des blessures en cas d'accident.
- AVERTISSEMENT : Ne pas déposer de bagages sur la plage arrière sans les fixer: en cas d'accident, ils pourraient provoquer de graves blessures aux passagers.
- • AVERTISSEMENT: Avant l'emploi, s'assurer que tous les dispositifs de blocage ont été accrochés correctement.
- Ne pas utiliser de pièces de rechange ou accessoires qui n'ont pas été fournis ou approuvés par le fabricant, car cela pourrait compromettre la sécurité de l'article.
  - Après un éventuel accident, le siège-auto pourrait perdre ses caractéristiques de sécurité à cause des dommages subis, même si ces derniers ne sont pas immédiatement visibles. Il est donc recommandé de le remplacer. Seul le fabricant peut garantir que le siège-auto est conforme aux exigences de sécurité, à condition qu'il s'agisse d'un modèle original.
  - Ne modifiez pas le siège-auto, afin de ne pas compromettre la sécurité générale.
  - Il est recommandé de ne pas enlever les logos/étiquettes du siège-auto, afin

## AVERTISSEMENTS

d'éviter d'endommager sa housse de revêtement.

- Utilisez le siège-auto même sur des trajets courts. C'est en effet durant ce type de déplacements que se produisent la plupart des accidents.
- Vérifiez, avant l'achat, que le siège-auto est compatible avec votre véhicule.
- En cas de longs voyages, il est conseillé de faire des pauses, de manière à ce que l'enfant puisse se détendre.
- Montrez le bon exemple et attachez toujours votre ceinture de sécurité.
- Recommandez à l'enfant de ne jamais jouer avec la boucle du harnais.

### CEINTURE DE SÉCURITÉ

- **AVERTISSEMENT:** Utiliser uniquement les points d'ancrage mentionnés dans ce manuel.
- **AVERTISSEMENT :** S'assurer que le harnais du siège-auto est bien réglé par rapport à la taille de l'enfant. Le harnais doit être suffisamment serré : l'écart entre les bretelles et la poitrine de l'enfant ne doit pas dépasser l'épaisseur de deux doigts.
- Veillez à ce que la ceinture de sécurité abdominale soit positionnée. Veillez à ce que la ceinture de sécurité abdominale soit positionnée aussi bas que possible pour que le bassin de l'enfant soit bien maintenu en cas mouvements brusques
- **AVERTISSEMENT:** S'assurer que tous les passagers de la voiture utilisent leur ceinture de sécurité, tant pour se protéger que pour éviter de blesser l'enfant durant le voyage, en cas de freinages brusques ou accidents.
- **AVERTISSEMENT:** Il est interdit d'utiliser des points d'ancrage autres que ceux reportés dans ce manuel d'instructions et indiqués sur le système de retenue pour enfants.
- **AVERTISSEMENT :** Quand il est installé dans le siège-auto, l'enfant doit toujours être fixé, même pour de courts trajets.

### EXPOSITION À LA LUMIÈRE DU SOLEIL / JOURS CHAUDS

- **AVERTISSEMENT :** Ne JAMAIS laisser l'enfant installé dans le siège-auto quand le véhicule est garé, en particulier s'il est exposé à la lumière directe du soleil ou par une journée chaude.
- **AVERTISSEMENT :** Ne JAMAIS laisser le siège-auto exposé au soleil pendant des heures, dans la mesure où il pourrait être dangereux pour votre enfant. Les pièces en métal et en plastique peuvent devenir brûlantes. Le tissu peut se décolorer. Couvrir le siège-auto avec une serviette si le véhicule est garé au soleil.

## AVERTISSEMENTS

### SIÈGE-AUTO D'OCCASION OU SIÈGES-AUTO ENDOMMAGÉS

- **AVERTISSEMENT** : Ne JAMAIS acheter un siège-auto d'occasion qui a déjà été utilisé. Il peut présenter des dégâts ou des brèches internes qui ne sont pas visibles.
- **IMPORTANT** : La garantie du fabricant s'applique exclusivement à la première utilisation du produit et ne concerne que le premier propriétaire.
- **AVERTISSEMENT** : Il est nécessaire de remplacer les ceintures de sécurité du véhicule si elles sont endommagées ou usées pendant l'utilisation.
- **AVERTISSEMENT** : Il est nécessaire de remplacer le siège-auto s'il a subi un choc violent, un accident pouvant avoir provoqué une brèche interne non visible ou en cas d'usure.

## COMPOSANTS

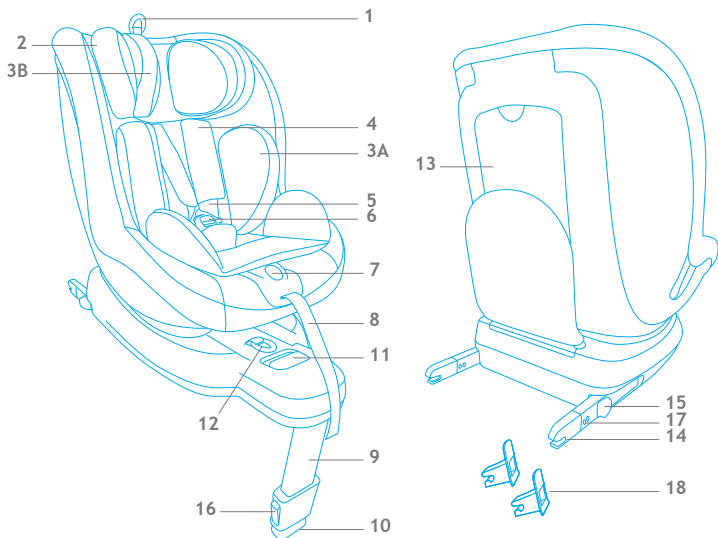

- |     |   |     |  |
|-----|---|-----|--|
| 1.  | Levier de réglage de la hauteur de l'appui-tête       | 11. | Levier de rotation du siège-auto           |
| 2.  | Appui-tête  | 12. | Sangle pour étendre les connecteurs ISOFIX |
| 3.  | Réducteur:<br>A de l'assise<br>B de l'appui-tête      | 13. | Compartiment pour le manuel d'utilisation  |
| 4.  | Protections des bretelles pectorales                  | 14. | Connecteur ISOFIX                          |
| 5.  | Bretelles pour les épaules                            | 15. | Bouton d'ancrage/décrochage ISOFIX         |
| 6.  | Boucle  | 16. | Bouton de réglage de la jambe de force     |
| 7.  | Bouton du dispositif central de réglage des bretelles | 17. | Indicateur d'ancrage/décrochage ISOFIX     |
| 8.  | Sangle de réglage des bretelles                       | 18. | Guide du connecteur ISOFIX                 |
| 9.  | Jambe de force  |     |  |
| 10. | Indicateur pour le bon réglage de la jambe de force   |     |  |



## CERTIFICATION

...comme siège-auto de sécurité.

Siège-auto LOGIK i-Size	Testé et certifié selon la réglementation ECE R129		
	GROUPE	Direction opposée au sens de la marche	Dans le sens de la marche
type KX - 88	HAUTEUR	40-105 cm	76-105 cm

ECE = Réglementation européenne pour les dispositifs de sécurité

- Le siège-auto a été conçu, testé et homologué conformément aux exigences de la réglementation ECE R129/03 sur les équipements de sécurité pour enfants.
- Une étiquette portant le numéro d'homologation est placée sur la coque du siège-auto.
- Toute modification apportée au siège-auto annulera son homologation.
- Seul le fabricant est autorisé à apporter des modifications au siège-auto.

## INFORMATIONS GÉNÉRALES

### Avertissement

- Il s'agit d'un dispositif de retenue pour enfants « i-Size », homologué conformément à la réglementation n° 129 pour être utilisé sur des banquettes de véhicules « compatibles i-Size », comme cela est indiqué par le constructeur dans le manuel d'utilisation du véhicule.
- En cas de doute, consultez le fabricant du dispositif de retenue ou votre revendeur.

## UTILISATION DU SIÈGE-AUTO

## VÉRIFICATIONS AVANT L'UTILISATION

## Véhicules compatibles avec le système ISOFIX

Le siège-auto LOGIK i-Size est un dispositif classé « i-Size », compatible avec les véhicules mentionnés dans la « Liste des véhicules ».

La liste des véhicules indique les véhicules homologués et les sièges approuvés pour l'utilisation du dispositif de retenue avec le système ISOFIX et la jambe de force.

Si votre véhicule n'apparaît pas dans la liste, contactez le fabricant avant d'acheter le siège-auto pour obtenir des informations sur la compatibilité.

La liste est soumise à une mise à jour continue, avec des modifications et des ajouts de modèles automobiles. La liste mise à jour est disponible sur notre site web : [www.foppapedretti.it](http://www.foppapedretti.it)

Lisez le manuel du véhicule avant d'installer le dispositif de retenue. Le manuel indiquera les sièges compatibles pour un dispositif de retenue homologué i-Size.

## 3. AVERTISSEMENTS



**N'installez pas LOGIK i-Size sur les sièges orientés dans la direction opposée au sens de la marche ou de manière transversale par rapport au sens de la marche du véhicule. N'utilisez pas le siège-auto sur des sièges avec un AIRBAG actif.**



Lisez attentivement les instructions avant l'utilisation et rangez-les dans le compartiment approprié pour les réutiliser ultérieurement. Le non-respect des instructions d'installation du siège-auto peut entraîner des risques pour votre enfant.



**N'UTILISEZ PAS SUR LE SIÈGE PASSAGER AVANT SI CE DERNIER EST ÉQUIPÉ D'UN AIRBAG FRONTAL ACTIVÉ**

## UTILISATION DU SIÈGE-AUTO

## UTILISATION À BORD DU VÉHICULE

**IMPORTANT**

NE PAS UTILISER DANS LE SENS DE LA MARCHÉ AVANT QUE L'ENFANT AIT DÉPASSÉ L'ÂGE de 15 mois (consulter les instructions).

Le siège-auto peut être utilisé de manière suivante:



• Orientation dans le sens de la marche	SI
• Dans la direction opposée au sens de la marche	SI
• Avec ceintures de sécurité à 2 points	NO
• Avec ceintures de sécurité à 3 points	NO
• Avec ISOFIX et jambe de force	SI
• Sur le siège passager avant	SI <sup>1</sup> ▲
En présence d'airbag frontal activé : faites glisser le plus possible le siège du passager vers l'arrière et référez-vous aux instructions du manuel du véhicule.	
• Sur l'un des deux sièges latéraux arrière	SI
• Sur le siège central arrière	SI <sup>2</sup> ▲
▲ Compatible avec les sièges équipés du système ISOFIX	

(Respectez scrupuleusement les réglementations en vigueur dans le pays de résidence).

## ! Pour la sécurité de l'enfant

### ATTENTION

Utiliser le siège-auto avec le réducteur fourni pour des enfants mesurant jusqu'à 60 cm.

Le réducteur sert à garantir un plus grand confort pour les enfants les plus petits.

Le réducteur fournit un meilleur maintien à votre enfant durant ses premiers mois.

Réducteur

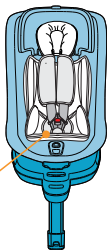

- Attachez toujours l'enfant avec la ceinture lorsqu'il est assis sur le siège-auto.
- Ne laissez jamais l'enfant sans surveillance dans le siège-auto lorsque ce dernier est placé sur des surfaces élevées (par ex. : des tables, etc.).
- Évitez que l'extrémité de la sangle ne se retrouve entre des pièces mobiles (par ex. : portes automatiques, escaliers mécaniques, etc.).
- ATTENTION ! Les pièces en plastique du siège-auto peuvent surchauffer au soleil et causer des brûlures à l'enfant. Protégez le siège-auto contre des sources de chaleur excessives, en le recouvrant par exemple avec un léger revêtement.
- En cas de longs trajets, faites des arrêts fréquents. L'enfant se fatigue très facilement. Évitez de le laisser sur le siège-auto trop longtemps.

## INSTALLATION À BORD DU VÉHICULE

## INSTALLATION À BORD DU VÉHICULE

ATTENTION: le siège-auto doit toujours être solidement fixé à la banquette, avec les points d'ancrage ISOFIX appropriés, même lorsqu'il n'est pas utilisé. Retirez toujours l'enfant du siège-auto lors de l'installation.



## SÉCURITÉ À BORD DU VÉHICULE

AVERTISSEMENT ! Ne pas utiliser le siège-auto sur des sièges avec un airbag frontal actif. Ces recommandations ne concernent pas les airbags latéraux.

Pour garantir un niveau de sécurité maximal à tous les passagers, s'assurer que :

- le dossier inclinable des sièges est bloqué en position verticale ;
- le siège côté passager sur lequel le siège-auto i-Size sera installé est réglé dans la position la plus reculée ;
- tous les objets pouvant causer des blessures en cas d'accident sont immobilisés de façon adéquate ;
- tous les passagers ont attaché leur ceinture de sécurité.

## Opérations préliminaires

Veillez à ce que votre véhicule soit équipé de points d'ancrage ISOFIX et qu'il fasse partie de la liste des véhicules approuvés et compatibles fournie.

Identifiez les points ISOFIX. En cas de problèmes, référez-vous au manuel du véhicule. Ils se trouvent généralement entre la banquette et le dossier.

Veillez à ce que votre véhicule soit équipé de points d'ancrage ISOFIX et qu'il fasse partie de la liste des véhicules approuvés et compatibles fournie. Identifiez les points ISOFIX. En cas de problèmes, référez-vous au manuel du véhicule. Ils se trouvent généralement entre la banquette et le dossier.

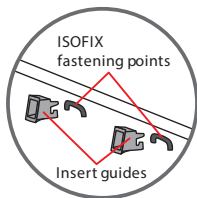

## UTILISATION DU SIÈGE-AUTO À BORD DU VÉHICULE

## UTILISATION À BORD DU VÉHICULE



REARWARD-FACING USE(PART 1)



FORWARD-FACING USE(PART 1)

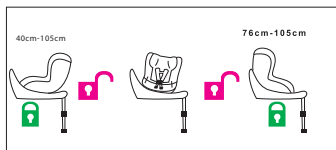

Selon l'âge et la taille de l'enfant, le siège-auto peut être tourné dans le sens de la marche ou dans la direction opposée.

REMARQUE : Selon les statistiques sur les accidents, le siège-auto installé dans le sens opposé à celui de la marche est la position la plus sûre. Il est conseillé d'utiliser le siège-auto tourné vers l'arrière le plus longtemps possible.

### INSTALLATION DANS LE SENS DE LA MARCHÉ, de 40 à 105 cm (partie 1)

Il est conseillé d'utiliser le siège-auto dans le sens opposé à celui de la marche pour les enfants mesurant jusqu'à 105 cm et pesant au maximum 18 kg.

AVERTISSEMENT ! L'utilisation du siège-auto dans le sens opposé à celui de la marche est obligatoire pour les enfants jusqu'à 15 mois et 75 cm. L'installation dans le sens opposé à celui de la marche reste la position la plus sûre, même une fois que cette limite est dépassée. Par conséquent, il est conseillé d'utiliser le siège-auto tourné vers l'arrière le plus longtemps possible.

REMARQUE : Dans le sens opposé à celui de la marche, l'assise doit être inclinée uniquement dans la position la plus basse (horizontale, marquée par la couleur bleue) pour les enfants jusqu'à un an environ.

Pour de plus amples détails, voir la section « INSTALLATION DANS LA DIRECTION OPPOSÉE AU SENS DE LA MARCHÉ (partie 2) ».

### INSTALLATION DANS LE SENS DE LA MARCHÉ, de 76 à 105 cm (partie 1)

L'utilisation du siège-auto dans le sens de la marche est accepté pour des enfants de plus de 15 mois, mesurant au moins 76 cm et pesant au maximum 18 kg.

Pour de plus amples détails, voir la section « INSTALLATION DANS LE SENS DE LA MARCHÉ (partie 2) ».

## INSTALLATION À BORD DU VÉHICULE

## INSTALLATION DU SIÈGE-AUTO

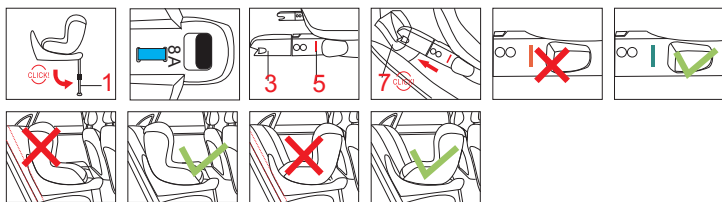

Pliez le support « jambe de force » jusqu'à ce qu'il se bloque dans la bonne position (1). Tirer la sangle d'extension des connecteurs ISOFIX (2) située dans la partie avant du siège-auto, entre l'assise et la base. Les deux connecteurs ISOFIX (3) s'étendront automatiquement. Placez le siège-auto sur la banquette de la voiture, insérez les deux connecteurs ISOFIX dans les guides appropriés, poussez pour fixer les deux connecteurs aux crochets ISOFIX du véhicule. Un « clic » indiquera qu'ils sont bien accrochés. Vérifiez que les indicateurs d'ancrage ISOFIX sont de couleur verte sur les deux côtés (5). S'assurer qu'il n'y a aucun espace entre le dossier du siège du véhicule et le siège-auto. Si nécessaire, tirer la sangle d'extension des connecteurs et pousser le siège-auto vers le dossier du siège.

## RÉGLAGE DE LA JAMBE DE FORCE

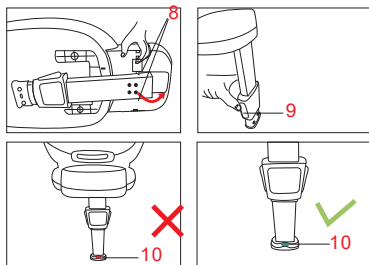

Pliez le support « jambe de force » jusqu'à ce qu'il se bloque dans la bonne position (8).

Appuyez sur le bouton de réglage de la jambe de force et abaissez-la pour qu'elle touche correctement le sol du véhicule, puis relâchez le bouton (9). Le dispositif de commande de réglage de la hauteur de la jambe doit passer du rouge au vert (10), ce qui indiquera que la jambe est correctement posée. Veillez à ce que la

jambe de force soit correctement positionnée et réglée.

**AVERTISSEMENT:** Ne placez pas la jambe de force avant sur un compartiment de rangement présent sur le sol du véhicule. La jambe de force doit reposer sur une surface de sol du véhicule stable et sécurisée.

## INSTALLATION À BORD DU VÉHICULE

**AVERTISSEMENT :** S'assurer que le pied de support ne soulève pas le siège-auto du siège du véhicule.

### RETRAIT DU SIÈGE-AUTO

Appuyer, dans la direction indiquée par la figure, sur les deux boutons de décrochage ISOFIX (4).

L'indicateur ISOFIX deviendra rouge.

Tirer la sangle d'extension des connecteurs ISOFIX (2) et, en même temps, faire glisser les connecteurs le long de la structure pour les rétracter à l'intérieur de la base, puis relâcher la sangle.

Appuyer sur le bouton (9) et soulever le pied de support (1) jusqu'au bout.

Replier le pied de support sous la base (8).

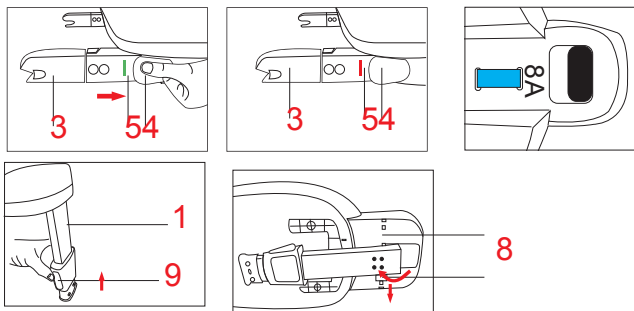

### SYSTÈME DE RÉGLAGE DU SIÈGE-AUTO

#### Inclinaison du siège-auto

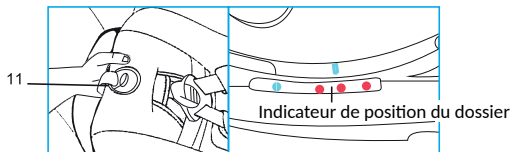

Appuyez sur la poignée d'inclinaison, située sur la partie avant du siège-auto et réglez le siège à la position souhaitée. Relâchez la poignée et veillez à ce que le siège-auto

## INSTALLATION À BORD DU VÉHICULE

soit bloqué dans la position choisie.

**IMPORTANTE:** Dans le sens de la marche (de 76 à 105 cm), trois positions d'inclinaison sont disponibles et indiquées par la couleur rouge.

Dans le sens opposé à celui de la marche (de 40 à 105 cm), pour les enfants jusqu'à 4 ans environ, l'assise doit être inclinée uniquement dans la position la plus basse (horizontale), indiquée par la couleur bleue.

### ORIENTATION DANS LA DIRECTION OPPOSÉE AU SENS DE LA MARCHÉ POUR LES ENFANTS DÈS LA NAISSANCE, D'UNE TAILLE DE 40 À 105 CM (partie 2).



**NE PAS UTILISER SI LE SIÈGE DU PASSAGER AVANT EST ÉQUIPÉ D'UN AIRBAG FRONTAL ACTIVÉ.**

Appuyez sur le bouton de rotation et positionnez le siège-auto dans la direction opposée au sens de la marche. Veillez à ce qu'il soit correctement bloqué.

**ATTENTION:** Avant de démarrer la voiture, faites pivoter le siège-auto dans les deux sens pour vérifier que le mécanisme de rotation est bloqué.

**REMARQUE :** Pour les enfants mesurant jusqu'à 60 cm, le siège-auto doit être utilisé avec le réducteur pour les premiers mois.

**REMARQUE :** L'utilisation du siège-auto dans le sens opposé à celui de la marche est adapté aux enfants mesurant jusqu'à 105 cm.

**Régler l'appui-tête (13) :** l'appui-tête peut être réglé à 13 hauteurs différentes.

Tirer l'anneau de la sangle de réglage (12) et soulever ou baisser l'appui-tête dans la bonne position.

(pour de plus amples détails, cf. « Réglage du harnais »).

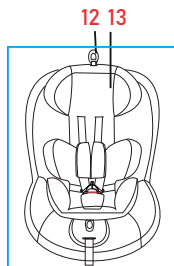
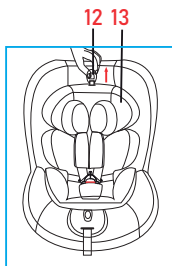
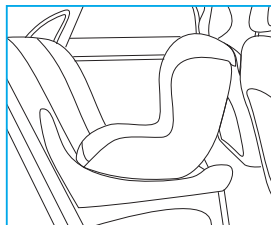

## INSTALLATION À BORD DU VÉHICULE

**ORIENTATION DANS LE SENS DE LA MARCHÉ (partie 2)**

**(pour les enfants dont la taille est comprise entre 76 et 105 cm et avec plus de 15 months)**

L'utilisation du siège-auto dans le sens de la marche est accepté pour des enfants de plus de 15 mois, mesurant au moins 76 cm.

L'installation dans le sens opposé à celui de la marche reste la position la plus sûre, même une fois que cette limite est dépassée. Par conséquent, il est conseillé d'utiliser le siège-auto tourné vers l'arrière le plus longtemps possible

Appuyez sur le bouton de rotation et positionnez le siège-auto dans la direction opposée au sens de la marche. Veillez à ce qu'il soit correctement bloqué.

**ATTENTION:** Avant de démarrer la voiture, faites pivoter le siège-auto dans les deux sens pour vérifier que le mécanisme de rotation est bloqué.

Le siège-auto peut être installé dans le sens de la marche seulement si :

- l'enfant mesure plus de 76 cm ;
- l'enfant a au moins 15 mois (il est conseillé d'utiliser le siège-auto dans le sens opposé à celui de la marche le plus longtemps possible) ;
- l'appuie-tête est réglé au moins dans la septième position.

**Rotation de l'assise à 360°**

La rotation à 360° simplifie l'orientation du siège-auto dans le sens de la marche ou dans la direction opposée, et facilite la phase d'installation ou de retrait de l'enfant du siège-auto. Appuyer sur le bouton de rotation (14) et tourner l'assise vers la portière pour positionner facilement l'enfant dans le siège-auto. Pour installer l'enfant de façon sécurisée, voir la section « Réglage du harnais ».

Tourner l'assise dans le sens de la marche ou dans la direction opposée, un déclic indiquera que l'assise est bien bloquée.

**ATTENTION:** Avant de démarrer la voiture, veillez à ce que le siège-auto soit bloqué dans le sens de la marche ou dans la direction opposée, en essayant de faire pivoter le siège sans appuyer sur le bouton de déblocage de rotation.

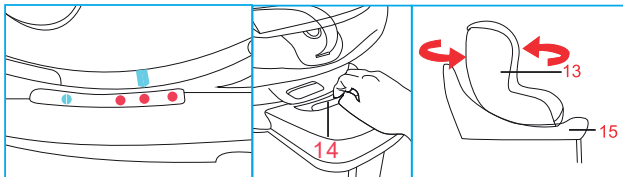

## INSTALLATION À BORD DU VÉHICULE

## HARNAIS

**Desserrez le harnais:** appuyez sur le bouton de réglage A et saisissez en même temps les bretelles (sangles pectorales) sur la partie inférieure, sous le rembourrage de protection pectorale et tirez-les vers l'avant pour les desserrer.

**IMPORTANT:** Ne tirez pas sur les bretelles en saisissant le rembourrage de protection pectorale.

Appuyer sur le bouton rouge (18) sur la boucle centrale (20) pour décrocher les bretelles et les positionner à côté du siège-auto. Positionner l'enfant dans le siège-auto. Faire glisser les bretelles par-dessus les épaules de l'enfant et unir les deux extrémités/languettes des bretelles (19), formant un seul connecteur.

Introduire le connecteur dans la boucle centrale jusqu'à entendre un déclic.

Veillez à ce que les bretelles ne soient pas emmêlées. Veillez à ce qu'elles soient également positionnées juste au-dessus des épaules de l'enfant et qu'il y ait un espace de 1 cm (pour plus de détails, voir le point 1 « Réglage de l'appui-tête »).

**Serrer le harnais:** Tirez la sangle de réglage du harnais, de manière à le serrer correctement contre le corps de l'enfant. Si le harnais est bien serré, l'espace entre ce dernier et l'enfant ne doit pas dépasser l'épaisseur d'un doigt.

**IMPORTANT!** Tirez l'extrémité de la sangle de réglage vers l'extérieur, et non vers le haut ou vers le bas.

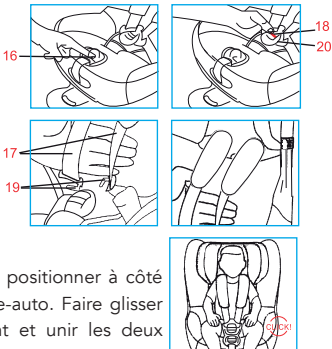
**Pour la sécurité de l'enfant**

Per garantire la sicurezza del bambino, prima di partire verificare che:

- les connecteurs ISOFIX (3) sont accrochés au véhicule et que le pied de support (1) est positionné correctement ;
- le siège-auto est bloqué dans le sens de la marche ou dans la direction opposée ;
- l'appui-tête est réglé à une hauteur adaptée ;
- la ceinture à 5 points est réglée en fonction du corps de l'enfant, les épaulières (17) ne sont pas torsadées et le harnais est bloqué ;
- le pied de support (1) est en contact avec le sol du véhicule et l'indicateur de celui-ci (10) est vert ;

## INSTALLATION À BORD DU VÉHICULE

- pour les nourrissons et les enfants qui ne sont pas capables de rester en position assise (jusqu'à un an), le siège-auto est installé dans le sens opposé à celui de la marche et dans la position la plus inclinée possible.

### RETIRER LE RÉDUCTEUR POUR LES PREMIERS MOIS

Le réducteur pour les premiers mois (21) assure le support nécessaire aux nourrissons.

Lorsque l'enfant dépasse 61 cm (à 3 mois environ), il est possible de retirer le réducteur.

Retirer le réducteur de l'appuie-tête en extrayant les élastiques de l'appuie-tête.

Retirer le réducteur de l'assise

Avant d'effectuer le lavage, retirer le rembourrage interne du réducteur par la fente spécifique sur le côté.

Lorsque la housse est sèche, introduire le rembourrage à l'intérieur du réducteur.



### RETIRER LA HOUSSE

Détacher la boucle du harnais.

Retirer le réducteur de l'appuie-tête fixé avec les élastiques.

Retirer le réducteur de l'assise.

Détacher les boutons-pression de l'appuie-tête pour extraire les ceintures pectorales.

Détacher les boutons-pression du tissu du dossier.

Retirer le tissu de l'appuie-tête en l'extrayant avec soin.

Retirer le tissu de la structure en l'extrayant avec soin et en commençant par un côté; faire attention pendant que le tissu passe autour du dispositif de réglage du harnais.

### REPOSITIONNEMENT DU TISSU

Répéter les opérations de démontage dans l'ordre inverse.

Positionner la housse de l'assise sur le siège-auto et introduire la ceinture d'entrejambe dans la fente. Repositionner avec soin le tissu autour du dispositif de réglage du harnais, puis autour de la structure.

Repositionner avec soin le tissu sur l'appuie-tête. Repositionner les ceintures pectorales dans la fente du réducteur de l'appuie-tête et attacher les boutons-pression.

Attacher les boutons-pression du tissu du dossier au tissu de la housse.

Attacher la boucle et vérifier que les ceintures du harnais ne sont pas torsadées.

S'assurer que les ceintures pectorales sont correctement insérées dans les protections pectorales.

## ENTRETIEN ET NETTOYAGE

## ENTRETIEN ET NETTOYAGE

Il est conseillé de n'utiliser que des housses de revêtement originales, compte tenu qu'elles représentent des éléments fondamentaux pour le bon fonctionnement du dispositif.

N'utilisez PAS le siège-auto sans sa housse de revêtement.

## NETTOYAGE

La **housse de revêtement** peut être retirée et lavée en machine, avec un nettoyant doux et en utilisant un programme pour vêtements délicats (30 °C).

Suivez les instructions de lavage reportées sur l'étiquette. Les couleurs pourraient s'estomper lors d'un lavage à des températures supérieures à 30° C. Ne pas centrifuger ou placer dans un sèche-linge (car le tissu pourrait se détacher du rembourrage).

Les **pièces en plastique** peuvent être nettoyées avec de l'eau et du savon. N'utilisez pas de détergents agressifs (tels que des solvants).

Le **harnais** peut être retiré et lavé avec du savon et de l'eau tiède.

ATTENTION ! Ne retirez jamais les languettes des boucles des bretelles.

## ENTRETIEN ET NETTOYAGE

IMPORTANT : la housse de revêtement est un élément fondamental pour la sécurité de l'enfant. N'utilisez jamais le siège-auto sans sa housse de revêtement et ne la remplacez en aucun cas avec d'autres produits non homologués, afin d'éviter de mettre en danger la sécurité de l'enfant ou de compromettre le bon fonctionnement du dispositif.

## Instruction de lavage:

Il est possible de retirer la housse de revêtement, de la laver à 30° C et de l'étendre pour le séchage.



Lavage en machine à l'eau froide



Ne pas utiliser d'eau de Javel



Ne pas nettoyer à sec



Ne pas repasser



Ne pas sécher dans le sèche-linge

## GARANTIE CONVENTIONNELLE

Le contenu indiqué ci-dessous entrera en vigueur à partir du 01.01.2005 et substitue à tout titre et entièrement tout message antérieur concernant la garantie Foppa Pedretti S.p.A.

### GARANTIE CONVENTIONNELLE

**Foppa Pedretti S.p.A.** ayant siège à Grumello del Monte (Italie) via Volta 11, garantit directement au consommateur ce produit, neuf de fabrication et sans défauts de matériaux, de projet et de fabrication et qu'il est conforme aux caractéristiques qu'elle déclare.

La présente garantie conventionnelle est valable dans tous les pays membres de l'union européenne, elle n'exclut ni ne limite les droits du consommateur conformément aux normes impératives en vigueur en ce qui concerne le vendeur du Produit.

Pour bénéficier de cette garantie conventionnelle, **le Consommateur devra ramener le Produit défectueux au vendeur**, en lui présentant la preuve de l'achat du produit sur lequel il résulte d'une façon lisible l'adresse du vendeur, la date de l'achat du produit, tampon et signature du vendeur et l'indication du produit même ou dans l'alternative, le ticket de caisse, non modifié sur lequel résultent clairement les mêmes informations.

La garantie conventionnelle a une validité de douze (12) mois à partir de la date de l'achat du produit. Pendant cette période Foppa Pedretti S.p.A. réparera ou substituera, selon son jugement, le produit défectueux. La garantie conventionnelle est accordée à l'acheteur final du produit (consommateur) et n'exclut ni ne limite les droits impératifs du consommateur même, comme prévus par la loi et/ou les droits que le consommateur peut vanter contre le vendeur/revendeur du produit.

### EXCLUSIONS DE LA GARANTIE CONVENTIONNELLE.

La garantie conventionnelle exclut les dommages apportés au produit quand les causes sont les suivantes : usage non conforme aux dispositions contenues sur le feuillet d'instructions d'utilisation et montage, chocs et chutes, exposition du produit à l'humidité ou à des conditions thermiques ou ambiants extrêmes ou changement brusque de ces conditions, corrosions, oxydation, modifications ou réparations du produit non autorisées, réparations avec l'utilisation de pièces de rechange non autorisées, usage impropre, mauvais ou manque d'entretien, entretien impropre par rapport à ce qui est indiqué sur le feuillet d'instructions d'utilisation et montage, montage incorrect, accidents, action de nourriture ou de boisson, action de produits chimiques, causes de force majeure.

**Dans tous les cas Foppa Pedretti S.p.A. décline toute responsabilité quant aux dommages aux personnes et aux choses divers au produit, quand ces dommages ont pour cause la négligence des dispositions, recommandations et avertissements contenus dans le manuel ou dans l'alternative sur le feuillet d'instructions utilisation et montage qui accompagne chaque Produit destiné au propriétaire utilisateur (comme par exemple dans le cas des lits d'enfant: "Surveillez constamment l'enfant. Contrôler que les draps et les couvertures ne couvrent pas la tête de l'enfant...").**

**Foppa Pedretti S.p.A. décline en outre toute responsabilité quant aux dommages aux personnes et aux choses quand la rupture de ses produits est causée par la détérioration des composants du Produit sujets à l'usure.** Sont considérés comme composants sujets à l'usure tous les composants en matière plastique.

## ÍNDICE

Advertencias	PAG 65
Componentes de la silla de coche	PAG 70
Homologación	PAG 71
Comprobaciones antes de su uso	PAG 72
Uso a bordo del vehículo	PAG 73
Instalación a bordo del vehículo	PAG 75
Operaciones previas	PAG 75
Instalación en la dirección de la marcha, de 40 a 105 cm (parte 1)	PAG 76
Instalación en la dirección de la marcha, de 76 a 105 cm (parte 1)	PAG 76
Regulación del pie de apoyo	PAG 77
Quitar la silla de coche	PAG 78
Inclinación de la silla de coche	PAG 78
Orientación en dirección opuesta al sentido de la marcha para niños desde el nacimiento de 40 a 105 cm de altura (parte 2)	PAG 79
Regular el apoyacabezas	PAG 79
Orientación en el sentido de la marcha (parte 2)	PAG 80
Rotación del asiento a 360°	PAG 81
Arnés	PAG 81
Retirar el adaptador para los primeros meses	PAG 82
Retirar el revestimiento	PAG 83
Volver a colocar el tejido	PAG 83
Mantenimiento y limpieza	PAG 84
Garantía convencional	PAG 85

**ADVERTENCIAS****ATENCIÓN:**

- Antes de utilizar el dispositivo se recomienda una lectura atenta de las instrucciones de uso, a las que habrá que atenerse estrictamente para conseguir los máximos niveles de seguridad del producto.
- La fijación correcta del sistema ISOFIX y del sistema de anclaje del pie de apoyo es fundamental para la seguridad del niño.
- Conserve las instrucciones de uso con cuidado para futuras referencias. Las instrucciones de uso pueden guardarse en el correspondiente compartimiento de la silla de coche durante el periodo de uso.
- La inobservancia de las instrucciones de instalación de la silla de coche podría causar riesgos a su niño.
- No utilice la silla de coche en el asiento del copiloto si el airbag frontal está activado, ya que puede ser peligroso. Dicho riesgo no se aplica a los denominados airbags laterales.
- La silla de coche puede colocarse en el sentido de la marcha o en sentido contrario, siempre que se fije con el sistema ISOFIX y con el sistema de anclaje del pie de apoyo.
- El producto está homologado de conformidad con los estándares europeos más estrictos (ECE R129) y puede colocarse en el sentido de la marcha (niños con una altura de 76-105 cm) y en el sentido contrario (niños con una altura de 40-105 cm) utilizando los sistemas ISOFIX y de anclaje del pie de apoyo.
- **IMPORTANTE:** No utilizar en el sentido de la marcha antes de que el niño haya superado los 15 meses de edad y 76 cm de altura. La instalación en sentido contrario a la dirección de la marcha sigue siendo la más segura incluso pasado este límite. Por ello, se recomienda utilizar la silla de coche a contramarcha durante el mayor tiempo posible.
- **ADVERTENCIA:** NUNCA deje al niño sin vigilancia: usted es el responsable de su seguridad.
- **ADVERTENCIA:** La instalación debe ser realizada por una persona adulta.
- **ADVERTENCIA:** Es importante instalar correctamente la sillita de coche para garantizar la seguridad de su hijo. Una instalación incorrecta puede poner en peligro la seguridad del niño.
- **ADVERTENCIA:** Asegúrese siempre de que las personas que usen el producto, aunque sea de vez en cuando (por ejemplo los abuelos), hayan leído las instrucciones de uso o hayan recibido explicaciones sobre el montaje y el uso correctos del producto por parte de una persona que haya leído las instrucciones.

## ADVERTENCIAS

- **ADVERTENCIA:** Tenga siempre este manual a disposición, conservándolo junto al producto.
- **ADVERTENCIA:** Si tuviera dudas sobre la instalación y el uso correcto de la sillita, póngase en contacto con el fabricante del dispositivo de sujeción para niños.

### ANTES DE EMPEZAR

- **ADVERTENCIA:** No instale la sillita para coche en asientos dirigidos hacia la parte trasera del vehículo o en asientos orientados lateralmente.
- **ADVERTENCIA:** Antes de instalar la sillita, compruebe que el asiento del pasajero utilizado tenga el respaldo bloqueado en posición vertical.
- **ADVERTENCIA:** No use la sillita en casa como si fuera una silla normal. Ha sido diseñada para ser utilizada en el coche.
- **ADVERTENCIA:** Asegúrese de que los equipajes u otros objetos que potencialmente puedan producir contusiones o heridas al pasajero de la sillita de producirse impacto, estén bien fijados.

### CUANDO UTILICE LA SILLITA

- **ADVERTENCIA:** Los elementos rígidos y las piezas de material plástico del dispositivo de sujeción para niños deben colocarse e instalarse de tal manera que, en condiciones de uso normal, no puedan bloquearse debajo de un asiento móvil o en la puerta del vehículo.
- **ADVERTENCIA:** Utilice el dispositivo de bloqueo de la apertura de las puertas desde el interior, si el vehículo dispone del mismo. Es ideal para impedir al niño abrir la puerta.
- **ADVERTENCIA:** Cuando realice un largo viaje, haga varias paradas para que el niño pueda relajarse y airearse.
- **ADVERTENCIA:** No deje al niño sin vigilancia en un dispositivo de sujeción para niños.
- **ADVERTENCIA:** La sillita para coche siempre se debe fijar en el asiento del vehículo, aunque no se utilice.
- **ADVERTENCIA:** Después del montaje, asegúrese de que la sillita esté bien fijada en el asiento del coche y de que no oscile. Si el cinturón del vehículo se ha aflojado, vuelva a colocar e instalar la sillita.
- **ADVERTENCIA:** No utilice el dispositivo de sujeción para niños sin la funda.
- **ADVERTENCIA:** No sustituya la funda con una funda diferente a la aconsejada por el fabricante, ya que influye directamente en el funcionamiento del dispositivo de sujeción.

## ADVERTENCIAS

- **IMPORTANTE:** Durante largos viajes, realice pausas con intervalos de tiempo regulares y compruebe que la sillita esté instalada de manera correcta y que los cinturones no se hayan aflojado.
- **ADVERTENCIA:** En caso de emergencia, es importante desenganchar la hebilla rápidamente para dejar libre al niño. La hebilla es de apertura fácil y nunca debe taparse. Enseñe al niño que no debe jugar con la hebilla.
- **ADVERTENCIA:** No coloque debajo de la sillita, entre ella y el asiento, tejidos (por ejemplo una toalla o un cojín) ya que en caso de accidente podría influir en la seguridad del producto.
- **ADVERTENCIA:** En invierno, no ponga al niño en la sillita con ropa demasiado voluminosa. La ropa demasiado voluminosa puede influir en la regulación incorrecta del cinturón de seguridad. De producirse un accidente, el cinturón de seguridad podría no sujetar correctamente al niño.
- **ADVERTENCIA:** Los componentes metálicos y de plástico se sobrecalientan si se someten a temperaturas elevadas y, por tanto, se aconseja cubrir la silla de coche si se deja el coche aparcado al sol.
- **ADVERTENCIA:** Asegúrese de que los objetos móviles, como el equipaje o libros en el interior del vehículo, estén bien fijados. Pueden provocar lesiones y heridas si se produjera un accidente
- **ADVERTENCIA:** No coloque el equipaje en la bandeja trasera sin asegurarlo: en caso de accidente, podría causar graves daños a los pasajeros.
- **ADVERTENCIA:** Asegurase que todos los dispositivos de bloqueo estén correctamente enganchados antes del uso.
- **ADVERTENCIA:** No utilizar piezas de repuesto o accesorios no suministrados o aprobados por el fabricante, dado que podrían hacer que el producto sea poco seguro.
  - Como consecuencia de un accidente, la silla podría dejar de cumplir con los requisitos de seguridad debido a los daños sufridos, aunque no sean inmediatamente visibles y, por tanto, se recomienda cambiarla. El fabricante es el único que puede garantizar la conformidad con los requisitos de seguridad, siempre que se trate de un producto original.
  - No manipule el producto para evitar que la seguridad general del dispositivo se pueda ver afectada.
  - Se recomienda no quitar los logotipos/las etiquetas del producto para evitar que se dañe el revestimiento.
  - Utilice la silla de coche incluso en caso de trayectos cortos, ya que es durante este tipo de viajes cuando se producen la mayoría de los accidentes.

## ADVERTENCIAS

- Antes de comprar el producto, compruebe que la silla sea compatible con su coche.
- Se aconseja hacer descansos durante los viajes largos para que el niño pueda descansar un poco.
- Dé un buen ejemplo en primera persona y póngase siempre el cinturón de seguridad.
- Pídale al niño que no juegue nunca con la hebilla del arnés..

### CINTURÓN DE SEGURIDAD

- ADVERTENCIA: No use NUNCA puntos de anclaje diferentes de los descritos en las instrucciones.
- ADVERTENCIA: Asegúrese de que el arnés de la sillita para coche esté correctamente regulado para su hijo. El arnés debe estar bien ajustado: el espacio entre el cinturón y el pecho del niño no debe ser superior al grosor de dos dedos. El cinturón abdominal del arnés debe estar en la posición más baja posible para sujetar de manera adecuada la cadera del niño.
- ADVERTENCIA: Asegúrese de que todos los pasajeros se pongan los cinturones de seguridad; en caso de accidente, una persona sin cinturón de seguridad podría golpearse contra la sillita debido al impacto.
- ADVERTENCIA: No use un sistema de paso de cinturones diferente del indicado en el manual.
- ADVERTENCIA: El niño debe estar bien asegurado cuando se acomode en la sillita, aunque se trate de viajes cortos.

### EXPOSICIÓN A LA LUZ SOLAR / DÍAS DE CALOR

- ADVERTENCIA: No deje NUNCA al niño en la sillita, mientras el coche esté aparcado, especialmente si está expuesto a la luz directa del sol o en un día de mucho calor.
- ADVERTENCIA: No deje NUNCA la sillita de coche bajo el sol durante horas, ya que esto podría ser peligroso para su hijo. Las partes de metal y las partes de plástico podrían calentarse. El tejido podría descolorarse. Cubra con una tela la sillita si el coche está aparcado a pleno sol.

### SILLITAS DE SEGUNDA MANO o SILLITAS ESTROPEADAS

- ADVERTENCIA: No compre NUNCA una sillita para el coche de segunda mano. Podría tener daños o roturas por dentro que no se ven.
- IMPORTANTE: La garantía del fabricante está dirigida exclusivamente al primer

## ADVERTENCIAS

- usuario del producto y asociada al propietario de la primera adquisición.
- **ADVERTENCIA:** Si la sillita para coche o los cinturones de seguridad del vehículo presentan daños o señales de desgaste por el uso, deben ser sustituidos.
  - **ADVERTENCIA:** Hay que sustituir la sillita para coche si ha sufrido un esfuerzo violento debido a un accidente que podría haber provocado una rotura interna imperceptible a la vista, o en caso de desgaste.

## COMPONENTES DE LA SILLA DE COCHE

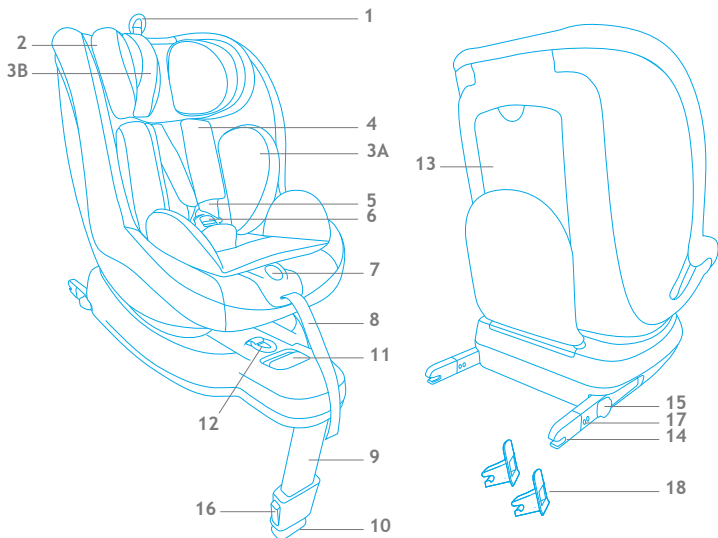

1. Palanca para la regulación de la altura del apoyacabezas
2. Apoyacabezas
3. Adaptador:  
A para asiento  
B para apoyacabezas
4. Protección del cinturón pectoral
5. Tirantes para los hombros
6. Hebilla
7. Botón del dispositivo central para regular los tirantes
8. Correa de regulación de los tirantes
9. Pie de apoyo
10. Indicador para la correcta regulación del pie de apoyo
11. Palanca para rotación de la silla de coche
12. Correa para sacar los conectores ISOFIX
13. Compartimento para el manual de uso
14. Conector ISOFIX
15. Botón para enganchar/desenganchar ISOFIX
16. Botón para regular el pie de apoyo
17. Indicador de enganche/desenganche ISOFIX
18. Guía para el conector ISOFIX

## HOMOLOGACIÓN



## PRODUCTO CERTIFICADO

..como silla de seguridad para el coche.

Seggiolino auto LOGIK i-Size	Testato e Certificato secondo lo standard ECE R129		
	GRUPPO	Direzione opposta al senso di marcia	Direzione di marcia
type KX - 88	ALTEZZA	40-105 cm	76-105 cm

ECE = Standard Europeo relativo ai Dispositivi di Sicurezza

- La silla de coche ha sido diseñada, probada y homologada de conformidad con los requisitos del Reglamento Europeo relativo a los Dispositivos de Seguridad para niños ECE R129/03.
- En la estructura de la silla hay una etiqueta en la que se indica el número de homologación.
- Los cambios que se efectúen en la silla de coche anularán la homologación.
- El fabricante es la única persona autorizada para aportar cambios en la silla de coche.

## INFORMACIÓN GENERAL

## Advertencia

- Este dispositivo de retención infantil "i-Size" está homologado de conformidad con el reglamento n.º 129 para utilizarse en los asientos de vehículos "compatibles i-Size" tal y como lo indican los fabricantes de los vehículos en los manuales de uso.
- En caso de duda, póngase en contacto con el fabricante del dispositivo de retención o con el distribuidor.

## USO DE LA SILLA DE COCHE

## COMPROBACIONES ANTES DE SU USO

## Vehículos compatibles con el sistema Isofix

La silla de coche LOGIK i-Size es un dispositivo clasificado como “i-Size”, compatible con los vehículos indicados en la correspondiente “Lista de vehículos”.

La lista muestra los vehículos y los asientos aprobados para el uso del dispositivo de retención con el enganche ISOFIX y con el pie de apoyo.

Si su vehículo no está en la lista, póngase en contacto con el fabricante para obtener más información acerca de la compatibilidad de uso antes de comprar la silla.

La lista está sujeta a una revisión continua con cambios y adiciones de modelos de vehículos. Podrá consultar la lista actualizada en nuestro sitio web: [www.foppapedretti.it](http://www.foppapedretti.it)

Lea el manual del vehículo antes de instalar el dispositivo de retención; en él se indicarán los asientos compatibles para un dispositivo de retención con homologación i-Size.

## 3. ADVERTENCIAS



**No instale LOGIK i-Size en asientos orientados en sentido contrario al de la marcha o transversalmente al sentido normal de la marcha del vehículo. No utilice la silla de coche si el AIRBAG de los asientos está activado.**



Lea atentamente las instrucciones antes de utilizar el dispositivo y consérvelas en el correspondiente compartimento para volver a utilizarlas en futuro. La inobservancia de las instrucciones de instalación de la silla de coche podría suponer un peligro para la seguridad del niño.



**NO UTILICE LA SILLA DE COCHE SI EL ASIENTO DEL COPILOTO TIENE EL AIRBAG FRONTAL ACTIVADO.**

## USO DE LA SILLA DE COCHE

## USO A BORDO DEL VEHÍCULO

**IMPORTANTE**

NO UTILIZAR EN EL SENTIDO DE LA MARCHA ANTES DE QUE EL NIÑO HAYA SUPERADO LOS 15 meses de edad (consultar las instrucciones).

La silla de coche puede utilizarse de las siguientes formas:



• Orientación en el sentido de la marcha	SI
• En sentido contrario a la dirección de marcha	SI
• Con cinturones de seguridad de 2 puntos	NO
• Con cinturones de seguridad de 3 puntos	NO
• Con ISOFIX y pie de apoyo	SI
• En el asiento del copiloto	SI
Si el airbag frontal está activado: deslice hacia atrás todo lo posible el asiento del copiloto y consulte las instrucciones contenidas en el manual del vehículo.	
• En uno de los asientos posteriores laterales	SI
• En el asiento posterior del centro	SI
Compatible con asientos dotados de sistema ISOFIX	

(Aténgase estrictamente a las normativas vigentes en el país de residencia).

## ⚠ Para la seguridad del niño

### ATENCIÓN

Utilice la silla de coche con el adaptador suministrado con niños que midan hasta 60 cm de altura.

El reductor sirve para garantizar una mayor comodidad a los niños pequeños y ofrece una mayor sujeción durante los primeros meses.



- Vigile siempre al niño cuando esté en la silla y esta esté posicionada en superficies elevadas (por ejemplo, mesas, etc.).
- Evite que la parte final de la correa quede atrapada en partes en movimiento (por ejemplo, puertas automáticas, escaleras mecánicas, etc.).
- ¡ATENCIÓN! Las partes de plástico de la silla pueden sobrecalentarse al sol y provocar quemaduras al niño. Proteja la silla de fuentes de calor excesivas, por ejemplo, cubriéndola con un revestimiento ligero.
- En caso de viajes largos es conveniente realizar paradas frecuentes, ya que el niño se cansa muy fácilmente. Evite dejar al niño en la silla durante mucho tiempo.

## INSTALACIÓN A BORDO DEL VEHÍCULO

### INSTALACIÓN A BORDO DEL VEHÍCULO

CONSEJO: la silla de coche debe estar siempre bien fijada al asiento a través de los correspondientes puntos de anclaje ISOFIX, incluso cuando no se esté utilizando. Saque siempre al niño de la silla de coche durante su instalación.



#### SEGURIDAD A BORDO DEL VEHÍCULO

¡ADVERTENCIA! No utilizar la silla de coche sobre asientos que tengan el airbag frontal activado. Esta recomendación no hace referencia a los airbags laterales.

Para garantizar el máximo nivel de seguridad para todos los pasajeros, asegurarse de que:

- el respaldo reclinable de los asientos esté bloqueado en posición vertical;
- el asiento del copiloto en el que se instala la silla de coche i-Size esté regulado en la posición más retrasada;
- todos los objetos que puedan ocasionar daños en caso de accidente estén inmovilizados adecuadamente;
- todos los pasajeros tengan el cinturón de seguridad abrochado.

#### Operaciones previas

Asegúrese de que su vehículo esté dotado de puntos de anclaje ISOFIX y que se encuentre entre los aprobados en la lista de vehículos compatibles suministrada. Localice los puntos ISOFIX y, si tiene cualquier problema, consulte el manual del vehículo.

Normalmente los puntos se encuentran entre asiento y el respaldo.

Coloque la silla infantil en el asiento del coche, introduzca los dos conectores ISOFIX en las correspondientes guías y empuje para enganchar los dos conectores a los ganchos ISOFIX del vehículo. Un "clic" le indicará que el enganche se ha realizado correctamente. Compruebe que los indicadores de enganche ISOFIX sean de color verde a ambos lados.

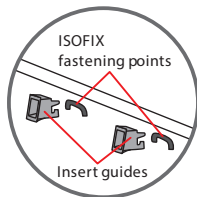

## INSTALACIÓN A BORDO DEL VEHÍCULO

### USO DE LA SILLA DE COCHE A BORDO DEL VEHÍCULO



USO EN EL SENTIDO CONTRARIO  
A LA DIRECCIÓN DE  
LA MARCHA (Parte 1)



USO EN LA DIRECCIÓN  
DE LA MARCHA (Parte 1)

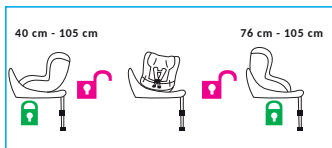

Dependiendo de la edad y la altura del niño, la silla de coche puede colocarse en la dirección de la marcha o en sentido contrario a la misma.

NOTA: Según las estadísticas sobre accidentes, la posición de la silla de coche en sentido contrario a la dirección de la marcha es la más segura. Se recomienda utilizar la silla de coche a contramarcha durante el mayor tiempo posible.

#### INSTALACIÓN EN LA DIRECCIÓN DE LA MARCHA, de 40 a 105 cm (parte 1)

Se recomienda el uso de la silla de coche en sentido contrario a la dirección de la marcha con niños de hasta 105 cm y un peso máximo de 18 kg.

¡ADVERTENCIA! El uso de la silla de coche en sentido contrario a la dirección de la marcha es obligatorio para niños de hasta 15 meses y 75 cm de altura. La instalación en sentido contrario a la dirección de la marcha sigue siendo la más segura incluso pasado este límite. Por ello, se recomienda utilizar la silla de coche a contramarcha durante el mayor tiempo posible.

NOTA: En el sentido opuesto a la dirección de la marcha el asiento debe inclinarse en la única posición más reclinada (horizontal, marcada en color azul) con niños de hasta 1 año de edad aproximadamente. Para más información, ver la sección "INSTALACIÓN EN SENTIDO CONTRARIO A LA DIRECCIÓN DE LA MARCHA (parte 2)".

#### INSTALACIÓN EN LA DIRECCIÓN DE LA MARCHA, de 76 a 105 cm (parte 1).

El uso de la silla de coche en la dirección de la marcha está permitido con niños de más de 15 meses y con una altura de al menos 76 cm, y un peso máximo de 18 kg.

Para más información, ver la sección "INSTALACIÓN EN LA DIRECCIÓN DE LA MARCHA (parte 2)".

## INSTALACIÓN A BORDO DEL VEHÍCULO

### INSTALACIÓN DE LA SILLA DE COCHE

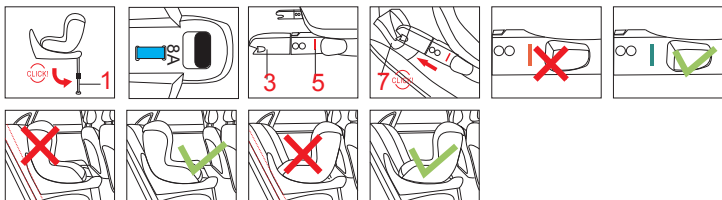

Despliegue el soporte "pie de apoyo" hasta bloquearlo en posición (1).

Tire de la correa de extensión de los conectores ISOFIX (2) situada en la parte anterior de la silla de coche, entre el asiento y la base. Ambos conectores ISOFIX (3) se extenderán automáticamente. Coloque la silla infantil en el asiento del vehículo, introduzca los dos conectores ISOFIX en las correspondientes guías y empuje para enganchar los dos conectores en los ganchos ISOFIX del vehículo. Un clic le indicará que el enganche se ha realizado correctamente. Compruebe que los indicadores de enganche ISOFIX estén de color verde a ambos lados (5). Asegúrese de que no haya ningún espacio entre el respaldo del asiento del vehículo y la silla de coche. En caso necesario, tire de la correa de extensión de los conectores y empuje la silla de coche hacia el respaldo del asiento.

### REGULACIÓN DEL PIE DE APOYO

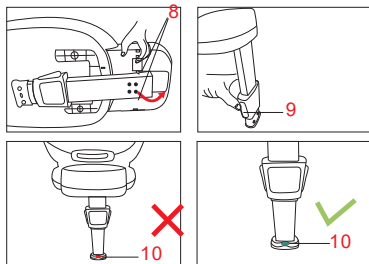

Despliegue el soporte "pie de apoyo" hasta bloquearlo en posición (8).

Pulse el botón para regular el pie de apoyo, bájelo hasta que toque correctamente el suelo del vehículo y después suelte el botón (9). El dispositivo de control, regulación de la altura del pie de apoyo, debe pasar de rojo a verde (a); esto le indicará que el apoyo del pie se ha realizado correctamente. Compruebe que el pie de apoyo esté colocado y regulado correctamente.

**ADVERTENCIA:** No coloque el pie de apoyo anterior encima del compartimento portaobjetos que hay en el suelo del vehículo. El pie de apoyo se debe apoyar en una

## INSTALACIÓN A BORDO DEL VEHÍCULO

superficie estable y segura del suelo del vehículo.

**ADVERTENCIA:** Compruebe que el pie de apoyo no eleve la silla de coche del asiento del vehículo.

### QUITAR LA SILLA DE COCHE

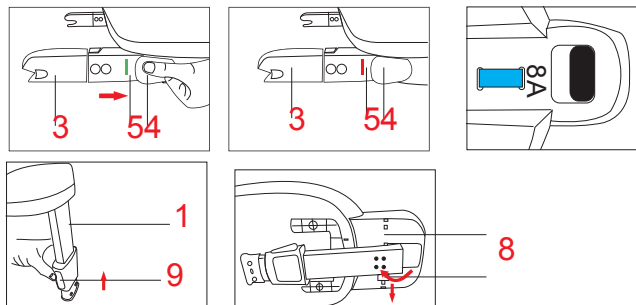

Pulse los dos botones de desenganche del sistema ISOFIX (4) en la dirección indicada en la figura.

El indicador ISOFIX pasa a ser de color rojo.

Tire de la correa de extensión de los conectores ISOFIX (2) y, al mismo tiempo, deslice los conectores a lo largo de la estructura para retraerlos hasta el interior de la base; luego suelte la correa.

Pulse el botón (9) y levante el pie de apoyo (1) hasta el final de la carrera.

Vuelva a plegar el pie de apoyo bajo la base (8).

### SISTEMA DE REGULACIÓN DE LA SILLA DE COCHE

#### Inclinación de la silla de coche

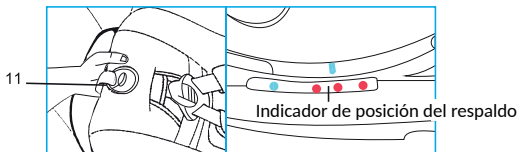

## INSTALACIÓN A BORDO DEL VEHÍCULO

Pulse la palanca que regula la inclinación, situada en la parte anterior de la silla, y colóquela en la posición deseada. Suelte la palanca y asegúrese de que la silla se ha bloqueado en la posición elegida.

**IMPORTANTE:** En el sentido de la marcha (de 76 a 105 cm), hay tres posiciones de inclinación disponibles marcadas en color rojo.

En el sentido opuesto a la dirección de la marcha (de 40 a 105 cm), para niños de hasta 4 años de edad aproximadamente, el asiento debe inclinarse en la única posición más reclinada (horizontal) marcada en color azul.

### ORIENTACIÓN EN DIRECCIÓN OPUESTA AL SENTIDO DE LA MARCHA PARA NIÑOS DESDE EL NACIMIENTO DE 40 A 105 CM DE ALTURA (parte 2).



**NO UTILICE LA SILLA DE COCHE SI EL ASIENTO DEL COPILOTO TIENE EL AIRBAG FRONTAL ACTIVADO.**

Pulse el botón de rotación y coloque la silla en el sentido contrario al de la marcha. Asegúrese de que el bloqueo se ha realizado correctamente.

**ATENCIÓN:** Antes de poner en movimiento el vehículo, gire la silla en ambas direcciones para comprobar que el mecanismo de rotación esté bloqueado.

**NOTA:** La silla de coche se debe utilizar con el adaptador para los primeros meses con niños de hasta 60 cm de altura.

**NOTA:** El uso de la silla de coche en sentido contrario a la dirección de la marcha es adecuado para niños de hasta 105 cm de altura.

**Regular el apoyacabezas** (13): es posible regular el apoyacabezas a 13 alturas diferentes.

Tire del anillo de la correa de regulación (12) y levante o baje el apoyacabezas hasta la posición correcta (para más detalles consulte el apartado "Regulación del arnés").

## INSTALACIÓN A BORDO DEL VEHÍCULO

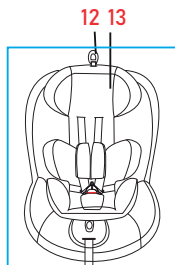
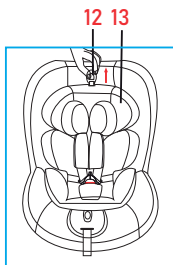
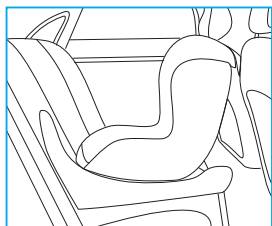

### ORIENTACIÓN EN EL SENTIDO DE LA MARCHA (parte 2)

**(Niños con una altura de 76 a 105 cm y que el niño haya superado los 15 meses de edad)**

El uso de la silla de coche en la dirección de la marcha está permitido con niños de más de 15 meses y con una altura de al menos 76 cm. La instalación en sentido contrario a la dirección de la marcha sigue siendo la más segura incluso pasado este límite. Por ello, se recomienda utilizar la silla de coche a contramarcha durante el mayor tiempo posible.

Pulse el botón de rotación y coloque la silla en el sentido contrario al de la marcha. Asegúrese de que el bloqueo se ha realizado correctamente.

**ATENCIÓN:** Antes de poner en movimiento el vehículo, gire la silla en ambas direcciones para comprobar que el mecanismo de rotación esté bloqueado.

La silla de coche se puede instalar en la dirección de la marcha únicamente si:

- el niño supera los 76 cm de altura;
- el niño tiene al menos 15 meses de edad (se recomienda utilizar la silla de coche en dirección contraria al sentido de la marcha durante el mayor tiempo posible);
- el apoyacabezas está regulado al menos en la séptima posición.

## INSTALACIÓN A BORDO DEL VEHÍCULO

### Rotación del asiento a 360°

La rotación completa simplifica la colocación de la silla en el sentido de la marcha o en el sentido contrario al de la marcha y facilita la operación de colocar o quitar al niño de la silla de coche. Pulse el botón de rotación (14) y rote el asiento hacia la puerta del coche para colocar fácilmente al niño en la silla de coche. Para asegurar al niño, consulte el apartado "Regulación del arnés".

Gire el asiento en el sentido de la marcha o en el sentido opuesto a la dirección de la marcha, un clic indicará que el bloqueo del asiento se ha realizado correctamente.

**ATENCIÓN:** Antes de iniciar el viaje, asegúrese de que la silla esté bloqueada en el sentido de la marcha o en sentido contrario al de la marcha intentando girar la silla sin pulsar el botón de desbloqueo de la rotación.

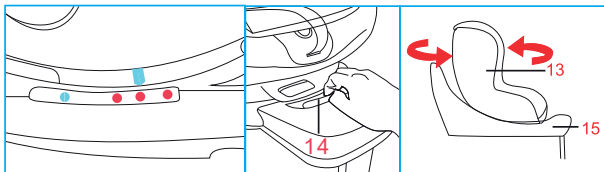

### ARNÉS

**Afloje el arnés:** use el botón de regulación A y, al mismo tiempo, sujete los tirantes (cinturones pectorales) por la parte inferior, debajo de los acolchados de las protecciones pectorales y tire de ellos hacia delante para aflojarlos.

**IMPORTANTE:** no tire de los tirantes si está sujetando los acolchados de protección pectoral. Pulse el botón rojo (18) de la hebilla central (20) para desenganchar los tirantes y colocarlos al lado de la silla de coche.

Coloque al niño en la silla de coche. Deslice los tirantes sobre los hombros del niño y una las dos extremidades/lengüetas de los tirantes (19) formando un único conector.

Introduzca el conector en la hebilla central hasta oír un clic.

Asegúrese de que los tirantes no estén retorcidos, de que queden justo encima de los hombros del niño y de que haya un espacio equivalente a 1 cm (para más detalles consulte el punto 1 "regulación del apoyacabezas").

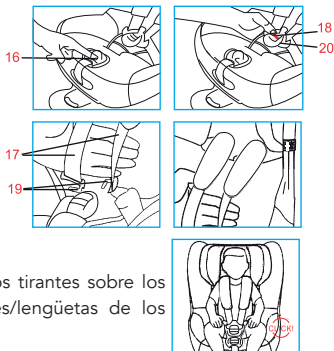

## INSTALACIÓN A BORDO DEL VEHÍCULO

**Apretar el arnés:** Tire de la correa de regulación del arnés para tensarlo correctamente contra el cuerpo del niño.

Si el arnés se tensa correctamente, el espacio que debe quedar entre este y el niño ha de ser inferior al espesor de un dedo.

¡IMPORTANTE! Tire de la extremidad de la correa de regulación hacia fuera, no hacia arriba ni hacia abajo.



### Para la seguridad del niño

Para garantizar la seguridad del niño, antes de iniciar la marcha, compruebe que:

- los conectores ISOFIX (3) estén enganchados al vehículo y el pie de apoyo (1) esté colocado correctamente;
- la silla de coche esté bloqueada en la dirección de la marcha o en sentido contrario a la misma;
- el apoyacabezas esté regulado a una altura adecuada;
- el cinturón de 5 puntos esté regulado en función del cuerpo del niño, las hombreras (17) no estén retorcidas y el arnés esté bloqueado;
- el pie de apoyo (1) esté en contacto con el suelo del vehículo y el indicador del mismo (10) esté de color verde;
- para recién nacidos y niños que no pueden permanecer sentados (hasta 1 año), la silla del coche esté instalada en sentido contrario a la dirección de la marcha y en la posición más reclinada posible.

### RETIRAR EL ADAPTADOR PARA LOS PRIMEROS MESES

El adaptador para los primeros meses (21) garantiza el soporte necesario para los recién nacidos.

Cuando el niño supera los 61 cm de altura (alrededor de 3 meses), es posible retirar el adaptador.

Retire el adaptador para apoyacabezas quitando los elásticos del apoyacabezas.

Retire el adaptador del asiento.

Antes de realizar un lavado, retire el acolchado interior del adaptador mediante el asa lateral correspondiente.

Cuando el revestimiento esté seco, introduzca el acolchado dentro del adaptador.



## INSTALACIÓN A BORDO DEL VEHÍCULO

### RETIRAR EL REVESTIMIENTO

Desenganche la hebilla del arnés.

Retire el adaptador para apoyacabezas fijado con los elásticos.

Retire el adaptador del asiento.

Desenganche los botones automáticos del apoyacabezas para retirar los cinturones pectorales. Desenganche los botones automáticos del tejido del respaldo.

Retire con cuidado el tejido del apoyacabezas extrayéndolo.

Retire con cuidado el tejido de la estructura extrayéndolo, comenzando por un lateral.

Preste atención al extraer el tejido que rodea el dispositivo de regulación del arnés.

### VOLVER A COLOCAR EL TEJIDO

Repita la operación de desmontaje al contrario.

Coloque el revestimiento del asiento sobre la silla de coche e introduzca en la ranura el cinturón separapiernas.

Con cuidado, vuelva a colocar el tejido alrededor del dispositivo de regulación del arnés y luego alrededor de la estructura.

Vuelva a colocar con cuidado el tejido en el apoyacabezas.

Vuelva a colocar los cinturones pectorales en la ranura del adaptador para apoyacabezas y enganche los botones automáticos.

Enganche los botones automáticos del tejido del respaldo al tejido de revestimiento.

Enganche la hebilla y compruebe que los cinturones del arnés no estén retorcidos.

Asegúrese de que los cinturones pectorales estén correctamente introducidos en las protecciones pectorales.

## MANTENIMIENTO Y LIMPIEZA

### MANTENIMIENTO Y LIMPIEZA

Se recomienda utilizar solamente revestimientos originales, ya que se trata de componentes que son de fundamental importancia a efectos del correcto funcionamiento del dispositivo.

No utilice la silla de coche sin el correspondiente revestimiento.

### PULIZIA

El **revestimiento** puede quitarse y lavarse en la lavadora con un detergente delicado y utilizando un programa para prendas delicadas (30 °C). Siga las indicaciones de lavado especificadas en la correspondiente etiqueta. El revestimiento podría perder color si se lava a una temperatura superior a los 30°C. No lo centrifugue y lo meta en la secadora (ya que el tejido podría separarse del acolchado).

Las **partes de plástico** se pueden limpiar con agua y jabón. No utilice detergentes agresivos (como solventes).

El **arnés** puede extraerse y lavarse con jabón y agua templada.

¡ATENCIÓN! No extraiga nunca de los tirantes las lengüetas de las hebillas.

### PULIZIA E MANUTENZIONE

**IMPORTANTE:** el revestimiento es un elemento fundamental para la seguridad del niño. No utilice nunca la silla sin el revestimiento, ni lo sustituya bajo ningún concepto por otros productos no homologados, para evitar poner en riesgo la seguridad del niño o comprometer el correcto funcionamiento del dispositivo.

### Instrucciones de lavado:

El revestimiento se puede quitar, lavar a 30° y dejar secar extendido.



Lavar a máquina  
a agua fría



No usar  
blanqueador



No limpiar  
en seco



No secar  
en secadora



No planchar

## GARANTÍA CONVENCIONAL

El contenido indicado a continuación entra en vigencia a partir del 01.01.2005 y substituye bajo cualquier concepto y totalmente cualquier mensaje anterior con referencia a la garantía prestada por Foppa Pedretti S.p.A.

### GARANTÍA CONVENCIONAL

**Foppa Pedretti S.p.A.** con sede en Grumello del Monte (Italia) Via Volta 11, garantiza directamente al Consumidor que este Producto, nuevo de fábrica, está exento de defectos en los materiales, en el proyecto y en la fabricación y que está fabricado conforme a las características declaradas por la misma.

La presente garantía convencional tiene validez en todos los Países Estados Miembros de la Unión Europea y no excluye ni limita los derechos del Consumidor según los efectos de las normas imperativas de ley con respecto al Vendedor del Producto.

Para hacer uso de la presente garantía convencional **el Consumidor deberá entregar el producto defectuoso al Vendedor**, presentándole la prueba de compra del Producto de la cual resulten de manera legible la dirección del Vendedor, la fecha de compra del Producto con el sello del Vendedor y la indicación del Producto mismo o, como alternativa, el recibo fiscal, no modificado, del cual resulten claramente las mismas informaciones.

La garantía convencional tiene validez por Doce (12) meses a partir de la fecha de compra del Producto. Durante este período Foppa Pedretti S.p.A. reparará o reemplazará, a su discreción, el Producto defectuoso.

La garantía convencional se concede al comprador final del Producto (Consumidor) y no excluye ni limita los derechos imperativos del Consumidor mismo, como resultan previstos por la ley y/o los derechos que el Consumidor puede exhibir contra el Vendedor/Revendedor del Producto.

### EXCLUSIONES DE LA GARANTÍA CONVENCIONAL.

La garantía convencional queda excluida por daños ocasionados al Producto debidos a las siguientes causas: uso no conforme a las disposiciones contenidas en la ficha de instrucciones para el uso y el montaje, choques y caídas, exposición del Producto a humedad o condiciones térmicas o ambientales extremas o a cambios repentinos de tales condiciones, corrosión, oxidación, modificaciones o reparaciones no autorizadas del Producto, reparaciones con uso de partes de repuesto no autorizadas, uso impropio, mal o inexistente mantenimiento, mantenimiento impropio con respecto a cuanto indicado en la ficha de instrucciones para el uso y el montaje, montaje incorrecto, accidentes, acciones de comidas o bebidas, acción de productos químicos, causas de fuerza mayor.

**En cualquier caso Foppa Pedretti S.p.A. declina toda responsabilidad por daños a personas o a cosas, diversas del Producto, cuando tales daños sean causado por negligencia respecto a las disposiciones/recomendaciones/advertencias contenidas en el manual o, como alternativa, en la "Ficha de instrucciones para el uso y el Montaje" que acompaña cada Producto destinado al propietario/usuario.** (meramente como ejemplo, en el caso del Producto Camita: "Vigilar constantemente al bebé. Controlar que la sábana y la manta no cubran la cabeza del bebé...").

**Foppa Pedretti S.p.A. declina, además, toda responsabilidad por daños a persone o a cosas cuando la rotura de sus productos sea causada por el deterioro de los componentes del Producto, sujetos a desgaste.** Se consideran componentes del Producto sujetos a desgaste todos los componentes de material plástico.

**ÍNDICE**

Advertências	PAG 87
Componentes da cadeira auto	PAG 91
Homologação	PAG 92
Verificações antes da utilização	PAG 93
Utilização a bordo do veículo	PAG 94
Instalação a bordo do veículo	PAG 96
Operações preliminares	PAG 96
Instalação no sentido da marcha, de 40 a 105 cm de altura (parte 1)	PAG 97
Instalação no sentido da marcha, de 76 a 105 cm de altura (parte 1)	PAG 97
Regulação da perna de apoio	PAG 98
Remoção da cadeira auto	PAG 99
Inclinação da cadeira auto	PAG 99
Orientação no sentido oposto ao da marcha desde o nascimento até à altura de 40 a 105 cm (parte 2)	PAG 100
Regular o apoio da cabeça	PAG 100
Orientação no sentido da marcha (parte 2)	PAG 101
Rotação do assento a 360°	PAG 101
Arnês	PAG 102
Remover o redutor para os primeiros meses	PAG 103
Remover o revestimento	PAG 103
Recolocação do tecido	PAG 103
Manutenção e limpeza	PAG 104
Garantia convencional	PAG 105

**ADVERTÊNCIAS****ATENÇÃO:**

- Antes da utilização recomenda-se uma leitura atenta das instruções de utilização, as quais devem ser escrupulosamente respeitadas para se ter os níveis máximos de segurança do produto.
- A fixação correta do sistema ISOFIX e do sistema de fixação da perna de apoio é primordial para a segurança da criança.
- Conservar cuidadosamente as instruções de utilização para qualquer eventual referência futura. As presentes instruções de utilização podem ser conservadas no compartimento previsto para o efeito da cadeira auto durante o período de utilização.
- A não observância escrupulosa das instruções de instalação da cadeira auto poderá implicar riscos para a sua criança.
- Nunca deixar a criança sem vigilância dentro do automóvel. Não utilizar uma cadeira auto no assento da frente com airbags frontais ativos, porque pode ser perigoso. Esse risco não afeta os chamados airbags laterais.
- O produto poder ser instalado quer orientado no sentido da marcha quer no sentido oposto, desde que fixado com o sistema ISOFIX e com o sistema de fixação da perna de apoio.
- O produto está homologado nos termos das normas europeias mais rigorosas (ECE R129) e poder ser instalado orientado no sentido da marcha (crianças com altura entre 76 e 105 cm) e no sentido oposto ao da marcha (crianças com altura entre 40 e 105 cm) com os sistemas ISOFIX e de fixação da perna de apoio.
- **IMPORTANTE:** Não utilizar no sentido da marcha antes da criança ter mais de 15 meses e com uma altura de, pelo menos, 76 cm. A instalação no sentido contrário ao da marcha continua a ser a mais segura mesmo quando ultrapassado este limite, pelo que é aconselhável utilizar a cadeira auto virada para a retaguarda durante o maior tempo possível.
- **ADVERTÊNCIA:** NUNCA deixar a criança sem vigilância - a segurança da sua criança é sua responsabilidade.
- **ADVERTÊNCIA:** A instalação deve ser realizada por um adulto.
- **ADVERTÊNCIA:** É importante instalar corretamente a cadeira para automóvel para garantir a segurança da criança. Uma instalação errada pode comprometer a segurança da criança.
- **ADVERTÊNCIA:** Assegurar-se sempre que as pessoas que utilizam o produto, mesmo ocasionalmente (como por exemplo os avós), tenham lido as instruções de utilização ou que a elas tenha sido explicado a montagem e a utilização corretas do produto, por uma pessoa que tenha lido as instruções.

## ADVERTÊNCIAS

- **ADVERTÊNCIA:** manter sempre este manual à disposição, conservando-o junto ao produto.
- **ADVERTÊNCIA:** Em caso de dúvida acerca da instalação e correta utilização da cadeira, contactar o fabricante do dispositivo de retenção para crianças.

### ANTES DE COMEÇAR

- **ADVERTÊNCIA:** Não instalar a cadeira para automóvel em bancos virados para a parte traseira do veículo ou bancos orientados lateralmente.
- **ADVERTÊNCIA:** Antes de instalar a cadeira verificar que o banco de passageiro utilizado tenha o encosto bloqueado em posição vertical.
- **ADVERTÊNCIA:** Não utilizar a cadeira em casa. Foi projetado para ser utilizado em automóveis.
- **ADVERTÊNCIA:** Certificar-se que bagagens ou outros objetos potencialmente capazes de causar contusões ou feridas ao ocupante da cadeira em caso de colisão estejam bem fixos.

### QUANDO UTILIZAR A CADEIRA

- **ADVERTÊNCIA:** Os elementos rígidos e as peças em material plástico do dispositivo de retenção para crianças devem ser posicionados e instalados de modo tal que, nas condições de normal utilização, não possam bloquear-se sob um banco móvel ou na porta do veículo.
- **ADVERTÊNCIA:** Se fornecido com o veículo, utilizar o dispositivo de bloqueio de abertura de portas a partir do interior. Isto para impedir a criança de abrir a porta.
- **ADVERTÊNCIA:** Fazer uma breve pausa durante uma longa viagem, de modo que a criança possa relaxar-se e apanhar um pouco de ar.
- **ADVERTÊNCIA:** Nunca deixar uma criança sem vigilância em um dispositivo de retenção para crianças.
- **ADVERTÊNCIA:** A cadeira para automóvel deve estar sempre fixada ao banco, mesmo se não estiver a ser utilizada.
- **ADVERTÊNCIA:** Após a montagem certificar-se que a cadeira esteja bem fixa ao banco e que não oscile. Se o cinto de segurança estiver frouxo, voltar a posicionar e instalar novamente a cadeira.
- **ADVERTÊNCIA:** Não utilizar o dispositivo de retenção para crianças sem o forro.
- **ADVERTÊNCIA:** Não substituir o forro por um forro diferente daquele aconselhado pelo fabricante, já que tem um impacto direto no funcionamento do dispositivo de retenção.
- **IMPORTANTE:** Durante longas viagens fazer paragens em intervalos regulares e verificar que a cadeira esteja corretamente instalada e que os cintos não se tenham afrouxado.

## ADVERTÊNCIAS

- **ADVERTÊNCIA:** Em caso de emergência é abrir o fecho rapidamente para libertar a criança. O fecho é por isso de fácil abertura e não deve estar coberto. Ensinar a criança a não brincar com o fecho.
- **ADVERTÊNCIA:** Não colocar debaixo da cadeira, entre o banco e a cadeira, tecidos (como por exemplo uma toalha ou uma almofada) já que em caso de acidente poderão alterar a segurança do produto.
- **ADVERTÊNCIA:** Durante o inverno prestar atenção a não posicionar a criança na cadeira usando roupas demasiado volumosas.
- **ADVERTÊNCIA:** Se sujeitos a temperaturas elevadas, os componentes metálicos e em plástico ficam quentes. Recomenda-se, portanto, cobrir a cadeira auto caso se deixe o carro estacionado ao sol.
- **ADVERTÊNCIA:** Certificar-se que os objetos móveis estejam imóveis, tais como bagagens ou livros no interior do veículo. Podem provocar lesões/feridas em caso de acidente.
- **ADVERTÊNCIA:** Não colocar bagagem na chapeleira sem a prender: em caso de acidente, pode causar sérios danos aos passageiros.
- **ADVERTÊNCIA:** Certificar-se que todos os dispositivos de bloqueio estão corretamente engatados antes da utilização.
- **ADVERTÊNCIA:** Não utilize peças sobressalentes ou acessórios não fornecidos ou aprovados pelo fabricante, pois podem tornar o produto pouco seguro.)
  - Após um acidente, a cadeira auto poderá perder os requisitos de segurança em virtude dos danos sofridos, ainda que não sejam imediatamente visíveis. Recomenda-se, portanto, a sua substituição. Apenas o fabricante pode garantir a conformidade da cadeira auto com os requisitos de segurança, desde que se trate de um produto original.
  - Não alterar o produto, de forma a evitar comprometer a sua segurança geral.
  - Recomenda-se não remover logótipos/etiquetas do produto, de forma a evitar danificar o seu revestimento.
  - Utilizar a cadeira auto mesmo no caso de viagens breves, porque é exatamente nestes casos que se verifica a maior parte dos acidentes.
  - Antes de proceder à compra, verificar se a cadeira auto é compatível com o seu automóvel.
  - Durante as viagens longas é aconselhável fazer algumas pausas, para permitir à criança alguns momentos de relaxe.
  - Dar o bom exemplo pessoalmente e usar sempre o cinto de segurança.
  - Recomendar à criança para nunca brincar com a fivela do arnês.

## ADVERTÊNCIAS

### CINTURÓN DE SEGURIDAD

- **ADVERTENCIA:** No use NUNCA puntos de anclaje diferentes de los descritos en las instrucciones.
- **ADVERTENCIA:** Asegúrese de que el arnés de la sillita para coche esté correctamente regulado para su hijo. El arnés debe estar bien ajustado: el espacio entre el cinturón y el pecho del niño no debe ser superior al grosor de dos dedos. El cinturón abdominal del arnés debe estar en la posición más baja posible para sujetar de manera adecuada la cadera del niño..
- **ADVERTENCIA:** Asegúrese de que todos los pasajeros se pongan los cinturones de seguridad; en caso de accidente, una persona sin cinturón de seguridad podría golpearse contra la sillita debido al impacto..
- **ADVERTENCIA:** No use un sistema de paso de cinturones diferente del indicado en el manual.
- **ADVERTENCIA:** El niño debe estar bien asegurado cuando se acomode en la sillita, aunque se trate de viajes cortos.

### EXPOSIÇÃO À LUZ SOLAR / DIAS QUENTES

- **ADVERTÊNCIA:** NUNCA deixar a criança sentada na cadeira enquanto o automóvel está estacionado, especialmente se exposta à luz direta do sol ou em um dia quente.
- **ADVERTÊNCIA:** NUNCA deixar a cadeira exposta ao sol por diversas horas, já que poderá ser perigoso para a criança porque as partes em metal e em plástico poderão esquentar-se. O tecido poderá desbotar-se. Cobrir a cadeira com uma tela se o carro estiver estacionado ao sol.

### CADEIRAS EM SEGUNDA MÃO ou CADEIRAS DANIFICADAS

- **ADVERTÊNCIA:** NUNCA comprar uma cadeira para automóvel em segunda mão. Poderá ter danos ou roturas internas não visíveis a olho nu.
- **IMPORTANTE:** A garantia do fabricante é exclusivamente para a primeira utilização do produto e está ligada ao proprietário da primeira compra.
- **ADVERTÊNCIA:** É necessário substituir a cadeira para automóvel e os cintos de segurança do veículo se danificados ou desgastados pela utilização.
- **ADVERTÊNCIA:** É necessário substituir a cadeira para automóvel caso tenha sofrido uma tensão violenta, em caso de acidente, que poderá ter provocado um rotura interna não visível a olho nu ou em caso de desgaste.

## COMPONENTES DA CADEIRA AUTO

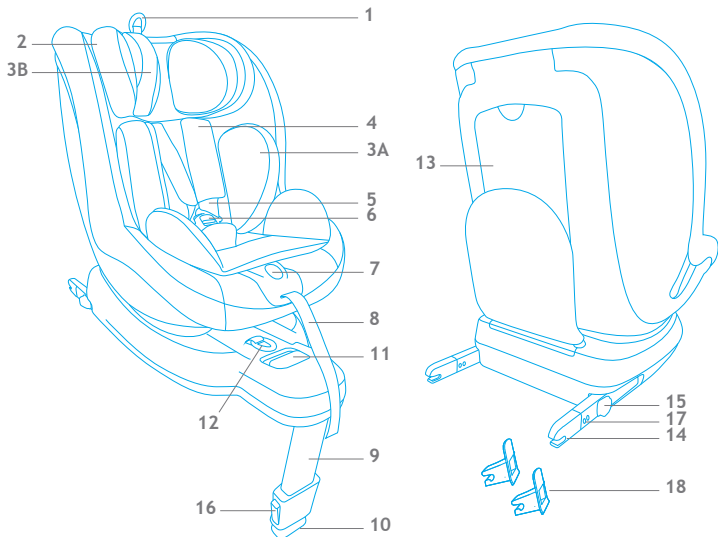

- |     |  |     |  |
|-----|--|-----|--|
| 1.  | Alavanca para regulação da altura do apoio da cabeça | 11. | Alavanca para rotação da cadeira auto      |
| 2.  | Apoio da cabeça                                      | 12. | Correia para estender os conectores ISOFIX |
| 3.  | Redutor:   | 13. | Compartimento para manual de utilização    |
| A   | do assento   | 14. | Conector ISOFIX                            |
| B   | do apoio da cabeça                                   | 15. | Botão de engate/desengate ISOFIX           |
| 4.  | Proteção do cinto peitoral                           | 16. | Botão de regulação da perna de apoio       |
| 5.  | Alças para as costas                                 | 17. | Indicador de engate/desengate ISOFIX       |
| 6.  | Fivela   | 18. | Guia para conector ISOFIX                  |
| 7.  | Botão do dispositivo central de regulação das alças  |     |  |
| 8.  | Correia de regulação das alças                       |     |  |
| 9.  | Perna de apoio                                       |     |  |
| 10. | Indicador para a regulação correta da perna de apoio |     |  |



## CERTIFICAÇÃO

...como cadeira auto de segurança para automóvel.

Seggiolino auto LOGIK i-Size	Testato e Certificato secondo lo standard ECE R129		
	GRUPPO	Direzione opposta al senso di marcia	Direzione di marcia
type KX - 88	ALTEZZA	40-105 cm	76-105 cm

ECE = Standard Europeo relativo ai Dispositivi di Sicurezza

- A cadeira auto foi concebida, testada e homologada em conformidade com os requisitos do Regulamento Europeu relativo aos Dispositivos para a Segurança das crianças ECE R129/03.
- Na carcaça da cadeira auto é aplicada uma etiqueta na qual consta o número de homologação.
- Eventuais modificações efetuadas na cadeira auto anulam a homologação.
- Apenas o fabricante está autorizado a efetuar modificações na cadeira auto.

## INFORMAÇÕES GERAIS

### Advertência

- Este é um dispositivo de retenção para crianças "i-Size" homologado nos termos do regulamento n° 129 para ser utilizado nos assentos de veículos "compatíveis com i-Size" como indicado pelos fabricantes de veículos automóveis no manual de utilização do veículo.
- Em caso de dúvida, consultar o fabricante do dispositivo de retenção ou o revendedor.

## UTILIZAÇÃO DA CADEIRA AUTO

## VERIFICAÇÕES ANTES DA UTILIZAÇÃO

## Veículos compatíveis com o sistema ISOFIX

A cadeira auto LOGIK i-Size é um dispositivo classificado como “i-Size”, compatível com os veículos indicados na “Lista de veículos” prevista para o efeito.

A lista de veículos contém os veículos e os lugares aprovados para a utilização do dispositivo de retenção com o engate ISOFIX e com a perna de apoio.

Se o seu veículo não constar da lista de veículos, contacte o fabricante para obter informações sobre a compatibilidade de utilização, antes de adquirir a cadeira auto.

A lista está sujeita a uma revisão contínua com alterações e inclusões de modelos de veículos automóveis. A lista atualizada pode ser consultada no nosso site da internet: [www.foppapedretti.it](http://www.foppapedretti.it)

Ler o manual do veículo automóvel antes da instalação do dispositivo de retenção. O manual indicará os lugares compatíveis para um dispositivo de retenção homologado i-Size.

## 3. ADVERTÊNCIAS



**Não instalar a cadeira auto LOGIK i-Size em assentos voltados no sentido oposto ao sentido da marcha ou transversalmente ao sentido normal da marcha do veículo. Não utilizar a cadeira auto em assentos com AIRBAG ativo.**



Ler atentamente as instruções antes da utilização e conservá-las no local próprio para o efeito para reutilizá-las no futuro. A não observância escrupulosa das instruções de instalação da cadeira auto poderá implicar riscos para a sua criança.



**NÃO UTILIZAR SE O ASSENTO DO PASSAGEIRO TRASEIRO TIVER AIRBAG FRONTAL ATIVO**

## UTILIZAÇÃO DA CADEIRA AUTO

## UTILIZAÇÃO A BORDO DO VEÍCULO

**IMPORTANTE**

NÃO UTILIZAR NO SENTIDO DA MARCHA ANTES DA CRIANÇA TER MAIS de 15 meses (consultar as instruções).

A cadeira auto pode ser utilizada das seguintes formas:



• Orientação no sentido da marcha	SI
• No sentido oposto ao da marcha	SI
• Com cintos de segurança de 2 pontos	NO
• Com cintos de segurança de 3 pontos	NO
• Com ISOFIX e perna de apoio	SI
• No assento do passageiro traseiro	SI <sup>▲1</sup>
Se dotado de airbag frontal ativo: arrastar bastante para trás o assento do passageiro e consultar as instruções contidas no manual da viatura.	
• Nos assentos laterais traseiros	SI
• No assento central traseiro	SI <sup>▲2</sup>
▲ Compatível com assentos dotados do sistema ISOFIX	

(Respeitar escrupulosamente as normas em vigor no país de residência).



### Para la seguridad del niño

#### ATTENZIONE

Utilizar a cadeira auto com o redutor fornecido com crianças até 60 cm de altura.

El reductor sirve para garantizar una mayor comodidad a los niños pequeños y ofrece una mayor sujeción durante los primeros meses.

reductor

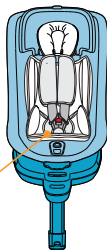

- Prender sempre a criança com o cinto, quando colocada na cadeira auto.
- Nunca deixar a criança sem vigilância na cadeira auto quando estiver colocada sobre superfícies elevadas (por exemplo: mesas, etc.).
- Evitar que a parte final da correia fique presa entre peças em movimento (por exemplo: portas automáticas, escadas rolantes, etc.).
- **ATENÇÃO!** As peças em plástico da cadeira auto podem aquecer ao sol, provocando queimaduras na criança. Proteger a cadeira auto de fontes de calor excessivas cobrindo-a, por exemplo, com um revestimento leve.
- Em caso de viagens longas fazer pausas frequentes. A criança cansa-se muito facilmente. Evitar deixar a criança na cadeira auto durante muito tempo.

## INSTALAÇÃO A BORDO DO VEÍCULO

### INSTALAÇÃO A BORDO DO VEÍCULO

SUGESTÃO: A cadeira auto deve estar sempre bem presa ao assento através dos respetivos pontos de fixação ISOFIX, mesmo quando não esteja a ser utilizada. Retirar sempre a criança durante a instalação da cadeira auto.



### SEGURANÇA A BORDO DO VEÍCULO

**ADVERTÊNCIA!** Não utilizar a cadeira auto em assentos com airbag frontal ativo. Essa recomendação não se aplica aos airbags laterais.

Para garantir o nível máximo de segurança para todos os passageiros, certificar-se que:

- o encosto reclinável dos assentos está bloqueado na posição vertical;
- o assento do lado do passageiro no qual é instalada a cadeira auto i-Size está regulado na posição mais recuada;
- todos os objetos que possam causar danos em caso de acidente estão devidamente imobilizados;
- todos os passageiros têm os cintos de segurança colocados.

### Operações preliminares

Certifique-se que o seu veículo está dotado com os pontos de fixação ISOFIX e que está entre aqueles aprovados na lista de veículos compatíveis fornecida.

Localize os pontos ISOFIX; para qualquer problema consultar o manual do veículo.

Normalmente encontram-se entre o banco do assento e o encosto.

Colocar a cadeira auto para crianças no assento da viatura, inserir os dois conectores ISOFIX nas guias previstas para o efeito e empurrar para engatar os dois conectores nos ganchos ISOFIX do veículo. Um "clique" indicará um engate correto. Verificar se os indicadores de engate ISOFIX encontram-se na cor verde em ambos os lados.

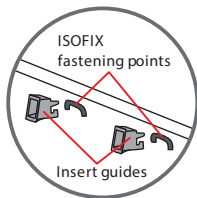

## INSTALAÇÃO A BORDO DO VEÍCULO

### UTILIZAÇÃO DA CADEIRA AUTO A BORDO DO VEÍCULO

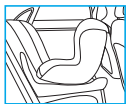

UTILIZAÇÃO VIRADA  
PARA A RETAGUARDA (Parte 1)

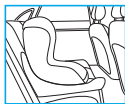

UTILIZAÇÃO VIRADA  
PARA A FRENTE (Parte 1)

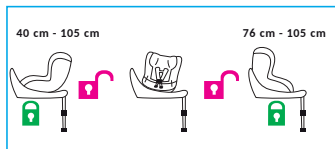

Dependendo da idade e da altura da criança, a cadeira auto pode ser instalada virada no sentido da marcha ou no sentido contrário à mesma.

NOTA: De acordo com as estatísticas de acidentes, a posição da cadeira auto no sentido contrário ao da marcha é a mais segura. Recomenda-se utilizar a cadeira auto virada para a retaguarda durante o maior tempo possível.

#### INSTALAÇÃO NO SENTIDO DA MARCHA, de 40 a 105 cm de altura (parte 1)

Recomenda-se a utilização da cadeira auto no sentido contrário ao da marcha com crianças até 105 cm de altura e peso máximo de 18 kg.

ADVERTÊNCIA! A utilização da cadeira auto no sentido contrário ao da marcha é obrigatória para uma criança até aos 15 meses de idade e 75 cm de altura. A instalação no sentido contrário ao da marcha continua a ser a mais segura mesmo quando ultrapassado este limite, pelo que é aconselhável utilizar a cadeira auto virada para a retaguarda durante o maior tempo possível.

NOTA: No sentido contrário ao da marcha, o assento deve ser inclinado apenas na posição mais reclinada (horizontal, assinalada com cor azul) para crianças até cerca de 1 ano de idade. Para mais detalhes, ver a secção "INSTALAÇÃO NO SENTIDO CONTRÁRIO AO DA MARCHA (parte 2)".

#### INSTALAÇÃO NO SENTIDO DA MARCHA, de 76 a 105 cm de altura (parte 1).

A utilização da cadeira auto no sentido da marcha é permitida com crianças com mais de 15 meses e com uma altura de, pelo menos, 76 cm e peso máximo de 18 kg. Para mais detalhes, ver a secção "INSTALAÇÃO NO SENTIDO DA MARCHA (parte 2)".

## INSTALAÇÃO A BORDO DO VEÍCULO

### INSTALAÇÃO DA CADEIRA AUTO

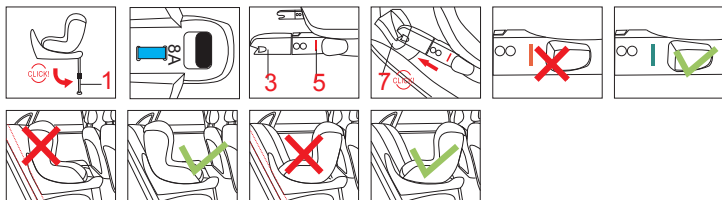

Dobrar o suporte “perna de apoio” até bloqueá-lo na sua posição (1).

Puxar a correia de extensão dos conectores ISOFIX (2) colocada na parte da frente da cadeira auto, entre o assento e a base. Ambos os conectores ISOFIX (3) estender-se-ão automaticamente. Colocar a cadeira auto para crianças no assento da viatura, inserir os dois conectores ISOFIX nas guias previstas para o efeito, empurrar para engatar os dois conectores nos ganchos ISOFIX do veículo. Um clique indicará um engate correto. Verificar se os indicadores de engate ISOFIX encontram-se na cor verde em ambos os lados (5). Certificar-se que não existe nenhum espaço entre o encosto do assento do veículo e a cadeira auto. Se necessário, puxar a correia de extensão dos conectores e empurrar a cadeira auto no sentido do encosto do assento.

### REGULAÇÃO DA PERNA DE APOIO

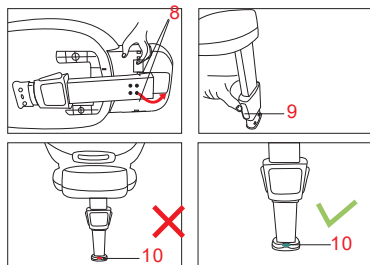

Dobrar o suporte “perna de apoio” até bloqueá-lo na sua posição (8).

Premir o botão de regulação da perna de apoio e baixá-la de modo a tocar corretamente no piso do veículo, soltar o botão (9). O dispositivo de controlo de regulação da perna de apoio, deve passar de vermelho para verde (a): isto indicará o apoio correto da perna. Verificar se a perna de apoio está posicionada e regulada corretamente.

**ADVERTÊNCIA:** Não colocar a perna de apoio traseira sobre um compartimento porta-objetos presente no piso do veículo. A perna de apoio deve ficar apoiada sobre uma superfície estável e segura do piso do veículo.

**ADVERTÊNCIA:** Assegure-se que a perna de apoio não fica mais alta do que a cadeira auto em relação ao assento do veículo.

## INSTALAÇÃO A BORDO DO VEÍCULO

### REMOÇÃO DA CADEIRA AUTO

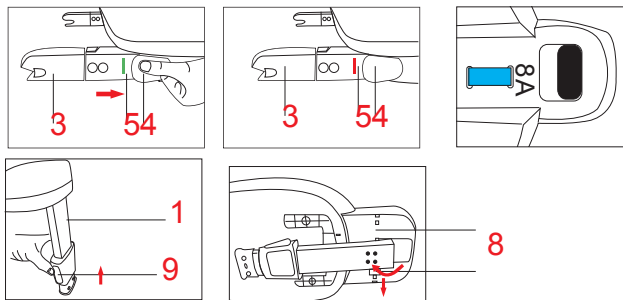

Premir, na direção indicada na figura, ambos os botões de desengate ISOFIX (4).

O indicador ISOFIX ficará vermelho.

Puxar a correia de extensão dos conectores ISOFIX (2) e, ao mesmo tempo, fazer deslizar os conectores ao longo da estrutura para recolhê-los dentro da base, soltar a correia. Premir o botão (9) e levantar a perna de apoio (1) até ao fim de curso. Dobrar a perna de apoio sob a base (8).

### SISTEMA DE REGULAÇÃO DA CADEIRA AUTO

#### Inclinação da cadeira auto

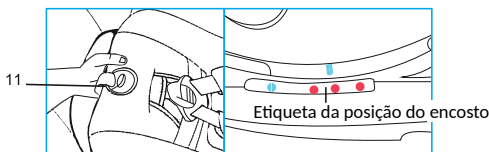

Premir o botão de reclinção colocado na parte da frente do banco e regular o banco na posição desejada. Soltar o manípulo e certificar-se que o banco está bloqueado na posição escolhida.

**IMPORTANTE:** No sentido da marcha (de 76 a 105 cm de altura), estão disponíveis três posições de inclinação assinaladas com a cor vermelha.

No sentido contrário ao da marcha (de 40 a 105 cm de altura), para crianças até cerca de 4 anos de idade, o assento deve ser inclinado apenas na posição mais reclinada (horizontal), assinalada com cor azul.

## INSTALAÇÃO A BORDO DO VEÍCULO

**ORIENTAÇÃO NO SENTIDO OPOSTO AO DA MARCHA DESDE O NASCIMENTO ATÉ À ALTURA DE 40 A 105 CM (parte 2).**



**NÃO UTILIZAR SE O ASSENTO DO PASSAGEIRO TRASEIRO TIVER AIRBAG FRONTAL ATIVO.**

Premir o botão de rotação e orientar a cadeira auto no sentido oposto ao da marcha. Certificar-se que a cadeira auto ficou bloqueada.

**ATENÇÃO:** Antes de colocar em movimento o automóvel rodar a cadeira auto em ambas as direções para verificar que o mecanismo de rotação está bloqueado.

**NOTA:** A cadeira auto deve ser utilizada com o redutor para os primeiros meses com crianças até 60 cm de altura.

**NOTA:** A utilização da cadeira auto no sentido contrário ao da marcha é adequada para crianças até 105 cm de altura.

**Regular o apoio da cabeça (13):** o apoio da cabeça permite 13 alturas de regulação diferentes.

Puxar o anel da correia de regulação (12) e levantar ou baixar o apoio da cabeça na posição correta (para mais detalhes cf. "Regulação do arnês").

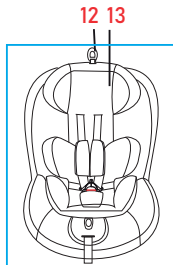
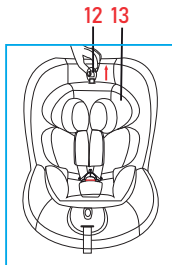
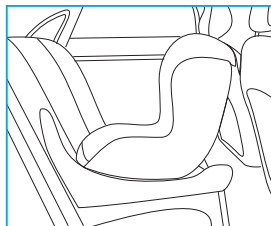

## INSTALAÇÃO A BORDO DO VEÍCULO

### ORIENTAÇÃO NO SENTIDO DA MARCHA (parte 2)

**(crianças com altura entre 76 e 105 cm e criança ter mais de 15 meses)**

A utilização da cadeira auto no sentido da marcha é permitida com crianças com mais de 15 meses e com uma altura de, pelo menos, 76 cm. A instalação no sentido contrário ao da marcha continua a ser a mais segura mesmo quando ultrapassado este limite, pelo que é aconselhável utilizar a cadeira auto virada para a retaguarda durante o maior tempo possível.

Premir o botão de rotação e orientar a cadeira auto no sentido oposto ao da marcha. Certificar-se que a cadeira auto ficou bloqueada.

**ATENÇÃO:** Antes de colocar em movimento o automóvel rodar a cadeira auto em ambas as direções para verificar que o mecanismo de rotação está bloqueado.

A cadeira auto só pode ser instalada no sentido da marcha se:

- a criança tiver mais de 76 cm de altura;
- a criança tiver pelo menos 15 meses de idade (recomenda-se a utilização da cadeira auto no sentido contrário ao da marcha durante o maior tempo possível);
- o apoio da cabeça estiver regulado pelo menos na sétima posição.

### Rotação do assento a 360°

A rotação a 360° simplifica a orientação do assento no sentido da marcha ou naquele oposto ao da marcha e facilita a operação de colocar ou retirar a criança da cadeira auto. Premir o botão de rotação (14) e rodar o assento no sentido da porta para colocar facilmente a criança na cadeira auto.

Para prender a criança, ver a secção “Regulação do arnês”. Rodar o assento no sentido da marcha ou no sentido contrário à mesma, um clique indicará o bloqueio correto do assento.

**ATENÇÃO:** Antes de iniciar a viagem, certificar-se que o assento está bloqueado no sentido da marcha ou naquele oposto ao da marcha experimentando rodar o banco sem premir o botão de desbloqueio da rotação.

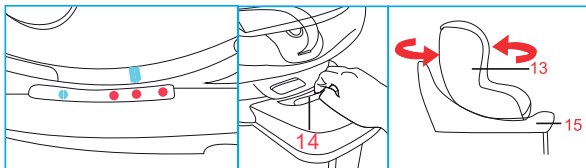

## INSTALAÇÃO A BORDO DO VEÍCULO

### Arnês

**Soltar o arnês:** premir o botão de regulação A e, simultaneamente, agarrar as alças (cintos peitorais) na parte inferior, sob os revestimentos das proteções peitorais e puxá-las para a frente para soltá-las.

**IMPORTANTE:** Não puxar as alças agarrando os revestimentos de proteção peitoral.

Premir o botão vermelho (18) na fivela central (20) para desengatar as alças e posicioná-las ao lado da cadeira auto.

Colocar a criança na cadeira auto. Fazer deslizar as alças sobre as costas da criança e unir as duas extremidades/linguetas das alças (19), formando um único conector. Inserir o conector na fivela central até se ouvir um clique.

Certificar-se que as alças estão colocadas imediatamente acima das costas da criança e que existe um espaço equivalente a 1 cm (para mais detalhes cf. o ponto 1 “regulação do apoio da cabeça”).

**Apertar o arnês:** Puxar a correia de regulação do arnês de modo a esticá-la corretamente contra o corpo da criança. A correia está corretamente esticada quando o espaço entre o arnês e a criança não é superior à espessura de um dedo.

**IMPORTANTE!** Puxar a extremidade da correia de regulação para o exterior, não para cima ou para baixo.

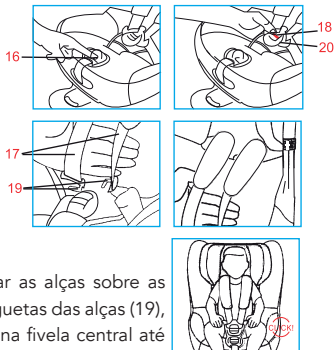

### Para la seguridad del niño

Para garantir a segurança da criança, antes de cada viagem verificar que

- os conectores ISOFIX (3) estão engatados no veículo e a perna de apoio (1) está corretamente posicionada;
- a cadeira auto está bloqueada no sentido da marcha ou no sentido contrário à mesma;
- o apoio da cabeça está regulado numa altura adequada;
- o cinto de 5 pontos está regulado de acordo com o corpo da criança, os cintos das costas (17) não estão torcidos e o arnês está bloqueado;
- a perna de apoio (1) está em contacto com o piso do veículo e o indicador da mesma (10) está verde;
- para bebés e crianças que não possam sentar-se (até 1 ano) a cadeira auto está instalada no sentido contrário ao da marcha e na posição mais reclinada possível.

## INSTALAÇÃO A BORDO DO VEÍCULO

### REMOVER O REDUTOR PARA OS PRIMEIROS MESES

O redutor para os primeiros meses (21) assegura o apoio necessário às crianças no período neonatal.

Quando a criança ultrapassar os 61 cm de altura (cerca de 3 meses), é possível remover o redutor.

Remover o redutor do apoio da cabeça, fazendo deslizar os elásticos do apoio da cabeça.

Remover o redutor do assento.

Antes de efetuar a lavagem, remover o enchimento interno do redutor através do olhal lateral previsto para o efeito.

Quando o revestimento estiver seco, colocar o enchimento dentro do redutor.

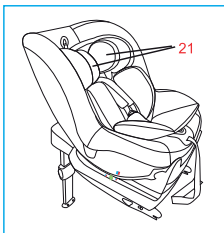

### REMOVER O REVESTIMENTO

Desengatar a fivela do arnês.

Remover o redutor do apoio da cabeça fixado com os elásticos.

Remover o redutor do assento.

Desengatar os botões automáticos do apoio da cabeça para fazer deslizar os cintos peitorais.

Desengatar os botões automáticos do tecido do encosto.

Remover, fazendo-o deslizar cuidadosamente, o tecido do apoio da cabeça.

Remover, fazendo-o deslizar cuidadosamente, o tecido da estrutura começando por um dos lados. Prestar

atenção durante o deslizamento do tecido à volta do dispositivo de regulação do arnês.

### RECOLOCAÇÃO DO TECIDO

Repetir as operações da desmontagem no sentido inverso.

Colocar o revestimento do assento na cadeira auto e enfiar no olhal o cinto separador de pernas.

Recolocar, cuidadosamente, o tecido à volta do dispositivo de regulação do arnês e, em seguida, à volta da estrutura.

Recolocar, cuidadosamente, o tecido no apoio da cabeça.

Recolocar os cintos peitorais no olhal do redutor do apoio da cabeça e engatar os botões automáticos.

Engatar os botões automáticos do tecido do encosto no tecido do revestimento.

Engatar a fivela e verificar que os cintos do arnês não estão torcidos.

Certificar-se que os cintos peitorais estão corretamente inseridos nas proteções peitorais.

## MANUTENÇÃO E LIMPEZA

### MANUTENÇÃO E LIMPEZA

Recomenda-se utilizar apenas revestimentos originais dado tratarem-se de componentes cruciais para efeitos do funcionamento correto do dispositivo.

Não utilizar a cadeira auto sem revestimento próprio.

### LIMPEZA

O **revestimento** pode ser removido e lavado na máquina de lavar roupa com um detergente delicado utilizando o programa para peças delicadas (30° C).

Respeitar as indicações de lavagem contidas na respetiva etiqueta. As cores podem ficar esbatidas se lavadas a temperaturas superiores a 30 °C. Não centrifugar nem colocar na máquina de secar roupa (porque o tecido pode soltar-se do revestimento).

As **peças em plástico** podem ser limpas com água e sabão. Não utilizar detergentes agressivos (como solventes).

O **arnês** pode ser removido e lavado com sabão e água tépida.

**ATENÇÃO!** Nunca remover as linguetas das fivelas das alças.

### MANUTENÇÃO E LIMPEZA

**IMPORTANTE:** O revestimento é um elemento fundamental para a segurança da criança. Nunca utilizar a cadeira auto sem o revestimento nem substituí-lo, em circunstância alguma, por outros produtos não homologados, de forma a evitar colocar em risco a segurança da criança ou comprometer o funcionamento correto do dispositivo.

### Instruções de lavagem:

O revestimento pode ser removido, lavado a 30 °C e ser estendido a secar.



Lavar na máquina  
água gelada



Não alvejante



Não limpeza  
a seco



Não máquina de  
secar roupa



Não de ferro

## GARANTIA CONVENCIONAL

O conteúdo abaixo indicado entra em vigor a partir de 1º de janeiro de 2005 e substitui completamente qualquer título e mensagem anterior referente à garantia prestada pela empresa Foppa Pedretti S.p.A.

### GARANTIA CONVENCIONAL

**Foppa Pedretti S.p.A.** com sede em Grumello del Monte (Itália), Via Volta 11, garante diretamente ao consumidor que este produto, novo de fábrica, sem defeitos nos materiais, no projeto e na fabricação, está em conformidade com as características declaradas.

A presente garantia convencional, válida em todos os países membros da União Europeia, não exclui e não limita os direitos do Consumidor nos termos imperativos da lei em relação ao vendedor do Produto.

Para usufruir a presente garantia convencional, o Consumidor deve levar o produto defeituoso ao Vendedor e apresentar-lhe a prova de aquisição do produto, onde haja, de modo legível, o endereço do Vendedor, com a data da compra do produto, carimbo e assinatura do Vendedor, além da indicação do próprio produto ou, como alternativa, o recibo fiscal, não modificado, e que apresente de modo claro as mesmas informações mencionadas anteriormente.

A garantia convencional tem validade por doze (12) meses a partir da data de aquisição do produto. Durante este período, a empresa Foppa Pedretti S.p.A. conserta ou substitui o produto defeituoso, segundo sua discricão.

A garantia convencional concedida ao comprador final do produto (consumidor) e não exclui e nem limita os direitos imperativos do próprio consumidor como previstos pela lei e ou direitos que o consumidor pode ter contra o Vendedor/Revendedor do produto.

### EXCLUSÕES DA GARANTIA CONVENCIONAL.

A garantia convencional exclui os danos decorrentes pelas seguintes causas: uso não em conformidade com as disposições contidas no folheto de instruções para o uso e montagem, quedas e impactos, exposição do produto à humidade ou condições térmicas, ambientes extremos ou mudanças repentinas destas condições, corrosão, oxidação, modificações ou consertos não autorizados do produto, consertos efetuados com o uso de peças de reposição não autorizadas, uso impróprio, manutenção não efetuada ou efetuada de modo incorreto, manutenção imprópria em relação ao que foi indicado no folheto de instruções para o uso e a montagem, montagem não correta, acidentes, ações de alimentos ou bebidas, ações de produtos químicos e causas de força maior.

**De qualquer modo, a empresa Foppa Pedretti S.p.A. declina qualquer tipo de responsabilidade por danos causados às pessoas ou aos objetos, diferentes do produto, quando estes danos forem causados pela negligência das disposições/advertências contidas no manual, ou, como alternativa, no "Folheto de instruções para o uso e montagem" que acompanha todos os produtos destinados ao proprietário/ utilizador (como exemplo meramente exemplificativo, no caso do produto "Caminha": "Supervisione a criança constantemente. Controle para que os lençóis e as cobertas não cubram a cabeça da criança...").**

**A empresa Foppa Pedretti S.p.A. exige-se também de todos os tipos de responsabilidade por danos às pessoas ou objetos quando a rutura de seus produtos for causada pelo deterioramento dos produtos sujeito aos desgastes.** São considerados componentes do produto sujeitos a desgaste os componentes em material plástico.

Προειδοποιήσεις	ΣΕΛ 107
Εξαρτήματα	ΣΕΛ 112
Εγκριση	ΣΕΛ 113
Ελεγχοι πριν απο την χρηση	ΣΕΛ 114
Χρηση στο οχημα	ΣΕΛ 115
Τοποθετηση εντος του οχηματος	ΣΕΛ 117
Πριν από τη συναρμολόγηση	ΣΕΛ 117
Τοποθετηση στη φορα της κατευθυνσης οδηγησης, από 40 έως 105 εκ (μέρος 1)	ΣΕΛ 118
Τοποθετηση στη φορα της κατευθυνσης οδηγησης, από 76 έως 105 εκ (μέρος 1)	ΣΕΛ 119
Ρύθμιση του ποδιού στήριξης	ΣΕΛ 119
Αφαίρεση του παιδικού καθίσματος αυτοκινήτου	ΣΕΛ 120
Κλίση του παιδικού καθίσματος	ΣΕΛ 121
Στραμμενο στην αντιθετη φορα της κατευθυνσης οδηγησης για παιδια απο τη γεννηση και υψους απο 40 εως 105 εκ (μέρος 2)	ΣΕΛ 121
Ρυθμίστε το στήριγμα κεφαλής	ΣΕΛ 121
Στραμμενο στη φορα της κατευθυνσης οδηγησης (μέρος 2)	ΣΕΛ 122
Περιστροφή καθίσματος κατά 360°	ΣΕΛ 122
Σύστημα πρόσδεσης	ΣΕΛ 123
Αφαίρεση του μειωτήρα για τους πρώτους μήνες	ΣΕΛ 124
Αφαίρεση του καλυμματος	ΣΕΛ 125
Επανατοποθετηση του υφασματος	ΣΕΛ 125
Συντηρηση και καθαρισμος	ΣΕΛ 126
Συμβατικη εγγυηση	ΣΕΛ 127

**ΠΡΟΣΟΧΗ:**

- Πριν από τη χρήση συνιστάται να διαβάσετε προσεκτικά τις παρούσες οδηγίες χρήσης. τις οποίες είναι απαραίτητο να ακολουθήσετε σχολαστικά για να διασφαλίσετε το μέγιστο επίπεδο ασφάλειας που παρέχει το προϊόν.
- Η σωστή στερέωση του συστήματος ISOFIX και του συστήματος αγκίστρωσης του ποδιού στήριξης είναι θεμελιώδους σημασίας για την ασφάλεια του παιδιού.
- Φυλάξτε τις οδηγίες χρήσης με προσοχή για κάθε ενδεχόμενη μελλοντική αναφορά. Οι παρούσες οδηγίες χρήσης πρέπει να φυλάσσονται στην ειδική θήκη φύλαξης αντικειμένων του παιδικού καθίσματος αυτοκινήτου κατά τη διάρκεια της περιόδου χρήσης.
- Η μη αυστηρή τήρηση των οδηγιών εγκατάστασης του παιδικού καθίσματος αυτοκινήτου ενδέχεται να επιφέρει κινδύνους στο παιδί σας.
- Μην χρησιμοποιείτε το παιδικό κάθισμα στο μπροστινό κάθισμα του οχήματος εάν υπάρχουν ενεργοποιημένοι μπροστινοί αερόσακοι, καθώς αυτό μπορεί να είναι επικίνδυνο. Ο κίνδυνος αυτός δεν αφορά τους αερόσακους που τοποθετούνται στο πλάι.
- Το προϊόν μπορεί να τοποθετηθεί τόσο προς την φορά του αυτοκινήτου, όσο και αντίθετα, εφόσον στερεώνεται με το σύστημα ISOFIX και με το σύστημα αγκίστρωσης του ποδιού στήριξης.
- Το προϊόν είναι εγκεκριμένο σύμφωνα με τα πιο αυστηρά ευρωπαϊκά πρότυπα (ECE R129) και μπορεί να τοποθετηθεί προς την φορά του αυτοκινήτου (παιδιά ύψους 76-105 εκ) και αντίθετα (παιδιά ύψους 40-105 εκ) με τα συστήματα ISOFIX και αγκίστρωσης του ποδιού στήριξης.
- ΣΗΜΑΝΤΙΚΟ: Μην χρησιμοποιείτε στη φορά της κατεύθυνσης οδήγησης προτού το παιδί φτάσει στην ηλικία των 15 μηνών, ύψους τουλάχιστον 76 εκ. Η τοποθέτηση στην αντίθετη φορά της κατεύθυνσης οδήγησης εξακολουθεί να παρέχει μεγαλύτερη ασφάλεια ακόμα και όταν το παιδί υπερβεί τα όρια ηλικίας, ύψους και βάρους και για το λόγο αυτό συνιστάται να χρησιμοποιείτε το παιδικό κάθισμα αυτοκινήτου στην αντίθετη φορά της κατεύθυνσης οδήγησης όσο το δυνατόν περισσότερο.
- ΠΡΟΕΙΔΟΠΟΙΗΣΗ: ΜΗΝ αφήνετε ποτέ το μωρό χωρίς επίβλεψη - η ασφάλεια του μωρού σας είναι δικής σας ευθύνη.
- ΠΡΟΕΙΔΟΠΟΙΗΣΗ: Η εγκατάσταση πρέπει να εκτελείται από ενήλικα.
- ΠΡΟΕΙΔΟΠΟΙΗΣΗ: Είναι σημαντικό να εγκαταστήσετε σωστά το καρεκλάκι αυτοκινήτου έτσι ώστε να εξασφαλιστεί η ασφάλεια του μωρού σας. Μία λάθος εγκατάσταση μπορεί να θέσει σε κίνδυνο την ασφάλεια του μωρού.
- ΠΡΟΕΙΔΟΠΟΙΗΣΗ: Να βεβαιώνεστε πάντα ότι τα άτομα που χρησιμοποιούν το

## ΠΡΟΕΙΔΟΠΟΙΗΣΕΙΣ

προϊόν, ακόμα και περιστασιακά (για παράδειγμα ο παππούς και η γιαγιά) ότι έχουν διαβάσει τις οδηγίες χρήσης ή έχουν ενημερωθεί από ένα άτομο που γνωρίζει τις οδηγίες ως προς το σωστό μοντάρισμα και χρήση του προϊόντος.

- **ΠΡΟΕΙΔΟΠΟΙΗΣΗ:** Να έχετε πάντα διαθέσιμο αυτό το εγχειρίδιο, φυλάσσοντάς το μαζί με το προϊόν.
- **ΠΡΟΕΙΔΟΠΟΙΗΣΗ:** Σε περίπτωση αμφιβολιών που αφορούν την εγκατάσταση και τη σωστή χρήση του μικρού καθίσματος για μωρά, επικοινωνήστε με τον κατασκευαστή της διάταξης συγκράτησης για μωρά.

### ΠΡΙΝ ΑΡΧΙΣΕΤΕ

- **ΠΡΟΕΙΔΟΠΟΙΗΣΗ:** Μην τοποθετείτε το καρεκλάκι αυτοκινήτου σε καθίσματα στραμμένα προς το πίσω μέρος του οχήματος ή καθίσματα προσανατολισμένα πλαγίως.
- **ΠΡΟΕΙΔΟΠΟΙΗΣΗ:** Πριν εγκαταστήσετε το καρεκλάκι βεβαιωθείτε ότι το επιβατικό κάθισμα που χρησιμοποιείται έχει μπλοκαρισμένη την πλάτη σε όρθια θέση.
- **ΠΡΟΕΙΔΟΠΟΙΗΣΗ:** Μην χρησιμοποιείτε το καρεκλάκι στο σπίτι ως καρέκλα. Έχει σχεδιαστεί για να χρησιμοποιείται στο αυτοκίνητο.
- **ΠΡΟΕΙΔΟΠΟΙΗΣΗ:** Βεβαιωθείτε ότι έχουν στερεωθεί καλά οι αποσκευές ή άλλα αντικείμενα που μπορεί να προκαλέσουν μώλωπες ή τραυματισμούς στον επιβάτη του μικρού καθίσματος σε περίπτωση πρόσκρουσης.

### ΟΤΑΝ ΧΡΗΣΙΜΟΠΟΙΕΙΤΕ ΤΟ ΚΑΡΕΚΛΑΚΙ

- **ΠΡΟΕΙΔΟΠΟΙΗΣΗ:** Τα σκληρά στοιχεία και τα πλαστικά μέρη της διάταξης συγκράτησης για μωρά πρέπει να είναι τοποθετημένα και εγκατεστημένα με τρόπο ούτως ώστε σε συνθήκες κανονικής χρήσης να μην μπορούν να μπλοκαριστούν κάτω από το κινητό κάθισμα ή στην πόρτα του οχήματος.
- **ΠΡΟΕΙΔΟΠΟΙΗΣΗ:** Αν παρέχεται στο όχημα, χρησιμοποιήστε τη διάταξη εμπλοκής των θυρών από το εσωτερικό. Κάτι τέτοιο γίνεται για να αποτρέψει το μωρό από το άνοιγμα της πόρτας.
- **ΠΡΟΕΙΔΟΠΟΙΗΣΗ:** Κάνετε ένα σύντομο διάλειμμα στη διάρκεια ενός μεγάλου ταξιδιού, έτσι ώστε το μωρό να χαλαρώσει και να πάρει λίγο αέρα.
- **ΠΡΟΕΙΔΟΠΟΙΗΣΗ:** Μην αφήνετε το μωρό χωρίς επιτήρηση μέσα στη διάταξη συγκράτησης για μωρά.
- **ΠΡΟΕΙΔΟΠΟΙΗΣΗ:** Το καρεκλάκι αυτοκινήτου πρέπει να είναι πάντα στερεωμένο στο κάθισμα ακόμα και αν δεν χρησιμοποιείται.
- **ΠΡΟΕΙΔΟΠΟΙΗΣΗ:** Μετά το μοντάρισμα βεβαιωθείτε ότι το καρεκλάκι έχει στερεωθεί σωστά στο κάθισμα και ότι δεν ταλαντεύεται. Αν η ζώνη του οχήματος είναι

## ΠΡΟΕΙΔΟΠΟΙΗΣΕΙΣ

- χαλαρωμένη, επανατοποθετήστε και εγκαταστήστε εκ νέου το καρεκλάκι.
- ΠΡΟΕΙΔΟΠΟΙΗΣΗ: Μη χρησιμοποιείτε τη διάταξη συγκράτησης για μωρά χωρίς τη φόδρα.
  - ΠΡΟΕΙΔΟΠΟΙΗΣΗ: Μην αντικαθιστάτε τη φόδρα με φόδρα διαφορετική από εκείνη που συνίσταται από τον κατασκευαστή, εφόσον έχει άμεση επίπτωση στη λειτουργία της διάταξης συγκράτησης.
  - ΣΗΜΑΝΤΙΚΟ: Στη διάρκεια των μεγάλων ταξιδιών κάνετε στάσεις σε τακτικά χρονικά διαστήματα και ελέγχετε ότι το καρεκλάκι είναι σωστά εγκατεστημένο και ότι οι ζώνες δεν έχουν χαλαρώσει.
  - ΠΡΟΕΙΔΟΠΟΙΗΣΗ: Σε περίπτωση έκτακτης ανάγκης, είναι σημαντικό να ξαγκιστρώσετε την πόρπη γρήγορα για να ελευθερώσετε το μωρό. Η πόρπη επομένως ανοίγει εύκολα και δεν πρέπει να καλύπτεται. Μάθετε στο παιδί σας να μην παίζει με την πόρπη.
  - ΠΡΟΕΙΔΟΠΟΙΗΣΗ: Μην τοποθετείτε κάτω από το καρεκλάκι, ανάμεσα στο κάθισμα και το καρεκλάκι υφάσματα (για παράδειγμα πετσέτες ή μαξιλάρια) εφόσον σε περίπτωση ατυχήματος μπορεί να επηρεάσουν την ασφάλεια του προϊόντος.
  - ΠΡΟΕΙΔΟΠΟΙΗΣΗ: Το χειμώνα, προσέξτε να μην τοποθετείτε το μωρό στο καρεκλάκι με πάρα πολύ ογκώδη ρούχα.
  - Πάρα πολύ ογκώδη ρούχα μπορεί να οδηγήσουν στην εσφαλμένη ρύθμιση των τιραντών. Σε περίπτωση ατυχήματος το μωρό μπορεί να μην συγκρατηθεί σωστά από τις τιράντες. Αν χρειάζεται ζεστάνετε το σαλόνι του αυτοκινήτου ή τοποθετήστε μια κουβέρτα πάνω από τους ιμάντες πρόσδεσης για να ζεσταθεί το μωρό.
  - Τα μεταλλικά και πλαστικά εξαρτήματα που εκτίθενται σε υψηλές θερμοκρασίες υπερθερμαίνονται. Συνιστάται επομένως να καλύπτετε το παιδικό κάθισμα αυτοκινήτου όταν το αυτοκίνητο παραμένει σταθμευμένο κάτω από τον ήλιο.
  - ΠΡΟΕΙΔΟΠΟΙΗΣΗ: Βεβαιωθείτε ότι έχετε στερεώσει τα αντικείμενα που μπορεί να μετακινηθούν όπως αποσκευές ή βιβλία στο εσωτερικό του οχήματος. Μπορεί να προκαλέσουν ζημιές/τραυματισμό σε περίπτωση ατυχήματος.
  - ΠΡΟΕΙΔΟΠΟΙΗΣΗ: Μην τοποθετείτε αποσκευές στην εταζέρα, χωρίς να τις στερεώσετε: σε περίπτωση ατυχήματος θα μπορούσαν να προκαλέσουν σοβαρές σωματικές βλάβες στους επιβάτες.
  - ΠΡΟΕΙΔΟΠΟΙΗΣΗ: πριν τη χρήση, βεβαιωθείτε ότι όλοι οι μηχανισμοί ασφάλισης είναι σωστά συνδεδεμένοι.
  - ΠΡΟΕΙΔΟΠΟΙΗΣΗ: Μην χρησιμοποιείτε ανταλλακτικά ή αξεσουάρ που δεν παρέχονται ή εγκρίνονται από τον κατασκευαστή, διότι μπορεί να καταστήσουν το προϊόν λιγότερο ασφαλές.
    - Μετά από ατύχημα, το παιδικό κάθισμα θα μπορούσε να παύσει να διαθέτει

## ΠΡΟΕΙΔΟΠΟΙΗΣΕΙΣ

τις προδιαγραφές ασφαλείας λόγω των ζημιών τις οποίες υπέστη, ακόμα και αν δεν είναι αμέσως ορατές. Συνιστάται επομένως η αντικατάστασή του. Μόνο ο κατασκευαστής μπορεί να εγγυηθεί την συμμόρφωση στις προδιαγραφές ασφαλείας, εφόσον το προϊόν είναι αυθεντικό.

- Μην παραποιείτε το προϊόν, για να μην τίθεται σε κίνδυνο η γενική ασφάλεια..
- Συνιστάται να μην αφαιρείτε λογότυπα/ετικέτες του προϊόντος, για να μην καταστραφεί το κάλυμμα.
- Να χρησιμοποιείτε το παιδικό κάθισμα αυτοκινήτου ακόμα και σε σύντομα ταξίδια, επειδή είναι σε αυτές τις περιπτώσεις που παρατηρούνται τα περισσότερα ατυχήματα.
- Προτού να πραγματοποιήσετε την αγορά, βεβαιωθείτε ότι το παιδικό κάθισμα είναι συμβατό με το αυτοκίνητο σας.
- Κατά τη διάρκεια μακρινών ταξιδιών συνιστάται να κάνετε στάση για να μπορέσει το παιδί να ξεκουραστεί για λίγο.
- Να δίνετε εσείς πρώτα το καλό παράδειγμα φορώντας πάντα τη ζώνη ασφαλείας.
- Να συμβουλευέτε το παιδί να μην παίζει ποτέ με την πόρπη του συστήματος πρόσδεσης.

### ΖΩΝΗ ΑΣΦΑΛΕΙΑΣ

- ΠΡΟΕΙΔΟΠΟΙΗΣΗ: Μη χρησιμοποιείτε ΠΟΤΕ σημεία αγκύρωσης διαφορετικά από εκείνα που περιγράφονται στις οδηγίες.
- ΠΡΟΕΙΔΟΠΟΙΗΣΗ: Βεβαιωθείτε ότι οι ιμάντες πρόσδεσης του μικρού καθίσματος αυτοκινήτου για μωρά είναι ρυθμισμένοι σωστά για το μωρό σας. Οι ιμάντες πρόσδεσης πρέπει να είναι αρκετά σφιχτοί, ο χώρος μεταξύ των λωρίδων και του στήθους του μωρού δεν πρέπει να είναι ανώτερος από δύο δάχτυλα. Η κοιλιακή ζώνη του ιμάντα πρόσδεσης πρέπει να είναι σε όσο γίνεται περισσότερο χαμηλή θέση για να συγκρατεί κατάλληλα τη λεκάνη του μωρού.
- ΠΡΟΕΙΔΟΠΟΙΗΣΗ: Βεβαιωθείτε ότι όλοι οι επιβάτες φορούν τις ζώνες ασφαλείας, σε περίπτωση ατυχήματος ένα άτομο χωρίς ζώνη ασφαλείας, λόγω της πρόσκρουσης μπορεί να χτυπήσει το καρεκλάκι.
- ΠΡΟΕΙΔΟΠΟΙΗΣΗ: Μη χρησιμοποιείτε σύστημα περάσματος ζωνών διαφορετικό από εκείνο που ενδείκνυται στο εγχειρίδιο.
- ΠΡΟΕΙΔΟΠΟΙΗΣΗ: Το μωρό πρέπει να είναι πάντα ασφαλισμένο όταν τοποθετείτε στο καρεκλάκι, ακόμα και για σύντομα ταξίδια.

## ΠΡΟΕΙΔΟΠΟΙΗΣΕΙΣ

### ΕΚΘΕΣΗ ΣΤΟ ΗΛΙΑΚΟ ΦΩΣ / ΗΜΕΡΕΣ ΖΕΣΤΕΣ

- **ΠΡΟΕΙΔΟΠΟΙΗΣΗ:** Μην αφήνετε ΠΟΤΕ το μωρό τοποθετημένο στο καρεκλάκι ενώ το αυτοκίνητο είναι παρκαρισμένο, ιδιαίτερα αν είναι άμεσα εκτεθειμένο στον ήλιο ή στη ζέστη.
- **ΠΡΟΕΙΔΟΠΟΙΗΣΗ:** Μην αφήνετε ΠΟΤΕ το καρεκλάκι αυτοκινήτου εκτεθειμένο στον ήλιο για ώρες εφόσον κάτι τέτοιο μπορεί να καταστεί επικίνδυνο για το μωρό σας. Υπάρχει περίπτωση να θερμανθούν τα μεταλλικά και πλαστικά μέρη. Μπορεί να ξεθωριάσει το ύφασμα. Καλύψτε με ένα κομμάτι πανιού το καρεκλάκι αν το αυτοκίνητο είναι παρκαρισμένο στον ήλιο

### ΚΑΡΕΚΛΑΚΙ ΜΕΤΑΧΕΙΡΙΣΜΕΝΟ ή ΚΑΡΕΚΛΑΚΙΑ ΚΑΤΕΣΤΡΑΜΜΕΝΑ

- **ΠΡΟΕΙΔΟΠΟΙΗΣΗ:** Μην αγοράζετε ΠΟΤΕ μεταχειρισμένο καρεκλάκι. Μπορεί να έχει υποστεί ζημιές ή να έχει εσωτερικά σπασίματα που δεν είναι ορατά.
- **ΣΗΜΑΝΤΙΚΟ:** Η εγγύηση του κατασκευαστή είναι αποκλειστικά για την πρώτη χρήση του προϊόντος και συνδέεται με τον ιδιοκτήτη της πρώτης αγοράς.
- **ΠΡΟΕΙΔΟΠΟΙΗΣΗ:** Θα πρέπει να αντικαταστήσετε το καρεκλάκι αυτοκινήτου, τις ζώνες ασφαλείας του οχήματος αν έχουν υποστεί ζημιά ή έχουν φθαρεί από τη χρήση.
- **ΠΡΟΕΙΔΟΠΟΙΗΣΗ:** Θα πρέπει να αντικαταστήσετε το καρεκλάκι αυτοκινήτου σε περίπτωση που έχει υποστεί βίαιη καταπόνηση λόγω ατυχήματος που μπορεί να έχει προκαλέσει κάποιο μη εμφανές εσωτερικό σπάσιμο ή σε περίπτωση φθοράς.

## ΕΞΑΡΤΗΜΑΤΑ

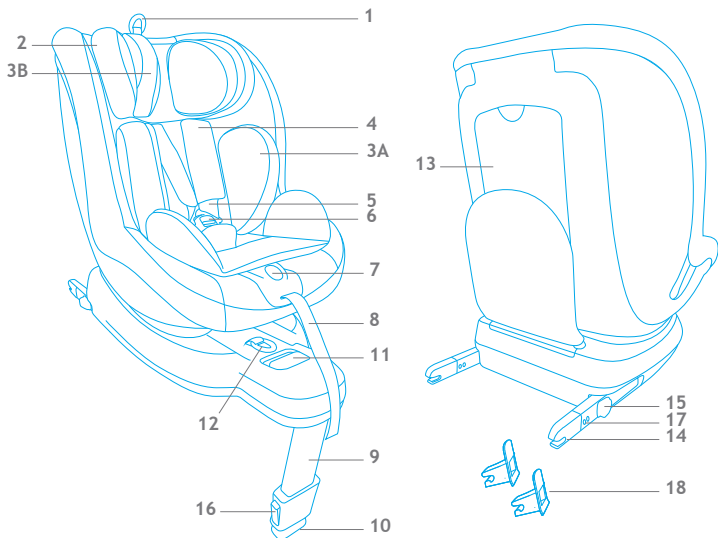

1. Μοχλός ρύθμισης του ύψους στο στήριγμα κεφαλής
2. Προσκέφαλο
3. Μειωτήρας:  
A καθίσματος  
B στηρίγματος κεφαλής
4. Προστατευτικά ζώνης θώρακα
5. Λουριά ώμων
6. Πόρπη
7. Κουμπί κεντρικού συστήματος ρύθμισης λουριών
8. Ζώνη ρύθμισης λουριών
9. Πόδι στήριξης
10. Ένδειξη για τη σωστή ρύθμιση του ποδιού στήριξης
11. Μοχλός περιστροφής του παιδικού καθίσματος αυτοκινήτου
12. Ζώνη επέκτασης συνδέσεων ISOFIX
13. Θήκη για το εγχειρίδιο οδηγίων
14. Σύνδεση ISOFIX
15. Κουμπί αγκίστρωσης/ απαγκίστρωσης ISOFIX
16. Κουμπί ρύθμισης του ποδιού στήριξης
17. Ένδειξη αγκίστρωσης/ απαγκίστρωσης ISOFIX
18. Οδηγός συνδέσμου ISOFIX

**ΠΙΣΤΟΠΟΙΗΣΗ**

...ως παιδικό κάθισμα ασφαλείας για το αυτοκίνητο.

Παιδικό κάθισμα αυτοκινήτου UNIKO i-Size	Ελεγμένο και Πιστοποιημένο σύμφωνα με το πρότυπο ECE R129		
	ΟΜΑΔΑ	Αντίθετα από τη φορά του αυτοκινήτου	Φορά του αυτοκινήτου
type KX - 88	ΥΨΟΣ	40-150 εκ	76-105 εκ

ECE (OEE) = Ευρωπαϊκό Πρότυπο για τις Διατάξεις Ασφαλείας

- Το παιδικό κάθισμα έχει σχεδιαστεί, ελεγχθεί και εγκριθεί σύμφωνα με τις προδιαγραφές του Ευρωπαϊκού Κανονισμού σχετικά με τις Διατάξεις για την Ασφάλεια των παιδιών ECE (OEE) R129/03.
- Στον σκελετό του παιδικού καθίσματος αυτοκινήτου είναι προσαρτημένη ετικέτα στην οποία αναγράφεται ο αριθμός έγκρισης.
- Τυχόν τροποποιήσεις στο παιδικό κάθισμα αυτοκινήτου καταργούν την έγκριση.
- Μόνο ο κατασκευαστής έχει την άδεια να επιφέρει τροποποιήσεις στο παιδικό κάθισμα αυτοκινήτου.

**ΓΕΝΙΚΕΣ ΠΛΗΡΟΦΟΡΙΕΣ****Προειδοποίηση**

- Αυτή είναι μια διάταξη ασφάλειας για παιδιά «i-Size» εγκεκριμένη σύμφωνα με τον Κανονισμό αριθ. 129 για να χρησιμοποιείται σε θέσεις σε οχήματα «συμβατές i-Size» όπως αναφέρεται από τους κατασκευαστές αυτοκινήτων στο εγχειρίδιο χρήσης του οχήματος.
- Σε περίπτωση αμφιβολιών, συμβουλευτείτε τον κατασκευαστή του συστήματος συγκράτησης ή τον μεταπωλητή.

**ΕΛΕΓΧΟΙ ΠΡΙΝ ΑΠΟ ΤΗΝ ΧΡΗΣΗ****Συμβατά οχήματα με σύστημα ISOFIX**

Το παιδικό κάθισμα αυτοκινήτου LOGIK i-Size είναι μια διάταξη που ταξινομείται ως «i-Size», συμβατή με τα οχήματα που αναφέρονται στη «Λίστα οχημάτων».

Η λίστα οχημάτων αναφέρει τα οχήματα και τις θέσεις που εγκρίθηκαν για τη χρήση του συστήματος συγκράτησης με το άγκιστρο ISOFIX και με το πόδι στήριξης.

Εάν το όχημα σας δεν είναι στη λίστα οχημάτων, επικοινωνήστε με τον κατασκευαστή για περαιτέρω πληροφορίες για τη συμβατότητα χρήσης, πριν να αγοράσετε το κάθισμα.

Η λίστα υπόκειται σε μια συνεχή αναθεώρηση με αλλαγές και προσθήκες μοντέλων οχημάτων. Η ανανεωμένη λίστα είναι διαθέσιμη στον ιστότοπό μας: [www.foppapedretti.it](http://www.foppapedretti.it)

Διαβάστε το εγχειρίδιο του αυτοκινήτου πριν από την εγκατάσταση του συστήματος συγκράτησης. Το εγχειρίδιο αναφέρει τις θέσεις συμβατές με συστήματα συγκράτησης εγκεκριμένα «i-Size».

**3. ΠΡΟΕΙΔΟΠΟΙΗΣΕΙΣ**

 Μην εγκαταστήσετε το LOGIK i-Size σε καθίσματα με κατεύθυνση αντίθετα από τη φορά του αυτοκινήτου ή διαγωνίως από τη συνηθισμένη φορά του οχήματος. Μην χρησιμοποιείτε το παιδικό κάθισμα αυτοκινήτου σε καθίσματα οχήματος με ενεργοποιημένο ΑΕΡΟΣΑΚΟ.



Παρακαλείστε να διαβάσετε προσεκτικά τις παρούσες οδηγίες πριν από την χρήση και να τις φυλάξετε στην ειδική θήκη για μελλοντικές χρήσεις. Η μη σχολαστική τήρηση των οδηγιών εγκατάστασης του παιδικού καθίσματος αυτοκινήτου, θα μπορούσε να ενέχει κινδύνους στο παιδί σας.



**ΝΑ ΜΗΝ ΧΡΗΣΙΜΟΠΟΙΕΙΤΑΙ ΕΑΝ ΥΠΑΡΧΕΙ ΕΝΕΡΓΟΠΟΙΗΜΕΝΟΣ ΜΠΡΟΣΤΙΝΟΣ ΑΕΡΟΣΑΚΟΣ ΣΤΟ ΜΠΡΟΣΤΙΝΟ ΚΑΘΙΣΜΑ ΕΠΙΒΑΤΗ.**

## ΧΡΗΣΗ ΤΟΥ ΠΑΙΔΙΚΟΥ ΚΑΘΙΣΜΑΤΟΣ ΑΥΤΟΚΙΝΗΤΟΥ

## ΧΡΗΣΗ ΣΤΟ ΟΧΗΜΑ

## ΣΗΜΑΝΤΙΚΟ

ΜΗΝ ΧΡΗΣΙΜΟΠΟΙΕΙΤΕ ΣΤΗ ΦΟΡΑ ΤΗΣ ΚΑΤΕΥΘΥΝΣΗΣ ΟΔΗΓΗΣΗΣ ΠΡΟΤΟΥ ΤΟ ΠΑΙΔΙ ΦΤΑΣΕΙ ΣΤΗΝ ΗΛΙΚΙΑ των 15 μηνών (ανατρέξτε στις οδηγίες).

Το παιδικό κάθισμα αυτοκινήτου μπορεί να χρησιμοποιείται με τις εξής τρόπους:



• Κατεύθυνση προς τη φορά του αυτοκινήτου	ΝΑΙ
• Αντίθετα από τη φορά του αυτοκινήτου	ΝΑΙ
• Με ζώνες ασφαλείας 2 σημείων	❌ ΟΧΙ
• Με ζώνες ασφαλείας 3 σημείων	❌ ΟΧΙ
• Με ISOFIX και πόδι στήριξης	ΝΑΙ
• Πάνω στο κάθισμα του μπροστινού επιβάτη	⚠️ <sup>1</sup> ΝΑΙ ▲
Στην περίπτωση που υπάρχει ενεργοποιημένος μπροστινός αερόσακος: σύρετε το κάθισμα του επιβάτη αρκετά προς τα πίσω και ανατρέξτε στις οδηγίες που βρίσκονται στο εγχειρίδιο του οχήματος.	
• Πάνω σε ένα από τα δύο πλαϊνά πίσω κάθισμα	ΝΑΙ
• Πάνω στο κεντρικό πίσω κάθισμα	⚠️ <sup>2</sup> ΝΑΙ ▲
▲ Συμβατό με καθίσματα που διαθέτουν σύστημα ISOFIX	

(Τηρείτε σχολαστικά τις νομοθεσίες που ισχύουν στη χώρα διαμονής).



## Για την ασφάλεια του παιδιού

### ΠΡΟΣΟΧΗ

Χρησιμοποιείτε το παιδικό κάθισμα αυτοκινήτου με τον μειωτήρα που παρέχεται για παιδιά ύψους έως 60 εκ.

Ο μειωτής εγγυάται μεγαλύτερη άνεση σε μικρά παιδιά.

Ο μειωτής παρέχει στο παιδί σας καλύτερη στήριξη κατά τους πρώτους μήνες.

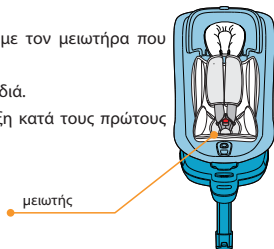

- Ασφαλιζετε πάντα το παιδί με την ζώνη όταν βρίσκεται στο παιδικό κάθισμα.
- Μην αφήνετε ποτέ το παιδί χωρίς να το επιβλέπετε στο παιδικό κάθισμα όταν είναι τοποθετημένο σε ψηλές επιφάνειες (π.χ. τραπέζια, κλπ.).
- Αποφεύγετε την εισαγωγή του κάτω τμήματος της ζώνης μέσα σε κινούμενα στοιχεία (π.χ. αυτόματες πόρτες, κυλιόμενες σκάλες κλπ.).
- ΠΡΟΣΟΧΗ! Τα πλαστικά μέρη του παιδικού καθίσματος μπορούν να υπερθερμανθούν στον ήλιο, προκαλώντας εγκαύματα στο παιδί. Προστατεύετε το παιδικό κάθισμα από υπερβολικές πηγές θερμότητας, για παράδειγμα, καλύπτοντας το με ένα ελαφρύ κάλυμμα.
- Σε περίπτωση μακρινών ταξιδιών, κάντε συχνές στάσεις. Τα παιδιά κουράζονται πολύ εύκολα. Αποφεύγετε να αφήνετε το παιδί στο καθισματάκι πολλές ώρες.

**ΤΟΠΟΘΕΤΗΣΗ ΕΝΤΟΣ ΤΟΥ ΟΧΗΜΑΤΟΣ**

**ΣΥΣΤΑΣΗ:** Το παιδικό κάθισμα αυτοκινήτου πρέπει να είναι πάντοτε καλά αγκυρωμένο στο κάθισμα του αυτοκινήτου μέσω των κατάλληλων σημείων αγκύρωσης ISOFIX, ακόμα και όταν δεν χρησιμοποιείται. Βγάζετε πάντοτε το παιδί κατά την εγκατάσταση του παιδικού καθίσματος αυτοκινήτου.

**ΑΣΦΑΛΕΙΑ ΕΝΤΟΣ ΤΟΥ ΟΧΗΜΑΤΟΣ**

**ΠΡΟΕΙΔΟΠΟΙΗΣΗ!** Μην χρησιμοποιείτε το παιδικό κάθισμα αυτοκινήτου σε καθίσματα με ενεργούς μπροστινούς αερόσακους. Αυτή η σύσταση δεν αφορά τους πλευρικούς αερόσακους.

Για να εξασφαλίσετε μέγιστη ασφάλεια για όλους τους επιβάτες, βεβαιωθείτε ότι:

- η αναδιπλούμενη πλάτη των καθισμάτων έχει κλειδώσει στην κατακόρυφη θέση,
- το κάθισμα του συνοδηγού στο οποίο τοποθετείται το παιδικό κάθισμα i-Size είναι τραβηγμένο στην πιο πίσω θέση,
- όλα τα αντικείμενα που ενδέχεται να προκαλέσουν τραυματισμό σε περίπτωση ατυχήματος είναι κατάλληλα στερεωμένα,
- όλοι οι επιβάτες έχουν δέσει τη ζώνη ασφαλείας τους.

**Πριν από τη συναρμολόγηση**

Βεβαιωθείτε ότι το όχημα σας διαθέτει σημεία αγκίστρωσης ISOFIX και ότι περιλαμβάνεται στη παρεχόμενη λίστα με τα εγκεκριμένα συμβατά οχήματα. Βρείτε τα σημεία ISOFIX. Αν τυχόν αντιμετωπίσετε οποιοδήποτε πρόβλημα, ανατρέξτε στο εγχειρίδιο του οχήματος.

Συνήθως βρίσκονται ανάμεσα στην έδρα του καθίσματος του οχήματος και τη πλάτη.

Τοποθετήστε το κάθισμα για παιδιά στο κάθισμα του οχήματος, εισχωρήστε τις δύο συνδέσεις ISOFIX στους ειδικούς οδηγούς, σπρώξτε για να αγκιστρώσετε τις δύο συνδέσεις στα άγκιστρα ISOFIX του οχήματος. Το “κλικ” υποδεικνύει ότι οι συνδέσεις έχουν αγκιστρωθεί. Ελέγξτε ότι οι ενδείξεις αγκίστρωσης ISOFIX είναι πράσινες και στις δύο πλευρές.

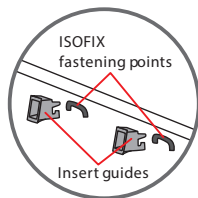

## ΧΡΗΣΗ ΤΟΥ ΠΑΙΔΙΚΟΥ ΚΑΘΙΣΜΑΤΟΣ ΑΥΤΟΚΙΝΗΤΟΥ ΕΝΤΟΣ ΤΟΥ ΟΧΗΜΑΤΟΣ



ΣΤΗΝ ΑΝΤΙΘΕΤΗ ΦΟΡΑ ΤΗΣ  
ΚΑΤΕΥΘΥΝΣΗΣ ΟΔΗΓΗΣΗΣ (Μέρος 1)



ΦΟΡΑ ΤΗΣ ΚΑΤΕΥΘΥΝΣΗΣ  
ΟΔΗΓΗΣΗΣ (Μέρος 1)

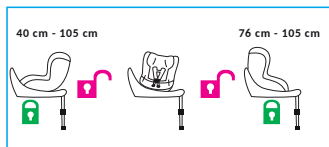

Ανάλογα με την ηλικία και το ύψος του παιδιού, το παιδικό κάθισμα αυτοκινήτου μπορεί να τοποθετηθεί είτε στραμμένο προς την κατεύθυνση οδήγησης του οχήματος είτε στραμμένο προς την αντίθετη κατεύθυνση.

**ΣΗΜΕΙΩΣΗ:** Βάσει των στατιστικών για τα οδικά ατυχήματα, η τοποθέτηση του παιδικού καθίσματος στην αντίθετη φορά της κατεύθυνσης οδήγησης είναι ασφαλέστερη. Συνιστάται να χρησιμοποιείτε το παιδικό κάθισμα αυτοκινήτου στην αντίθετη φορά της κατεύθυνσης οδήγησης όσο το δυνατόν για μεγαλύτερο χρονικό διάστημα.

### ΤΟΠΟΘΕΤΗΣΗ ΣΤΗ ΦΟΡΑ ΤΗΣ ΚΑΤΕΥΘΥΝΣΗΣ ΟΔΗΓΗΣΗΣ, από 40 έως 105 εκ. (μέρος 1)

Συνιστάται η χρήση του παιδικού καθίσματος αυτοκινήτου στραμμένου στην αντίθετη φορά της κατεύθυνσης οδήγησης του αυτοκινήτου για παιδιά ύψους έως 105 εκ. και μέγιστου βάρους έως 18 κιλά.

**ΠΡΟΕΙΔΟΠΟΙΗΣΗ!** Η χρήση του παιδικού καθίσματος στραμμένου στην αντίθετη φορά της κατεύθυνσης οδήγησης είναι υποχρεωτική για τα παιδιά ηλικίας έως 15 μηνών και ύψους έως 75 εκ. Η τοποθέτηση στην αντίθετη φορά της κατεύθυνσης οδήγησης εξακολουθεί να παρέχει μεγαλύτερη ασφάλεια ακόμα και όταν το παιδί υπερβεί τα όρια ηλικίας, ύψους και βάρους και για το λόγο αυτό συνιστάται να χρησιμοποιείτε το παιδικό κάθισμα αυτοκινήτου στην αντίθετη φορά της κατεύθυνσης οδήγησης όσο το δυνατόν περισσότερο.

**ΣΗΜΕΙΩΣΗ:** Στην αντίθετη φορά της κατεύθυνσης οδήγησης, το κάθισμα πρέπει να βρίσκεται μόνο στη θέση με τη μεγαλύτερη ανάκλιση (οριζόντια, με το μπλε χρώμα) για παιδιά ηλικίας έως 1 έτους περίπου. Για περισσότερες πληροφορίες, ανατρέξτε στην ενότητα «ΤΟΠΟΘΕΤΗΣΗ ΣΤΗΝ ΑΝΤΙΘΕΤΗ ΦΟΡΑ ΤΗΣ ΚΑΤΕΥΘΥΝΣΗΣ ΟΔΗΓΗΣΗΣ (μέρος 2)».

## ΤΟΠΟΘΕΤΗΣΗ ΕΝΤΟΣ ΤΟΥ ΟΧΗΜΑΤΟΣ

### ΤΟΠΟΘΕΤΗΣΗ ΣΤΗ ΦΟΡΑ ΤΗΣ ΚΑΤΕΥΘΥΝΣΗΣ ΟΔΗΓΗΣΗΣ, από 76 έως 105 εκ. (μέρος 1)

Η χρήση του παιδικού καθίσματος αυτοκινήτου στη φορά της κατεύθυνσης οδήγησης του αυτοκινήτου επιτρέπεται για παιδιά ηλικίας άνω των 15 μηνών, ύψους τουλάχιστον 76 εκ. και μέγιστου βάρους έως 18 κιλά. Για περισσότερες πληροφορίες, ανατρέξτε στην ενότητα «ΤΟΠΟΘΕΤΗΣΗ ΣΤΗ ΦΟΡΑ ΤΗΣ ΚΑΤΕΥΘΥΝΣΗΣ ΟΔΗΓΗΣΗΣ (μέρος 2)».

### ΤΟΠΟΘΕΤΗΣΗ ΤΟΥ ΠΑΙΔΙΚΟΥ ΚΑΘΙΣΜΑΤΟΣ ΑΥΤΟΚΙΝΗΤΟΥ

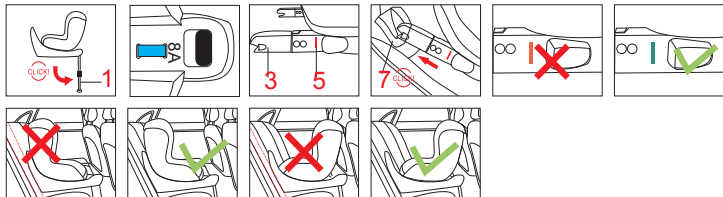

Διπλώστε τη στήριξη «πόδι στήριξης» μέχρι να τοκλειδώσετε στη θέση του (1).

Τραβήξτε τον ιμάντα επέκτασης των υποδοχέων ISOFIX (2) που βρίσκεται στο μπροστινό μέρος του παιδικού καθίσματος αυτοκινήτου, ανάμεσα στο κάθισμα και τη βάση. Επεκτείνονται αυτόματα και οι δύο υποδοχείς ISOFIX (3). Τοποθετήστε τη βάση του παιδικού καθίσματος πάνω στο κάθισμα του οχήματος, σπρώξτε για να αγκιστρώσετε τις δύο συνδέσεις στα άγκιστρα ISOFIX του οχήματος. Το «κλικ» υποδεικνύει ότι αγκιστρώθηκε σωστά. Βεβαιωθείτε ότι οι ενδείξεις αγκίστρωσης ISOFIX είναι πράσινες και στις δύο πλευρές (5). Βεβαιωθείτε ότι δεν υπάρχει κενό ανάμεσα στην πλάτη του καθίσματος του αυτοκινήτου και του παιδικού καθίσματος αυτοκινήτου. Εάν χρειαστεί, τραβήξτε τον ιμάντα επέκτασης των υποδοχέων και σπρώξτε το παιδικό κάθισμα αυτοκινήτου προς την πλάτη του καθίσματος.

### ΡΥΘΜΙΣΗ ΤΟΥ ΠΟΔΙΟΥ ΣΤΗΡΙΞΗΣ

Διπλώστε τη στήριξη «πόδι στήριξης» μέχρι να τοκλειδώσετε στη θέση του (8).

Πιέστε το κουμπί ρύθμισης του ποδιού στήριξης και χαμηλώστε το ώστε να ακουμπά σωστά στο δάπεδο του οχήματος και αφήστε το κουμπί (9). Το σύστημα ελέγχου της ρύθμισης ύψους της γάμπας πρέπει από κόκκινο να γίνει πράσινο (a).

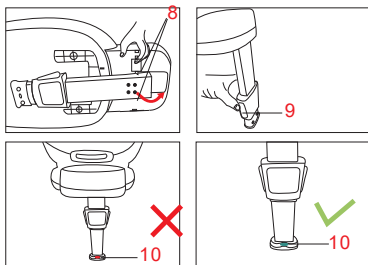

## ΤΟΠΟΘΕΤΗΣΗ ΕΝΤΟΣ ΤΟΥ ΟΧΗΜΑΤΟΣ

Αυτό υποδεικνύει τη σωστή στήριξη του ποδιού. Ελέγξτε ότι το πόδι στήριξης είναι σωστά τοποθετημένο και ρυθμισμένο.

**ΠΡΟΕΙΔΟΠΟΙΗΣΗ:** Μην τοποθετείτε το μπροστινό πόδι στήριξης πάνω σε θήκη φύλαξης αντικειμένων που βρίσκεται στο δάπεδο του οχήματος. Το πόδι στήριξης πρέπει να είναι στηριζόμενο σε μια σταθερή και ασφαλή επιφάνεια του δαπέδου του οχήματος.

**ΠΡΟΕΙΔΟΠΟΙΗΣΗ:** Βεβαιωθείτε ότι το πόδι στήριξης δεν ανασκώνει το παιδικό κάθισμα αυτοκινήτου από το κάθισμα του αυτοκινήτου.

### ΑΦΑΪΡΕΣΗ ΤΟΥ ΠΑΙΔΙΚΟΥ ΚΑΘΪΣΜΑΤΟΣ ΑΥΤΟΚΙΝΗΤΟΥ

Πατήστε, με τη φορά που φαίνεται στην εικόνα, και τα δύο κουμπιά απελευθέρωσης ISOFIX (4).

Η ένδειξη ISOFIX γίνεται κόκκινη.

Τραβήξτε τον ιμάντα επέκτασης των υποδοχών ISOFIX (2) και ταυτόχρονα σύρετε τους υποδοχείς κατά μήκος του σκελετού για να τους τραβήξετε προς τα πίσω μέσα στη βάση και στη συνέχεια αφήστε τον ιμάντα.

Πατήστε το κουμπί (9) και σηκώστε το πόδι στήριξης (1) μέχρι το τέλος διαδρομής.

Αναδιπλώστε το πόδι στήριξης κάτω από τη βάση (8).

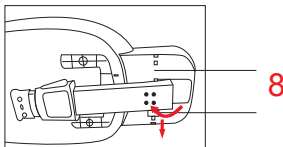
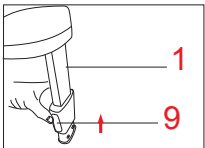
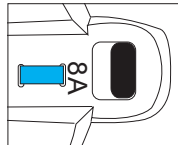
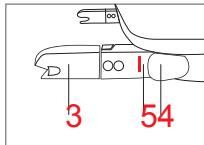
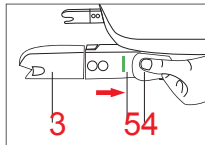

## ΣΥΣΤΗΜΑ ΡΥΘΜΙΣΗΣ ΤΟΥ ΠΑΙΔΙΚΟΥ ΚΑΘΙΣΜΑΤΟΣ ΑΥΤΟΚΙΝΗΤΟΥ

## Κλίση του παιδικού καθίσματος

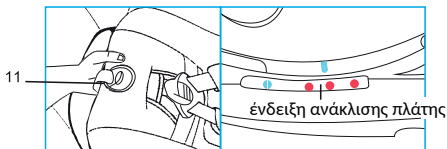

Πιέστε τη χειρολαβή κλίσης που βρίσκεται στο μπροστινό μέρος της έδρας του καθίσματος και ρυθμίστε την έδρα στην επιθυμητή θέση.

Αφήστε τη χειρολαβή και βεβαιωθείτε ότι η έδρα του καθίσματος κλειδώθηκε στην θέση που επιλέξατε.

**IMPORTANTE:** Στη φορά της κατεύθυνσης οδήγησης (από 76 έως 105 εκ.), υπάρχουν διαθέσιμες τρεις θέσεις ανάκλισης με κόκκινο χρώμα.

Στην αντίθετη φορά της κατεύθυνσης οδήγησης (από 40 έως 105 εκ.), για παιδιά ηλικίας έως 4 ετών περίπου, το κάθισμα πρέπει να βρίσκεται μόνο στη θέση με τη μεγαλύτερη ανάκλιση (οριζόντια) με το μπλε χρώμα.

### ΣΤΡΑΜΜΕΝΟ ΣΤΗΝ ΑΝΤΙΘΕΤΗ ΦΟΡΑ ΤΗΣ ΚΑΤΕΥΘΥΝΣΗΣ ΟΔΗΓΗΣΗΣ ΓΙΑ ΠΑΙΔΙΑ ΑΠΟ ΤΗ ΓΕΝΝΗΣΗ ΚΑΙ ΥΨΟΥΣ ΑΠΟ 40 ΕΩΣ 105 ΕΚ. (μέρος 2)



**ΝΑ ΜΗΝ ΧΡΗΣΙΜΟΠΟΙΕΙΤΑΙ ΕΑΝ ΥΠΑΡΧΕΙ ΕΝΕΡΓΟΠΟΙΗΜΕΝΟΣ ΜΠΡΟΣΤΙΝΟΣ ΑΕΡΟΣΑΚΟΣ ΣΤΟ ΜΠΡΟΣΤΙΝΟ ΚΑΘΙΣΜΑ ΕΠΙΒΑΤΗ.**

Πιέστε το κουμπί περιστροφής και τοποθετήστε το παιδικό κάθισμα με κατεύθυνση αντίθετα από τη φορά του αυτοκινήτου. Βεβαιωθείτε ότι κλειδώθηκε.

**ΠΡΟΣΟΧΗ:** Πριν ενεργοποιήσετε το αυτοκίνητο, στρέψτε το παιδικό κάθισμα προς τις δύο κατευθύνσεις, για να βεβαιωθείτε ότι έχει ακινητοποιηθεί ο μηχανισμός περιστροφής.

**ΣΗΜΕΙΩΣΗ:** Το παιδικό κάθισμα αυτοκινήτου πρέπει να χρησιμοποιείται με τον μειωτήρα για τους πρώτους μήνες για παιδιά ύψους έως 60 εκ.

**ΣΗΜΕΙΩΣΗ:** η χρήση του παιδικού καθίσματος αυτοκινήτου στην αντίθετη φορά της κατεύθυνσης οδήγησης ενδείκνυται για παιδιά ύψους έως 105 εκ.

**Ρυθμίστε το στήριγμα κεφαλής (13):** το στήριγμα κεφαλής μπορεί να ρυθμιστεί σε 13 διαφορετικά ύψη. Τραβήξτε τον δακτύλιο του ιμάντα ρύθμισης (12) και ανασηκώστε ή χαμηλώστε το στήριγμα κεφαλής στη σωστή θέση (για περισσότερες λεπτομέρειες, βλ. «Ρύθμιση του συστήματος πρόσδεσης»).

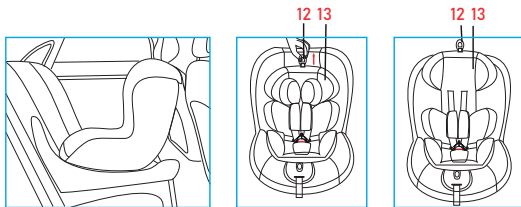

### ΣΤΡΑΜΜΕΝΟ ΣΤΗ ΦΟΡΑ ΤΗΣ ΚΑΤΕΥΘΥΝΣΗΣ ΟΔΗΓΗΣΗΣ (μέρος 2)

(Παιδιά ύψους από 76 έως 105, παιδιά ηλικίας άνω των 15 μηνών)

Η χρήση του παιδικού καθίσματος αυτοκινήτου στη φορά της κατεύθυνσης οδήγησης του αυτοκινήτου επιτρέπεται για παιδιά ηλικίας άνω των 15 μηνών, ύψους τουλάχιστον 76 εκ. Η τοποθέτηση στην αντίθετη φορά της κατεύθυνσης οδήγησης εξακολουθεί να παρέχει μεγαλύτερη ασφάλεια ακόμα και όταν το παιδί υπερβεί τα όρια ηλικίας, ύψους και βάρους και για το λόγο αυτό συνιστάται να χρησιμοποιείτε το παιδικό κάθισμα αυτοκινήτου στην αντίθετη φορά της κατεύθυνσης οδήγησης όσο το δυνατόν περισσότερο. Πιέστε το κουμπί περιστροφής και τοποθετήστε το παιδικό κάθισμα με κατεύθυνση αντίθετα από τη φορά του αυτοκινήτου. Βεβαιωθείτε ότι κλειδώθηκε.

**ΠΡΟΣΟΧΗ:** Πριν ενεργοποιήσετε το αυτοκίνητο, στρέψτε το παιδικό κάθισμα προς τις δύο κατευθύνσεις, για να βεβαιωθείτε ότι έχει ακινητοποιηθεί ο μηχανισμός περιστροφής.

Το παιδικό κάθισμα μπορεί να τοποθετηθεί στραμμένο στη φορά της κατεύθυνσης οδήγησης μόνον εφόσον:

- το ύψος του παιδιού ξεπερνάει τα 76 εκ,
- το παιδί είναι τουλάχιστον 15 μηνών (συνιστάται να χρησιμοποιείτε το παιδικό κάθισμα στην αντίθετη φορά της κατεύθυνσης οδήγησης όσο το δυνατόν περισσότερο),
- το στήριγμα κεφαλής είναι ρυθμισμένο τουλάχιστον στην έβδομη θέση.

### Περιστροφή καθίσματος κατά 360°

Η περιστροφή 360 μοιρών απλοποιεί την κατεύθυνση της έδρας του καθίσματος προς τη φορά του αυτοκινήτου ή αντίθετα από τη φορά του αυτοκινήτου και διευκολύνει την διαδικασία τοποθέτησης ή αφαίρεσης του παιδιού από το παιδικό κάθισμα αυτοκινήτου. Πατήστε το κουμπί περιστροφής (14) και περιστρέψτε το κάθισμα προς την πόρτα του αυτοκινήτου για να τοποθετήσετε εύκολα το παιδί στο παιδικό κάθισμα αυτοκινήτου. Για να δέσετε με ασφάλεια το παιδί, ανατρέξτε στην ενότητα «ρύθμιση

## ΤΟΠΟΘΕΤΗΣΗ ΕΝΤΟΣ ΤΟΥ ΟΧΗΜΑΤΟΣ

του συστήματος πρόσδεσης». Περιστρέψτε το κάθισμα στη φορά της κατεύθυνσης οδήγησης ή στην αντίθετη φορά και θα ακουστεί ένα κλικ που σημαίνει ότι το κάθισμα έχει ασφαλίσει σωστά.

**ΠΡΟΣΟΧΗ:** Προτού να ξεκινήσετε το ταξίδι σας, βεβαιωθείτε ότι η έδρα του καθίσματος είναι κλειδωμένη με κατεύθυνση προς τη φορά του αυτοκινήτου ή αντίθετα από τη φορά του αυτοκινήτου δοκιμάζοντας να περιστρέψετε την έδρα χωρίς να πιέσετε το κουμπί ξεκλειδώματος περιστροφής.

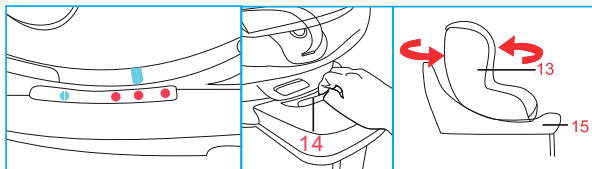

### Σύστημα πρόσδεσης

**Χαλαρώστε το σύστημα πρόσδεσης:** πιέστε το κουμπί ρύθμισης A και ταυτόχρονα κρατήστε καλά τα λουριά (ζώνες θώρακα) στο κάτω μέρος, κάτω από τις επενδύσεις των προστατευτικών θώρακα και τραβήξτε τα προς τα εμπρός για να τα χαλαρώσετε.

**ΣΗΜΑΝΤΙΚΟ:** Μην τραβάτε τα λουριά κρατώντας την εσωτερική επένδυση των προστατευτικών θώρακα.

Πατήστε το κόκκινο κουμπί (18) στο κέντρο της πόρπης (20) για να απελευθερώσετε τις τιράντες και στη συνέχεια τοποθετήστε τις στο πλαϊνό μέρος του παιδικού καθίσματος.

Τοποθετήστε το παιδί στο παιδικό κάθισμα αυτοκινήτου. Σύρετε τις τιράντες πάνω από τους ώμους του παιδιού και ενώστε τα δύο άκρα/ γλωσσίτσες από τις τιράντες (19) για να σχηματίσετε έναν υποδοχέα.

Τοποθετήστε τον υποδοχέα στο κέντρο της πόρπης κλεισίματος μέχρι να ακούσετε το κλικ. Βεβαιωθείτε ότι τα λουριά δεν είναι στριμμένα.

Βεβαιωθείτε ότι τα λουριά είναι τοποθετημένα ακριβώς πάνω από τους ώμους του παιδιού και ότι υπάρχει διάστημα 1 εκ (για περισσότερες πληροφορίες βλ. σημείο 1 «ρύθμιση προσκέφαλου»).

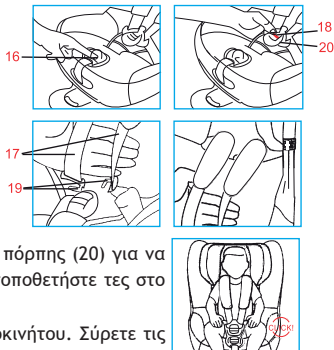

## ΤΟΠΟΘΕΤΗΣΗ ΕΝΤΟΣ ΤΟΥ ΟΧΗΜΑΤΟΣ

**Σφίξτε τους ιμάντες του συστήματος πρόσδεσης:** Τραβήξτε τη ζώνη ρύθμισης του συστήματος πρόσδεσης, ώστε οι ιμάντες να είναι σωστά τεντωμένοι στο σώμα του παιδιού. Οι ιμάντες είναι σωστά τεντωμένοι εάν ο χώρος ανάμεσα στο σύστημα πρόσδεσης και το παιδί δεν είναι μεγαλύτερος από το πάχος ενός δακτύλου.

**ΣΗΜΑΝΤΙΚΟ!** Τραβήξτε την άκρη της ζώνης ρύθμισης προς τα έξω, όχι προς τα πάνω ή προς τα κάτω.



### Για την ασφάλεια του παιδιού

Για να εξασφαλίσετε ότι το παιδί είναι ασφαλές, πριν εκκινήσετε το όχημα βεβαιωθείτε ότι:

- οι υποδοχείς ISOFIX (3) έχουν κουμπώσει στο όχημα και ότι το πόδι στήριξης (1) έχει τοποθετηθεί σωστά,
- το παιδικό κάθισμα έχει κουμπώσει στη φορά της κατεύθυνσης οδήγησης ή στην αντίθετη φορά,
- το στήριγμα κεφαλής έχει ρυθμιστεί στο κατάλληλο ύψος,
- η ζώνη 5 σημείων έχει ρυθμιστεί σύμφωνα με τη σωματική διάπλαση του παιδιού, τα προστατευτικά μαξιλαράκια στις τιράντες (17) δεν έχουν στρίψει και ότι το σύστημα πρόσδεσης έχει ασφαλίσει,
- το πόδι στήριξης (1) βρίσκεται σε επαφή με το δάπεδο του οχήματος και ότι η ένδειξή του (10) είναι πράσινη,
- για τα νεογέννητα και τα παιδιά που δεν μπορούν ακόμα να κάθονται (μέχρι 1 έτους) το παιδικό κάθισμα αυτοκινήτου να είναι τοποθετημένο στην αντίθετη φορά της κατεύθυνσης οδήγησης και να βρίσκεται στη θέση με τη μεγαλύτερη ανάκλιση.

### ΑΦΑΙΡΕΣΗ ΤΟΥ ΜΕΙΩΤΗΡΑ ΓΙΑ ΤΟΥΣ ΠΡΩΤΟΥΣ ΜΗΝΕΣ

Ο μειωτήρας για τους πρώτους μήνες (21) εξασφαλίζει την αναγκαία στήριξη για τα νεογέννητα.

Όταν το παιδί ξεπεράσει σε ύψος τα 61 εκ. (περίπου 3 μηνών), μπορείτε να αφαιρέσετε τον μειωτήρα.

Αφαιρέστε τον μειωτήρα του στηρίγματος κεφαλής τραβώντας προς τα έξω τα λάστιχα του στηρίγματος κεφαλής. Αφαιρέστε τον μειωτήρα του καθίσματος.

Πριν τον πλύνετε, αφαιρέστε την εσωτερική επένδυση του μειωτήρα από την ειδική πλαϊνή υποδοχή.

Όταν το κάλυμμα στεγνώσει, τοποθετήστε την επένδυση μέσα στον μειωτήρα.



**ΑΦΑΙΡΕΣΗ ΤΟΥ ΚΑΛΥΜΜΑΤΟΣ**

Σξεκουμπώστε την πόρπη του συστήματος πρόσδεσης.

Αφαιρέστε τον μειωτήρα του στηρίγματος κεφαλής που είναι στερεωμένος με λάστιχα.

Αφαιρέστε τον μειωτήρα του καθίσματος.

Ξεκουμπώστε τις σουσέτες του στηρίγματος κεφαλής για να βγάλετε τη ζώνη θώρακα.

Ξεκουμπώστε τις σουσέτες του υφάσματος της πλάτης

Σύρετε με προσοχή για να αφαιρέσετε το ύφασμα του στηρίγματος κεφαλής.

Σύρετε με προσοχή για να αφαιρέσετε το ύφασμα από τον σκελετό από τη μία πλευρά αρχικά και προσέξτε όταν βγάξετε το ύφασμα γύρω από τον μηχανισμό ρύθμισης του συστήματος πρόσδεσης.

**ΕΠΑΝΑΤΟΠΟΘΕΤΗΣΗ ΤΟΥ ΥΦΑΣΜΑΤΟΣ**

Επαναλάβετε τα βήματα που ακολουθήσατε για να το βγάλετε με την αντίστροφη σειρά.

Τοποθετήστε το κάλυμμα του καθίσματος στο παιδικό κάθισμα του αυτοκινήτου και περάστε μέσα από την υποδοχή τη ζώνη καβάλου.

Επανατοποθετήστε με προσοχή το ύφασμα γύρω από τον μηχανισμό ρύθμισης του συστήματος πρόσδεσης και στη συνέχεια γύρω από τον σκελετό.

Επανατοποθετήστε με προσοχή το ύφασμα στο στηρίγμα κεφαλής.

Επανατοποθετήστε τη ζώνη θώρακα στην υποδοχή του μειωτήρα στηρίγματος κεφαλής και κουμπώστε τις σουσέτες.

Κουμπώστε τις σουσέτες του υφάσματος της πλάτης στο ύφασμα του καλύμματος.

Κουμπώστε την πόρπη κλεισίματος και βεβαιωθείτε ότι οι ζώνες του συστήματος πρόσδεσης δεν έχουν στρίψει.

Βεβαιωθείτε ότι η ζώνη θώρακα έχει τοποθετηθεί σωστά στα προστατευτικά θώρακα.

## ΣΥΝΤΗΡΗΣΗ ΚΑΙ ΚΑΘΑΡΙΣΜΟΣ

## ΣΥΝΤΗΡΗΣΗ ΚΑΙ ΚΑΘΑΡΙΣΜΟΣ

Συνιστάται να χρησιμοποιείτε μόνο αυθεντικά καλύμματα καθώς πρόκειται για εξαρτήματα που είναι άκρως σημαντικά για την σωστή λειτουργία της διάταξης. Μην χρησιμοποιείτε το παιδικό κάθισμα αυτοκινήτου χωρίς το ειδικό κάλυμμα.

## ΚΑΘΑΡΙΣΜΟΣ

Το κάλυμμα είναι αποσπώμενο και πλένεται στο πλυντήριο με ήπιο απορρυπαντικό στο πρόγραμμα για ευαίσθητα ρούχα (30 °C). Ακολουθείτε τις ενδείξεις πλύσης που αναγράφονται στην ετικέτα του προϊόντος. Τα χρώματα θα μπορούσαν να ξεθωριάσουν εάν το προϊόν πλένεται σε θερμοκρασίες πάνω από 30 °C. Μην σύβετε και μην στεγνώνετε σε στεγνωτήριο (καθώς το ύφασμα θα μπορούσε να αποσπαστεί από την εσωτερική επένδυση).

Τα πλαστικά μέρη μπορούν να καθαρίζονται με νερό και σαπούνι. Μην χρησιμοποιείτε ισχυρά απορρυπαντικά (π.χ. διαλύτες).

Το σύστημα πρόσδεσης μπορεί να αφαιρεθεί και να πλυθεί με σαπούνι και χλιαρό νερό. ΠΡΟΣΟΧΗ! Μην αφαιρείτε ποτέ τα γλωσσίδια των πορπών από τα λουριά.

## ΣΥΝΤΗΡΗΣΗ ΚΑΙ ΚΑΘΑΡΙΣΜΟΣ

ΣΗΜΑΝΤΙΚΟ: Το κάλυμμα είναι ιδιαίτερα σημαντικό στοιχείο για την ασφάλεια του παιδιού. Μην χρησιμοποιείτε ποτέ το παιδικό κάθισμα χωρίς την επένδυση και μην το αντικαθιστάτε σε καμία περίπτωση με άλλα, μη πιστοποιημένα προϊόντα, για να μην θέσετε σε κίνδυνο την ασφάλεια του παιδιού και να μην υπονομεύσετε τη σωστή λειτουργία του μηχανισμού.

## Οδηγίες πλύσης:

Το κάλυμμα μπορεί να αφαιρεθεί, να πλυθεί στους 30°C και να απλωθεί για να στεγνώσει.



Χρησιμοποιήστε το πλυντήριο ρουχών κρυστό νερό



Δεν λευκανετε



Οχι στεγνο καθαρισμα



Δεν στεγνωτηρια ξηρο



Δεν σιδερωνετε

## ΣΥΜΒΑΤΙΚΗ ΕΓΓΥΗΣΗ

Το περιεχόμενο που υποδεικνύεται στη συνέχεια θα ισχύει από 01.01.2005 και αντικαθιστά σε κάθε περίπτωση και πλήρως οποιοδήποτε προγενέστερο μήνυμα αναφερόμενο στην εγγύηση που παρέχεται από την Forpa Pedretti S.p.A.

## ΣΥΜΒΑΤΙΚΗ ΕΓΓΥΗΣΗ

Η Forpa Pedretti S.p.A. με έδρα το Grumello del Monte (Italia) Via Volta 11, εγγυάται άμεσα στον Καταναλωτή ότι αυτό το Προϊόν, νέας κατασκευής, είναι απαλλαγμένο από ελαττώματα στα υλικά, στον σχεδιασμό και στην κατασκευή και συμμορφώνεται με τα χαρακτηριστικά που η ίδια δηλώνει.

Η παρούσα συμβατική εγγύηση ισχύει σε όλα τα κράτη μέλη της Ευρωπαϊκής Ένωσης και δεν εξαιρεί ούτε περιορίζει τα δικαιώματα του Καταναλωτή, σύμφωνα με τις διατάξεις αναγκαστικού δικαίου έναντι του Πωλητή του Προϊόντος.

Για να επωφεληθεί από την παρούσα συμβατική εγγύηση ο Καταναλωτής θα πρέπει να επιστρέψει το ελαττωματικό Προϊόν στον Πωλητή, παρουσιάζοντας του την απόδειξη αγοράς του Προϊόντος από την οποία προκύπτουν ευανάγνωστα η διεύθυνση του Πωλητή, η ημερομηνία αγοράς του Προϊόντος με τη σφραγίδα και υπογραφή του Πωλητή και την ένδειξη του ίδιου Προϊόντος ή εναλλακτικά τη ταμειακή νόμιμη απόδειξη, μη τροποποιημένη, από την οποία προκύπτουν καθαρά οι ίδιες πληροφορίες.

Η συμβατική εγγύηση ισχύει για Δώδεκα (12) μήνες από την ημερομηνία αγοράς του Προϊόντος. Κατά τη διάρκεια αυτής της περιόδου η Forpa Pedretti S.p.A. θα επισκευάσει ή θα αντικαταστήσει, κατά τη κρίση της, το ελαττωματικό Προϊόν.

Η συμβατική εγγύηση χορηγείται στον τελικό αγοραστή του Προϊόντος (Καταναλωτή) και δεν εξαιρεί ούτε περιορίζει τα υποχρεωτικά δικαιώματα του Καταναλωτή, τα οποία προβλέπει ο νόμος ή/και τα δικαιώματα που ο Καταναλωτής ενδέχεται να έχει έναντι του Πωλητή/Μεταπωλητή του Προϊόντος.

## ΕΞΑΙΡΕΣΕΙΣ ΤΗΣ ΣΥΜΒΑΤΙΚΗΣ ΕΓΓΥΗΣΗΣ

Από την συμβατική εγγύηση εξαιρούνται οι ζημιές που προκλήθηκαν στο Προϊόν από τις ακόλουθες αιτίες: χρήση μη συμμορφωμένη με τις οδηγίες που περιέχει το φύλλο οδηγιών χρήσης και με την συναρμολόγηση, κρούσεις και πτώσεις, έκθεση του Προϊόντος στην υγρασία ή σε ακραίες θερμικές ή περιβαλλοντικές συνθήκες ή σε απότομες αλλαγές αυτών των συνθηκών, διάβρωση, οξείδωση, μη εξουσιοδοτημένες τροποποιήσεις ή επισκευές του Προϊόντος, επισκευές με χρήση μη εγκεκριμένων ανταλλακτικών, ακατάλληλη χρήση, κακή συντήρηση ή έλλειψη συντήρησης, ακατάλληλη συντήρηση σε σύγκριση με όσα υποδεικνύονται στο φύλλο οδηγιών χρήσης και συναρμολόγησης, εσφαλμένη συναρμολόγηση, ατυχήματα, ενέργειες τροφών ή ποτών, ενέργειες χημικών προϊόντων, αιτίες ανωτέρας βίας.

Σε κάθε περίπτωση η Forpa Pedretti S.p.A. δεν αναλαμβάνει καμία ευθύνη για ζημιές σε πρόσωπα ή πράγματα, πέρα από το Προϊόν, όταν αυτές οι ζημιές προκλήθηκαν από αμέλεια στις οδηγίες / συστάσεις / προειδοποιήσεις που περιέχει το εγχειρίδιο ή εναλλακτικά το “Φύλλο οδηγιών χρήσης και Συναρμολόγησης” το οποίο συνοδεύει κάθε Προϊόν που προορίζεται για τον κάτοχο/χρήστη. (όπως για καθαρά παραδειγματικό σκοπό, στην περίπτωση του Προϊόντος Κρεβατιού: “Παρακολουθείτε συνεχώς το μωρό. Ελέγχετε ότι τα σεντόνια και οι κουβέρτες δεν καλύπτουν το κεφάλι του μωρού...”).

Επιπλέον, η Forpa Pedretti S.p.A. δεν αναλαμβάνει καμία ευθύνη για ζημιές σε πρόσωπα ή πράγματα, όταν η θραύση των προϊόντων της προκλήθηκε από αλλοίωση των εξαρτημάτων του Προϊόντος που υπόκεινται σε φθορά. Όλα τα εξαρτήματα από πλαστικό υλικό, θεωρούνται εξαρτήματα του Προϊόντος που υπόκεινται σε φθορά.

Предупреждения	СТР. 129
Компоненты	СТР. 134
Омологация	СТР. 135
Проверки перед началом эксплуатации	СТР. 136
Использование в автомобиле	СТР. 137
Установка автокресла в автомобиль	СТР. 139
Предварительные действия	СТР. 139
Установка по ходу движения автомобиля, рост от 40 до 105 см (часть 1)	СТР. 140
Установка по ходу движения, рост от 76 до 105 см (часть 1)	СТР. 140
Регулировка опорной ножки	СТР. 141
Демонтаж автокресла	СТР. 142
Угол наклона автокресла	СТР. 142
Ориентация против хода движения автомобиля для детей с рождения, ростом от 40 до 105 см (часть 2)	СТР. 143
Отрегулируйте подголовник	СТР. 143
Ориентация по ходу движения (часть 2)	СТР. 144
Поворот сиденья на 360°	СТР. 144
Ослабьте удерживающие ремни	СТР. 145
Удаление мягкого вкладыша для первых месяцев жизни	СТР. 146
Демонтаж обивки	СТР. 146
Установка тканой обивки на прежнее место	СТР. 147
Чистка и обслуживание	СТР. 148
Гарантийные обязательства	СТР. 149

## ПРЕДУПРЕЖДЕНИЯ

### ВНИМАНИЕ!:

- Перед тем, как приступить к использованию, рекомендуется внимательно ознакомиться с инструкцией по эксплуатации, которую необходимо строго соблюдать для максимальной безопасности изделия.
- Правильное крепление системы ISOFIX и опорной ножки имеет первостепенное значение для безопасности ребенка.
- Бережно храните инструкцию, чтобы иметь возможность обращаться к ней в будущем. В процессе эксплуатации данную инструкцию следует хранить в специальном отсеке автокресла.
- Несоблюдение этих инструкций может негативно отразиться на безопасности или стать причиной серьезных травм или смерти ребенка.
- **ЗАПРЕЩАЕТСЯ** использовать автокресло на пассажирских сиденьях, оборудованных подушкой безопасности, за исключением случаев, когда изготовитель автомобиля гарантирует, что такое использование не представляет опасности. Данный риск не относится к боковым подушкам безопасности
- Изделие может быть повернуто как по ходу движения, так и против хода движения автомобиля, если оно будет закреплено посредством системы ISOFIX и системы крепления опорной ножки.
- Изделие прошло омологацию в соответствии с самыми строгими европейскими стандартами (ECE R129) и может устанавливаться по ходу движения автомобиля (дети ростом 76-105 см) и против хода движения (дети ростом 40-105 см) с использованием систем ISOFIX и системы крепления опорной ножки.
- **ВАЖНО** - Запрещается использовать автокресло по ходу движения для детей младше 15 месяцев и ниже 76 см. Рекомендуется как можно дольше использовать автокресло повернутым против хода движения.
- **ПРЕДУПРЕЖДЕНИЕ:** НИКОГДА не оставляйте малыша без присмотра - вы несете ответственность за безопасность вашего ребенка.
- **ПРЕДУПРЕЖДЕНИЕ:** Установка должна производиться взрослыми лицами.
- **ПРЕДУПРЕЖДЕНИЕ:** Правильная установка автокресла играет важную роль в обеспечении безопасности вашего ребенка. Неправильная установка может отрицательно повлиять на безопасность ребенка.
- **ПРЕДУПРЕЖДЕНИЕ:** Обязательно следите за тем, чтобы лица, даже изредка пользующиеся изделием (например, бабушки и дедушки), прочитывали инструкцию, либо удостоверьтесь в том, что ознакомившееся с инструкцией лицо объяснило им правила установки и эксплуатации автокресла.

## ПРЕДУПРЕЖДЕНИЯ

- **ПРЕДУПРЕЖДЕНИЕ:** Всегда храните данную инструкцию в легко доступном месте рядом с изделием.
- **ПРЕДУПРЕЖДЕНИЕ:** При возникновении сомнений относительно установки и правильной эксплуатации автокресла обратитесь к производителю детского удерживающего устройства.

### ПЕРЕД НАЧАЛОМ ИСПОЛЬЗОВАНИЯ

- **ВНИМАНИЕ:** Не устанавливать автокресло на автомобильные сиденья, которые повернуты в сторону задней части автомобиля и в боковом направлении.
- **ПРЕДУПРЕЖДЕНИЕ:** Перед установкой автокресла убедитесь в том, что спинка пассажирского сиденья заблокирована в вертикальном положении.
- **ПРЕДУПРЕЖДЕНИЕ:** Запрещается использовать автокресло в домашних условиях в качестве стула. Оно предназначено для использования в автомобиле.
- **ВНИМАНИЕ:** Проверьте, что багаж или другие предметы, которые теоретически могут нанести удары или повреждения сидящему в автокресле при аварии, надёжно закреплены.

### ПРИ ИСПОЛЬЗОВАНИИ АВТОКРЕСЛА

- **ПРЕДУПРЕЖДЕНИЕ:** Твёрдые элементы и пластмассовые части детского удерживающего устройства должны быть расположены и установлены таким образом, чтобы при нормальном использовании автомобиля они не застревали под подвижным сиденьем или в проеме дверцы.
- **ПРЕДУПРЕЖДЕНИЕ:** Используйте механизм блокировки открывания дверей автомобиля изнутри, если имеется в наличии. Это предотвратит открытие дверей ребёнком.
- **ПРЕДУПРЕЖДЕНИЕ:** Делайте небольшие остановки во время длинной поездки, чтобы ребёнок мог расслабиться и подышать свежим воздухом.
- **ПРЕДУПРЕЖДЕНИЕ:** Не оставляйте ребенка в детском удерживающем устройстве без присмотра.
- **ПРЕДУПРЕЖДЕНИЕ:** Размещенное на автомобильном сиденье автокресло обязательно должно быть закреплено при помощи системы ISOFIX и опорной ножки, даже если оно в данный момент не используется. В противном случае автокресло может нанести травмы пассажирам при резком торможении.
- **ПРЕДУПРЕЖДЕНИЕ:** После монтажа убедитесь в том, что автокресло надёжно зафиксировано и не качается. Если автомобильный ремень безопасности ослаб, верните его в прежнее положение и вновь установите автокресло.

## ПРЕДУПРЕЖДЕНИЯ

- **ПРЕДУПРЕЖДЕНИЕ:** Не пользоваться удерживающим устройством для ребёнка без чехла.
- **ПРЕДУПРЕЖДЕНИЕ:** Не заменяйте чехол, рекомендованный изготовителем, другим чехлом, поскольку это может повлиять на правильность функционирования удерживающего устройства.
- **ВАЖНО:** Остановки во время длинной поездки лучше делать через регулярные промежутки, при этом проверяйте всегда правильность установки кресла, а также, что ремни безопасности не ослаблены.
- **ПРЕДУПРЕЖДЕНИЕ:** В случае аварии необходимо быстро расстегнуть пряжку-замок и освободить ребёнка. Поэтому пряжка-замок должна легко открываться, не закрывайте её ничем. Не позволяйте ребёнку играть с пряжкой-замком.
- **ПРЕДУПРЕЖДЕНИЕ:** Не размещайте под автокреслом, между ним и автомобильным сиденьем, никаких текстильных изделий (например, полотенце или подушка), так как это может повлиять на безопасное функционирование изделия.
- **ПРЕДУПРЕЖДЕНИЕ:** В зимнее время года не усаживайте ребёнка в автокресло, одетого в слишком объёмную одежду. Слишком объёмная одежда может стать причиной неправильной регулировки бретелей страховочных ремней автокресла. В случае аварии, ребёнок может не правильно удерживаться бретелями.
- **ПРЕДУПРЕЖДЕНИЕ:** Металлические и пластиковые детали становятся горячими под воздействием высокой температуры. Поэтому рекомендуется накрывать автокресло при парковке автомобиля на солнце.
- **ПРЕДУПРЕЖДЕНИЕ:** Багаж и другие тяжёлые предметы, особенно если колющие, должны быть надёжно закреплены в салоне автомобиля. В случае аварии незакреплённые предметы могут нанести травмы ребёнку.
- **ПРЕДУПРЕЖДЕНИЕ:** Не оставляйте незакрепленные предметы на полке багажника: в случае аварии они могут нанести тяжёлые травмы пассажирам.
- **ПРЕДУПРЕЖДЕНИЕ:** Перед началом использования убедитесь в том, что все блокирующие устройства правильно застегнуты.
- **ПРЕДУПРЕЖДЕНИЕ:** Запрещается пользоваться запчастями или комплектующими, не поставляемыми или не одобренными производителем, поскольку это может отрицательно сказаться на безопасности изделия.
  - В случае аварии автокресло может утратить безопасность вследствие полученных повреждений, даже если они не сразу станут очевидными.
  - Запрещается вскрывать автокресло, поскольку это может отрицательно повлиять на общую безопасность изделия.

## ПРЕДУПРЕЖДЕНИЯ

- Чтобы избежать повреждения обивки, не рекомендуется удалять логотипы/этикетки. Пользуйтесь автокреслом даже во время коротких поездок, поскольку большая часть аварий происходит именно в этих случаях.
- Перед приобретением убедитесь в том, что автокресло совместимо с вашим автомобилем.
- Во время дальних поездок рекомендуется делать остановки, чтобы ребенок мог немного отдохнуть.
- Подавайте личный пример и обязательно пользуйтесь ремнем безопасности.
- Объясните ребенку, что он ни в коем случае не должен играть с пряжкой удерживающих ремней.

### РЕМЕНЬ БЕЗОПАСНОСТИ

- **ПРЕДУПРЕЖДЕНИЕ:** Пользуйтесь **ТОЛЬКО** теми точками крепления, которые указаны в инструкции.
- **ПРЕДУПРЕЖДЕНИЕ:** Убедитесь в том, что удерживающие ремни автокресла правильно отрегулированы в зависимости от комплекции вашего ребенка. Удерживающие ремни необходимо отрегулировать достаточно плотно: расстояние между ляжками и грудью ребенка должно составлять максимум два пальца. Поясной ремень должен располагаться в самом низком положении из всех возможных, чтобы обеспечить правильную поддержку таза ребенка.
- **ПРЕДУПРЕЖДЕНИЕ:** Следите за тем, чтобы все пассажиры пользовались ремнями безопасности: в случае аварии и полученного удара лицо без ремня безопасности может толкнуть автокресло.
- **ПРЕДУПРЕЖДЕНИЕ:** Запрещается использовать систему продевания ремней, отличную от указанной в инструкции.
- **ПРЕДУПРЕЖДЕНИЕ:** Обязательно пристегивайте ремнями размещенного в автокресле ребенка, даже при коротких поездках.

### ВОЗДЕЙСТВИЕ СОЛНЕЧНЫХ ЛУЧЕЙ / ЖАРКИЕ ДНИ

- **ВНИМАНИЕ:** НИКОГДА не оставляйте ребёнка пристёгнутым в автокресле в припаркованном автомобиле, особенно, если автомобиль находится на солнце или в жаркие дни.
- **ВНИМАНИЕ:** НИКОГДА не оставляйте автокресло на несколько часов под воздействием прямых солнечных лучей, это может быть опасно для вашего ребёнка, так как металлические и пластмассовые детали автокресла могут

## ПРЕДУПРЕЖДЕНИЯ

сильно разогреться. Ткань обивки может выгореть. Прикройте тканью автокресло, если паркуете автомобиль на солнце.

### **АВТОКРЕСЛО Б/У или ПОВРЕЖДЁННЫЕ АВТОКРЕСЛА**

- **ВНИМАНИЕ:** НИКОГДА не пользуйтесь автокреслами, бывшими в употреблении другими. Они могут иметь незаметные для глаза внутренние повреждения.
- **ВАЖНО:** Гарантия даётся исключительно на впервые приобретённое изделие и предназначена для владельца первичной покупки.
- **ВНИМАНИЕ:** Необходимо заменить автокресло и автомобильные ремни безопасности, в случае их повреждения или износа.
- **ВНИМАНИЕ:** Автокресло необходимо заменить в случае сильного удара во время автомобильной аварии, что может привести к внутренним повреждениям изделия, не заметным глазу, а также при его износе.

## КОМПОНЕНТЫ

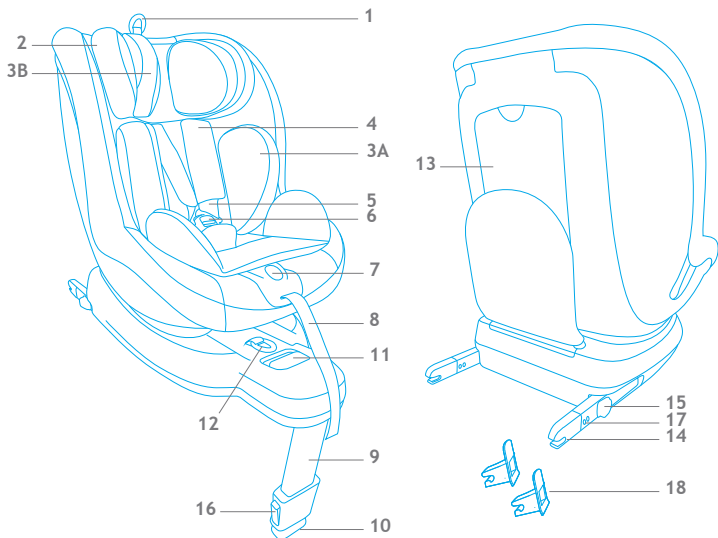

- |  |  |
|--|--|
| <ol style="list-style-type: none"> <li>1. Рычаг регулировки высоты подголовника</li> <li>2. Подголовник</li> <li>3. Мягкий:             <ul style="list-style-type: none"> <li>A вкладыш для сиденья</li> <li>B вкладыш для подголовника</li> </ul> </li> <li>4. Накладка для нагрудного ремня</li> <li>5. Плечевые лямки</li> <li>6. Пряжка</li> <li>7. Кнопка центрального механизма регулировки лямок</li> <li>8. Ремень регулировки лямок</li> <li>9. Опорная ножка</li> <li>10. Индикатор правильной</li> </ol> | <ol style="list-style-type: none"> <li>регулировки опорной ножки</li> <li>11. Рычаг поворота автокресла</li> <li>12. Ремень для вытягивания креплений ISOFIX</li> <li>13. Отсек для инструкции</li> <li>14. Крепление ISOFIX</li> <li>15. Кнопка пристегивания/отстегивания системы ISOFIX</li> <li>16. Регулировочная кнопка опорной ножки</li> <li>17. Индикатор пристегивания/отстегивания системы ISOFIX</li> <li>18. Направляющие ISOFIX</li> </ol> |
|--|--|

**СЕРТИФИКАЦИЯ**

... в качестве предохранительного автокресла для автомобиля.

Автокресло LOGIK i-Size	Протестировано и сертифицировано в соответствии со стандартом ECE R129		
	ГРУППА	Ориентация против хода движения	Ориентация по ходу движения
тип КХ - 88	ВЫСОТА	40-105 см	76-105 см

ECE = Европейский стандарт для детских удерживающих устройств

- Автокресло разработано, протестировано и омологировано в соответствии с требованиями Европейского регламента, посвященного детским удерживающим устройствам ECE R129/03.
- На каркасе автокресла размещена этикетка с указанием омологационного номера.
- При внесении изменений в конструкцию автокресла омологация становится недействительной.
- Изменения в конструкцию автокресла может вносить только сам производитель.

**ОБЩАЯ ИНФОРМАЦИЯ****Предупреждение**

- Данное детское удерживающее устройство «i-Size» прошло омологацию в соответствии с регламентом № 129 для использования на сиденьях автомобилей, «совместимых с автокреслами i-Size»; соответствующая информация указывается производителями в руководстве по эксплуатации автомобиля.
- При возникновении сомнений проконсультируйтесь с производителем удерживающего устройства или дистрибьютором.

## УСТАНОВКА В АВТОМОБИЛЬ

### ПРОВЕРКИ ПЕРЕД НАЧАЛОМ ЭКСПЛУАТАЦИИ

#### Автомобили, совместимые с системой Isofix

Автокресло Logik i-Size - это устройство, классифицированное «i-Size» и совместимое с автомобилями, указанными в специальном «Перечне автомобилей». В перечень включены автомобили и сиденья, одобренные для использования удерживающего устройства с креплением ISOFIX и с опорной ножкой.

Если ваш автомобиль отсутствует в перечне автомобилей, то перед приобретением автокресла обратитесь к производителю, чтобы получить информацию о совместимости при использовании.

Перечень постоянно пересматривается на основании изменений и добавлений моделей автомобилей. С обновленным списком можно ознакомиться на нашем сайте [www.foppapedretti.it](http://www.foppapedretti.it)

Перед установкой удерживающего устройства ознакомьтесь с руководством по эксплуатации автомобиля. В руководстве приведена информация о сиденьях, совместимых с омологированным удерживающим устройством i-Size.

### 3. МЕРЫ ПРЕДОСТОРОЖНОСТИ



Запрещается устанавливать Logik i-Size на сиденья в положении против хода движения либо поперек нормального хода движения автомобиля. Запрещается использовать автокресло на сиденьях с включенной ПОДУШКОЙ БЕЗОПАСНОСТИ.



Внимательно прочитайте инструкцию до начала эксплуатации и храните ее в специальном отсеке для будущих консультаций. Если вы не будете строго соблюдать инструкции по установке автокресла, вы можете подвергнуть вашего ребенка риску.



**ИСПОЛЬЗОВАНИЕ ЗАПРЕЩАЕТСЯ, ЕСЛИ ПАССАЖИРСКОЕ СИДЕНЬЕ УКОМПЛЕКТОВАНО ФРОНТАЛЬНОЙ ПОДУШКОЙ БЕЗОПАСНОСТИ.**

## УСТАНОВКА В АВТОМОБИЛЬ

## ИСПОЛЬЗОВАНИЕ В АВТОМОБИЛЕ

**ВАЖНО**

ЗАПРЕЩАЕТСЯ ИСПОЛЬЗОВАТЬ ПО ХОДУ ДВИЖЕНИЯ ДЛЯ ПЕРЕВОЗКИ ДЕТЕЙ МЛАДШЕ 15 месяцев (см. инструкцию).

Автокреслом можно пользоваться следующим образом:



• Ориентация по ходу движения	ДА
• Против хода движения:	ДА
• С 2-х точечными ремнями безопасности	❌ НЕТ
• С 3-х точечными ремнями безопасности	❌ НЕТ
• С системой ISOFIX и опорной ножкой	ДА
• На переднем пассажирском сиденье	⚠️ <sup>1</sup> ДА ▲
При наличии фронтальной подушки безопасности: сильно сдвиньте назад пассажирское сиденье и обратитесь к инструкциям, приведенным в руководстве по эксплуатации автомобиля.	
• На заднем боковом сиденье	ДА
• На заднем центральном сиденье	⚠️ <sup>2</sup> ДА ▲
▲ Совместимо с сиденьями, оснащенными системой ISOFIX	

(Строго соблюдайте требования законодательства, действующего в вашей стране).

## ! Для безопасности ребенка

### ВНИМАНИЕ

Для детей ростом до 60 см используйте автокресло вместе с мягким вкладышем, входящим в комплект.

Вкладыш гарантирует более комфортное размещение маленьких детей.

Вкладыш обеспечивает дополнительную поддержку малышу в первые месяцы его жизни.

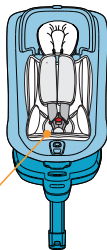

- При посадке ребенка в автокресло обязательно пристегните его ремнем.
- Никогда не оставляйте без присмотра ребенка, сидящего в автокресле, размещенном на высоко расположенной поверхности (например, на столах и т.п.).
- Следите за тем, чтобы конец ремня не попал в движущиеся механизмы (например, в автоматические двери, эскалаторы и т.п.).
- **ВНИМАНИЕ!** Пластиковые детали автокресла могут сильно нагреваться на солнце и причинить ребенку ожог. Оберегайте автокресло от источников сильного тепла, например, накрывая его легким чехлом.
- В случае дальних поездок необходимо делать частые остановки. Малыши очень быстро устают. Не оставляйте ребенка в автокресле надолго.

## УСТАНОВКА В АВТОМОБИЛЬ

### УСТАНОВКА АВТОКРЕСЛА В АВТОМОБИЛЬ

**ВНИМАНИЕ:** Автокресло должно всегда оставаться надежно пристегнутым к сиденью при помощи специальных точек крепления ISOFIX, даже когда оно не эксплуатируется.

При установке кресла обязательно вынимайте из него ребенка.



### БЕЗОПАСНОСТЬ В АВТОМОБИЛЕ

**ПРЕДУПРЕЖДЕНИЕ!** Запрещается использовать автокресло на сиденьях с включенной фронтальной подушкой безопасности. Данная рекомендация не относится к боковым подушкам безопасности.

Чтобы обеспечить максимальный уровень безопасности для всех пассажиров, убедитесь в том, что:

- спинка сиденья с регулируемым наклоном заблокирована в вертикальном положении;
- пассажирское сиденье, на которое устанавливается автокресло i-Size, отодвинуто максимально далеко назад;
- обеспечена необходимая неподвижность всех предметов, которые могут стать причиной травмы во время аварии;
- все пассажиры пристегнуты ремнями безопасности.

### Предварительные действия

Убедитесь в том, что ваш автомобиль оснащен точками крепления ISOFIX и указан в предоставленном перечне совместимых автомобилей.

Для получения более подробной информации о сиденьях, подходящих для установки автокресла в автомобиль, обратитесь к руководству по эксплуатации автомобиля.

Определите расположение точек ISOFIX, при возникновении любого вопроса обращайтесь к руководству по эксплуатации автомобиля. Обычно данные точки располагаются между сиденьем и спинкой.

Вставить две пластмассовые направляющие ISOFIX и закрепить их в точках крепления ISOFIX автомобиля. Пластмассовые направляющие могут помочь идентифицировать точки ISOFIX автомобиля и упростить установку. Они могут также помочь защитить сиденье автомобиля

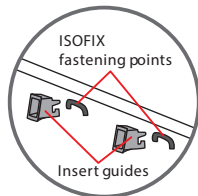

## ИСПОЛЬЗОВАНИЕ АВТОКРЕСЛА

## ИСПОЛЬЗОВАНИЕ АВТОКРЕСЛА В АВТОМОБИЛЕ

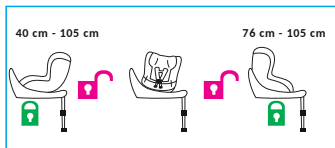
ИСПОЛЬЗОВАНИЕ СПИНОЙ  
ПО ХОДУ ДВИЖЕНИЯ (Часть 1)ИСПОЛЬЗОВАНИЕ ЛИЦЕВОЙ  
СТОРОНОЙ ПО ХОДУ  
ДВИЖЕНИЯ (Часть 1)

В зависимости от возраста и роста ребенка автокресло может быть развернуто по ходу движения либо против хода движения.

**ПРИМЕЧАНИЕ:** Статистика аварий показывает, что размещение автокресла против хода движения является более безопасным. Рекомендуется использовать автокресло спинкой вперед как можно дольше.

**УСТАНОВКА ПО ХОДУ ДВИЖЕНИЯ АВТОМОБИЛЯ, рост от 40 до 105 см (часть 1)**

Рекомендуется размещать автокресло против хода движения для перевозки детей ростом до 105 см и с максимальным весом 18 кг.

**ПРЕДУПРЕЖДЕНИЕ!** Использование автокресла против хода движения является обязательным для детей возрастом до 15 месяцев и ростом до 75 см. Установка против хода движения остается наиболее надежной, поэтому даже при превышении указанных предельных значений рекомендуется продолжать использовать автокресло с повернутой вперед спинкой как можно дольше.

**ПРИМЕЧАНИЕ:** При размещении против хода движения сиденье всегда должно иметь максимальный угол наклона (горизонтальное положение, помеченное синим цветом) при перевозке детей в возрасте примерно до 1 года. Более подробная информация приведена в разделе «УСТАНОВКА ПРОТИВ ХОДА ДВИЖЕНИЯ АВТОМОБИЛЯ (часть 2)».

**УСТАНОВКА ПО ХОДУ ДВИЖЕНИЯ, рост от 76 до 105 см (часть 1)**

Использование автокресла по ходу движения разрешается для детей старше 15 месяцев, ростом минимум 76 см и с максимальным весом 18 кг.

Более подробная информация приведена в разделе «УСТАНОВКА ПО ХОДУ ДВИЖЕНИЯ АВТОМОБИЛЯ (часть 2)».

## УСТАНОВКА В АВТОМОБИЛЬ

## УСТАНОВКА АВТОКРЕСЛА

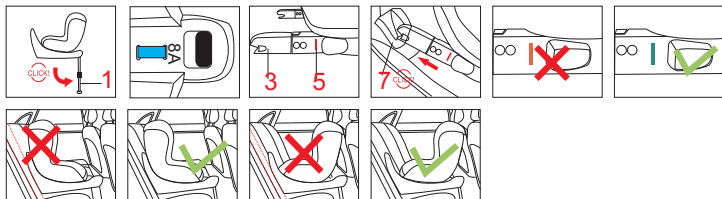

Отгибайте опорную ножку до тех пор, пока она не заблокируется в нужном положении. Потяните ремень для вытягивания креплений ISOFIX (2), расположенный в передней части автокресла, между сиденьем и основанием. Оба крепления ISOFIX (3) вытянутся автоматически.

Поместите детское автокресло на сиденье автомобиля, вставьте оба крепления ISOFIX в специальные направляющие и толкните, чтобы пристегнуть оба крепления к крюкам ISOFIX автомобиля. При пристегивании должен прозвучать щелчок (7). Убедитесь в том, что индикаторы пристегивания ISOFIX стали зелеными с обеих сторон (5).

Убедитесь в отсутствии какого бы то ни было зазора между спинкой автомобильного сиденья и автокреслом. При необходимости потяните ремень для вытягивания креплений и толкните автокресло по направлению к спинке сиденья.

## РЕГУЛИРОВКА ОПОРНОЙ НОЖКИ

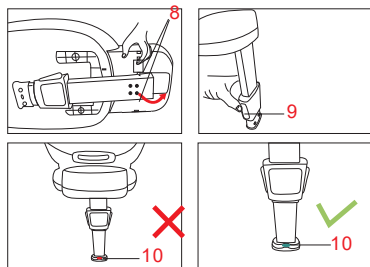

Отгибайте опорную ножку до тех пор, пока она не заблокируется в нужном положении (8).

Нажмите регулировочную кнопку опорной ножки и опустите ее таким образом, чтобы она правильно встала на пол салона автомобиля; отпустите кнопку (9). Устройство контроля регулировки высоты ножки должно сменить цвет с красного на зеленый (10), что означает правильную опору

ножки. Убедитесь в том, что опорная ножка находится в правильном положении и надлежащим образом отрегулирована.

## УСТАНОВКА В АВТОМОБИЛЬ

**ПРЕДУПРЕЖДЕНИЕ:** Передняя ножка не должна опираться на вещевой отсек в полу автомобиля. Ножка должна опираться на устойчивую и надежную поверхность пола автомобиля.

**ПРЕДУПРЕЖДЕНИЕ:** Убедитесь в том, что опорная ножка не приподнимает автокресло над автомобильным сиденьем.

### ДЕМОНТАЖ АВТОКРЕСЛА

Нажмите обе кнопки отстегивания системы ISOFIX (4) в указанном на рисунке направлении. Индикатор ISOFIX станет красным.

Потяните ремень для вытягивания креплений ISOFIX (2) и, одновременно с этим, позвольте креплениям скользить по каркасу, чтобы дать им возможность убраться внутрь основания, а затем отпустите ремень.

Нажмите кнопку (9) и поднимите опорную ножку (1) до ограничителя. Подогните опорную ножку под основание (8).

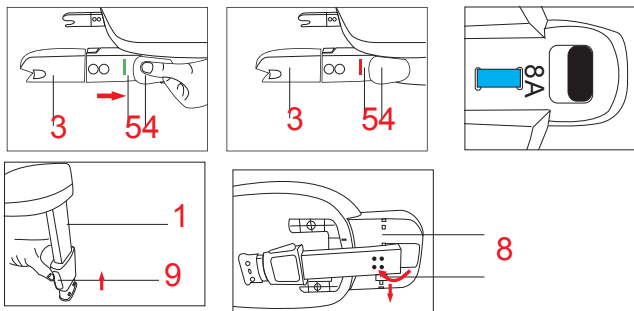

### СИСТЕМА РЕГУЛИРОВКИ АВТОКРЕСЛА

#### Угол наклона автокресла

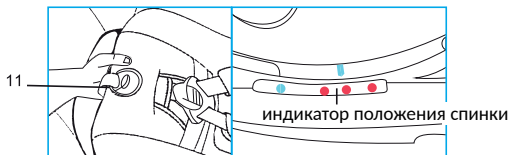

## УСТАНОВКА В АВТОМОБИЛЬ

Нажмите ручку наклона, расположенную в передней части сиденья, и отрегулируйте автокресло в нужном положении. Отпустите ручку и убедитесь в том, что автокресло заблокировано в выбранном положении.

**ВАЖНО:** При размещении по ходу движения (рост от 76 до 105 см) возможны три варианта наклона, помеченные красным цветом.

При размещении против хода движения (рост от 40 до 105 см) для перевозки детей в возрасте примерно до 4 лет автокресло всегда должно иметь максимальный угол наклона (горизонтальное положение), помеченный синим цветом.

### ОРИЕНТАЦИЯ ПРОТИВ ХОДА ДВИЖЕНИЯ АВТОМОБИЛЯ ДЛЯ ДЕТЕЙ С РОЖДЕНИЯ, РОСТОМ ОТ 40 ДО 105 СМ (часть 2).



**ИСПОЛЬЗОВАНИЕ ЗАПРЕЩАЕТСЯ, ЕСЛИ ПАССАЖИРСКОЕ СИДЕНЬЕ УКОМПЛЕКТОВАНО ФРОНТАЛЬНОЙ ПОДУШКОЙ БЕЗОПАСНОСТИ.**

Нажмите кнопку поворота и разверните автокресло в положение против хода движения. Проверьте блокировку.

**ВНИМАНИЕ:** Перед тем как тронуться с места, попробуйте повернуть автокресло в обе стороны, чтобы убедиться в блокировке механизма поворота.

**ПРИМЕЧАНИЕ:** Для перевозки малышей ростом до 60 см автокресло необходимо использовать с мягким вкладышем для первых месяцев жизни.

**ПРИМЕЧАНИЕ:** Автокресло используется против хода движения для перевозки детей ростом до 105 см.

**Отрегулируйте подголовник (13):** для подголовника предусмотрено 13 вариантов регулировки высоты. Потяните кольцо регулировочного ремня (12) и поднимите либо опустите подголовник в нужное положение. От регулировки подголовника зависит и высота лямок. Убедитесь в том, что лямки размещаются чуть выше плеч ребенка, и что промежуток между ним и лясками равен 1 пальцу (1 см).

**ВНИМАНИЕ:** Перед регулировкой подголовника ослабьте удерживающие ремни (более подробная информация приведена в разделе «Регулировка удерживающих ремней»).

## УСТАНОВКА В АВТОМОБИЛЬ

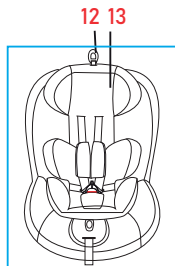
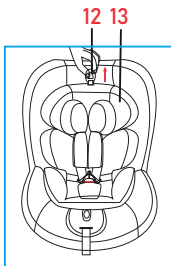
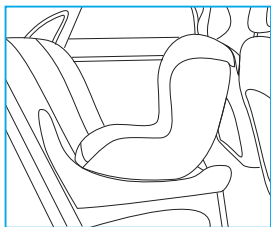
**ОРИЕНТАЦИЯ ПО ХОДУ ДВИЖЕНИЯ (часть 2)**

(Для детей ростом от 76 до 105 см, старше 15 месяцев)

Использовать автокресло по ходу движения разрешается для перевозки детей старше 15 месяцев ростом от 76 см. Тем не менее, чтобы обеспечить максимальный уровень защиты, рекомендуется размещать автокресло против хода движения как можно дальше, за исключением тех случаев, когда в автомобиле имеется достаточное пространство для ног ребенка.

Нажмите кнопку поворота и разверните автокресло в положение по ходу движения. Проверьте блокировку.

**ВНИМАНИЕ:** Перед тем как тронуться с места, попробуйте повернуть автокресло в обе стороны, чтобы убедиться в блокировке механизма поворота.

Автокресло можно устанавливать по ходу движения лишь в следующих случаях:

- рост ребенка превышает 76 см;
- возраст ребенка составляет не менее 15 месяцев (рекомендуется использовать автокресло против хода движения как можно дальше);
- подголовник отрегулирован как минимум в седьмом положении..

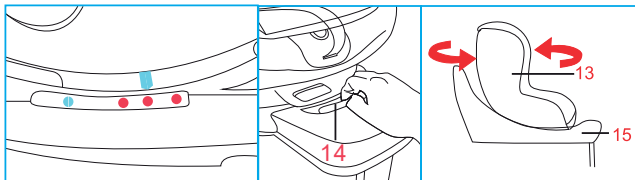
**Поворот сиденья на 360°**

## УСТАНОВКА В АВТОМОБИЛЬ

Поворот на 360° упрощает ориентацию сиденья по ходу движения либо против хода движения, а также размещение или извлечение ребенка из автокресла.

Нажмите кнопку поворота (14) и разверните сиденье к двери автомобиля, чтобы удобно разместить ребенка в автокресле. Информация о том, как зафиксировать ребенка, приведена в разделе «Регулировка удерживающих ремней».

Разверните автокресло по ходу движения либо против хода движения, при правильной блокировке сиденья прозвучит щелчок.

**ВНИМАНИЕ:** Перед тем как тронуться в путь, убедитесь в том, что автокресло заблокировано по ходу движения либо против хода движения, для этого попробуйте повернуть сиденье, не нажимая кнопку разблокирования поворота. Запрещается использовать другие положения автокресла.

### РЕГУЛИРОВКА УДЕРЖИВАЮЩИХ РЕМНЕЙ

**Ослабьте удерживающие ремни:** нажмите кнопку регулировки 16 и, одновременно с этим, возьмитесь за лямки (нагрудные ремни «17») в нижней части, под мягкой набивкой нагрудных накладок, и потяните вперед, чтобы ослабить их.

**ВАЖНО:** запрещается тянуть лямки, держась за набивку нагрудных накладок.

Чтобы отстегнуть лямки и разместить их сбоку автокресла, нажмите красную кнопку (18) на центральной пряжке (20).

Разместите ребенка в автокресле. Пропустите лямки над плечами ребенка и соедините оба конца/язычка лямок (19) в общий соединитель. Вставьте соединитель в центральную пряжку - до щелчка. Убедитесь в том, что лямки не перекрутились. Убедитесь

в том, что лямки размещаются чуть выше плеч ребенка, и что между ним и ляжками осталось расстояние в 1 см (более подробная информация приведена в разделе «Регулировка подголовника»).

**Как затянуть удерживающие ремни:** Потяните ремень регулировки удерживающих ремней, чтобы правильно натянуть их с учетом комплекции ребенка. При правильном натяжении промежуток между удерживающими ремнями и ребенком не должен превышать толщину пальца.

**ВАЖНО!** Конец регулировочного ремня следует тянуть наружу, а не по направлению вверх или вниз.

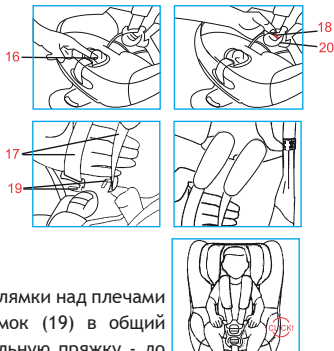

## УСТАНОВКА В АВТОМОБИЛЬ



### Для безопасности ребенка

Чтобы обеспечить безопасность ребенка, необходимо, перед тем, как тронуться в путь, убедиться в том, что:

- крепления ISOFIX (3) пристегнуты к сиденью автомобиля, а опорная ножка (1) находится в правильном положении;
- автокресло заблокировано по ходу движения либо против движения;
- подголовник отрегулирован на нужную высоту;
- 5-точечный ремень отрегулирован в зависимости от комплекции ребенка, лямки (17) не перекручены, а удерживающие ремни заблокированы;
- опорная ножка (1) соприкасается с полом автомобиля, а ее индикатор (10) - зеленого цвета;
- для перевозки новорожденных и детей, не умеющих самостоятельно сидеть (в возрасте до 1 года), автокресло необходимо устанавливать против хода движения, в положении максимального наклона спинки.

### УДАЛЕНИЕ МЯГКОГО ВКЛАДЫША ДЛЯ ПЕРВЫХ МЕСЯЦЕВ ЖИЗНИ

Мягкий вкладыш для первых месяцев жизни (21) обеспечивает необходимую поддержку новорожденным малышам. Когда рост ребенка превысит 61 см (примерно в 3 месяца), вкладыш можно удалить.

Снимите вкладыш подголовника, крепящийся к подголовнику резинками. Удалите вкладыш сиденья.

Перед стиркой извлеките из вкладыша внутренний наполнитель через специальную боковую прорезь.

После высыхания обивки вложите наполнитель внутрь вкладыша.



### ДЕМОНТАЖ ОБИВКИ

Отстегните пряжку удерживающих ремней.

Снимите вкладыш подголовника, который крепится резинками.

Удалите вкладыш сиденья.

Отстегните кнопки подголовника, чтобы снять нагрудные ремни.

Отстегните кнопки тканой обивки спинки.

Осторожно снимите тканую обивку с подголовника.

Осторожно снимите тканую обивку с каркаса, начиная с боковой стороны; соблюдайте особую осторожность при снятии тканой обивки вокруг устройства регулировки удерживающих ремней.

## УСТАНОВКА В АВТОМОБИЛЬ

### УСТАНОВКА ТКАНОЙ ОБИВКИ НА ПРЕЖНЕЕ МЕСТО

Повторите в обратном порядке все операции по снятию обивки.

Верните на прежнее место обивку сиденья автокресла и проденьте в прорезь паховый ремень.

Тщательно разместите тканую обивку вокруг устройства регулировки удерживающий ремней, а затем вокруг каркаса.

Осторожно верните на прежнее место тканую обивку подголовника.

Вновь вставьте нагрудные ремни в прорезь мягкого вкладыша подголовника и застегните кнопки.

Пристегните кнопки тканой обивки спинки к тканой обивке каркаса.

Застегните пряжку и убедитесь в том, что удерживающие ремни не перекручены.

Убедитесь в том, что нагрудные ремни правильно пропущены через нагрудные накладки.

## ЧИСТКА И ОБСЛУЖИВАНИЕ

### ЧИСТКА И ОБСЛУЖИВАНИЕ

Рекомендуется использовать только оригинальную обивку, поскольку она входит в число компонентов, имеющих первостепенное значение для правильной работы устройства. Запрещается пользоваться автокреслом без специальной обивки.

### ЧИСТКА

Обивку можно снять и постирать в стиральной машине с нейтральным моющим средством, выбрав программу для стирки деликатных тканей (30 °C). Соблюдайте рекомендации по стирке, приведенные на специальном ярлыке. Обивка может полинять в случае стирки при температуре выше 30 °C. Запрещается использовать центрифугу для отжима белья или сушилку для белья (поскольку ткань может отделиться от наполнителя).

Пластиковые детали очищаются водой с мылом. Запрещается пользоваться агрессивными моющими средствами (такими как растворители).

Удерживающие ремни можно снимать и мыть теплой водой с мылом. Внимание! Категорически запрещается снимать язычки пряжек с лямок.

### СТИРКА И УХОД

**ВАЖНО:** обивка является главным компонентом для обеспечения безопасности ребенка. Чтобы не подвергать риску безопасность ребенка или во избежание нарушений правил эксплуатации, категорически запрещается использовать автокресло без обивки либо заменять ее на другую, не прошедшую омологацию.

#### Рекомендации по стирке:

Обивку можно снять, постирать при 30 °C и вывесить для просушки.



Машинная  
стирка в  
холодной воде



Не  
отбеливать



Химчистка  
запрещена



Сушка в  
сушилке для  
белья запрещена



Глажка  
запрещена

## ГАРАНТИЙНЫЕ ОБЯЗАТЕЛЬСТВА

Нижеуказанные положения вступают в действие с 01.01.2005 г. и полностью заменяют любую другую информацию, что касается гарантии, предоставляемой компанией Forpa Pedretti S.p.A., являясь.

### ГАРАНТИЙНЫЕ ОБЯЗАТЕЛЬСТВА

компания Forpa Pedretti S.p.A. официально зарегистрированной по адресу: Grumello del Monte (Italia) Via Volta 11, которая гарантирует непосредственно Потребителю, что данное изделие, только что выпущенное с фабрики, не имеет дефектов ни материалов, ни проектирования, ни производственных, и соответствует заявленным характеристикам.

Настоящая гарантия действительна во всех странах- членах ЕЭС и не исключает и не ограничивает права Пользователя, в соответствии с законодательством, регламентирующим взаимоотношения с Производителем Изделия. Чтобы воспользоваться данной гарантией, Потребитель должен принести дефектное Изделие Продавцу, предоставив документ, удостоверяющий о приобретении Изделия, с печатью и подписью Продавца и указанием названия Изделия или, как альтернатива, фискальный кассовый чек, без каких-либо изменений, из которого чётко видна вся указанная до этого информация. Гарантия имеет срок действия двенадцать (12) месяцев с даты приобретения Изделия.

В течение вышеуказанного срока компания Forpa Pedretti S.p.A. обязуется отремонтировать или заменить, на свой выбор, дефектное Изделие. Гарантия предоставляется конечному Покупателю Изделия (Пользователю) и не исключает и не ограничивает прав данного Пользователя, предусмотренных действующим законодательством и/или правами Пользователя, на предъявление своих прав в адрес Дилера/Продавца Изделия.

### НЕ ПОКРЫВАЮТСЯ ГАРАНТИЕЙ.

Гарантией не покрывается ущерб, связанный с использованием Изделия, возникший по следующим причинам: неправильное использование, не соответствующее указаниям, содержащимся во вкладыше с инструкциями по монтажу и эксплуатации, удары и падения изделия, Изделие подвергалось воздействию влажности или экстремальным температурам и неблагоприятным условиям окружающей среды с постоянной сменой этих условий, коррозии и окислению, а также несанкционированному ремонту или модификации, Изделие использовалось не по назначению или неправильно, без соблюдения указаний в инструкциях по монтажу и эксплуатации, при плохом уходе или отсутствии такового, ремонте с использованием неоригинальных запчастей, по причине неправильной сборки, аварии, воздействия пищи или напитков, химических веществ, а также вследствие чрезвычайных обстоятельств.

В любом случае, компания Forpa Pedretti S.p.A. не несёт никакой ответственности за ущерб, причинённый людям или предметам, отличным от Изделия, по причине несоблюдения указаний / предписаний / предупреждений, содержащихся в данном руководстве или, как альтернатива, в "Инструкции по монтажу и эксплуатации", сопровождающей каждое Изделие и предназначенное для владельца/пользователя. (например, чисто в качестве примера, в случае Детской кровати: "Никогда не оставляйте без присмотра ребёнка. Контролируйте, чтобы голова ребёнка не оказалась покрытой простынёю или одеялом...").

Компания Forpa Pedretti S.p.A., кроме прочего, не несёт никакой ответственности за ущерб, причинённый людям или имуществу, если поломка её продукции связана с разрушением компонентов Изделия, подвергаемых нормальному износу. Компонентами, подвергающимися нормальному износу, считаются все пластмассовые компоненты Изделия.

## UPOZORENJA

### OPREZ:

- Prije uporabe preporučuje se pažljivo pročitati upute, kojih ćete se morati strogo pridržavati kako biste imali najviše razine sigurnosti proizvoda.
- Ispravno pričvršćivanje ISOFIX sustava i sustava sidrenja potpornih nogu od temeljne je važnosti za sigurnost vašeg djeteta.
- Pažljivo pohranite ove upute za buduća korištenja. Ove upute mogu se pohraniti u posebnom odjeljku na autosjedalici za vrijeme uporabe.
- Nepridržavanje uputa za postavljanje autosjedalice moglo bi predstavljati rizik za vaše dijete.
- Nemojte koristiti autosjedalicu na prednjem sjedalu na kojoj su ugrađeni aktivni zračni jastuci jer to može biti opasno. Taj se rizik ne odnosi na bočne zračne jastuke.
- Proizvod se može ugraditi i u položaj okrenut prema naprijed i prema natrag, pod uvjetom da je opremljen ISOFIX sustavom i sustavom sidrenja potporne noge.
- Ovaj proizvod je odobren u skladu s najstrožim europskim standardima (ECE R129) i može biti okrenut prema naprijed (za djecu visoku 76-105 cm) i okrenut prema nazad (za djecu visoku 40-105 cm) s ISOFIX-om i sustavima sidrenja potpornih nogu.
- VAŽNO: Ne koristite u položaju okrenutom prema naprijed dok dijete ne prijeđe dob od 15 mjeseci i 76 cm visine. Položaj okrenut prema natrag i dalje je najsigurniji, čak i nakon prekoračenja ovih ograničenja, pa je stoga preporučljivo koristiti autosjedalicu okrenutu prema unatrag što je duže moguće.
- UPOZORENJE: Nikada ne ostavljajte dijete bez nadzora – sigurnost vašeg djeteta vaša je odgovornost.
- UPOZORENJE: Potrebna je montaža od strane odrasle osobe.
- UPOZORENJE: Dječja autosjedalica mora biti postavljena u skladu s uputama proizvođača. Neispravna instalacija može biti opasna.
- UPOZORENJE: Uvijek osigurajte da su novi ili povremeni korisnici [npr. bake i djedovi] pročitali upute ili da ih je netko tko je pročitao i razumio upute naučio ispravnom korištenju.
- UPOZORENJE: Uvijek čuvajte ovaj priručnik s uputama s dječjom autosjedalicom ili u vozilu u kojem koristite dječju autosjedalicu. Neki modeli dječje autosjedalice imaju džep za pohranu uputa.
- UPOZORENJE: Ako ste u nedoumici u vezi s ugradnjom i pravilnom uporabom dječje autosjedalice, obratite se proizvođaču dječjih proizvoda.

## UPOZORENJA

### PRIJE POČETKA

- UPOZORENJE: Ne postavljajte dječju autosjedalicu u položaj okrenutu prema nazad.
- UPOZORENJE: Prije ugradnje dječje autosjedalice osigurajte da je suvozačevo sjedalo koje koristite zaključano u uspravnom položaju.
- UPOZORENJE: Ne koristite dječju autosjedalicu u kući - dizajnirana je samo za korištenje u automobilu.
- UPOZORENJE: Ne ostavljajte labave/neosigurane predmete na stražnjem sjedalu automobila ili stražnjoj polici. Oni mogu biti opasni za vaše dijete ako ste prisiljeni naglo zakočiti.

### KADA KORISTITE DJEČJU AUTOSJEDALICU

- UPOZORENJE: Pobrinite se da dječja autosjedalica bude postavljena tako da kruti predmeti i plastični dijelovi ne bi ostali zarobljeni u vratima ili u pomičnim jedinicama sjedala kada je sjedalo u svakodnevnoj uporabi.
- UPOZORENJE: Uvijek koristite sustav sigurnosne brave za djecu na vratima vozila, ako je dostupan, kako biste djetetu onemogućili otvaranje vrata iznutra.
- UPOZORENJE: Dopustite djetetu predah tijekom dugih putovanja automobilom i pobrinite se da ne izađe iz autosjedalice bez nadzora.
- UPOZORENJE: Nikada ne ostavljajte dijete bez nadzora – sigurnost vašeg djeteta vaša je odgovornost.
- UPOZORENJE: Provjerite je li dječja autosjedalica cijelo vrijeme osigurana na sjedalo čak i ako se ne koristi.
- UPOZORENJE: Dječja autosjedalica mora biti sigurno postavljena na suvozačevo sjedalo. Pobrinite se da ne bude labava ili klimava nakon što ste ju postavili.
- UPOZORENJE: Dječja autosjedalica se ne smije koristiti bez navlake.
- UPOZORENJE: Navlaka sjedala ne smije se zamijeniti nijednom osim one koje je preporučio proizvođač jer navlaka čini sastavni dio performansi ograničenja.
- UPOZORENJE: Dopustite djetetu predah tijekom dugih putovanja automobilom i pobrinite se da ne izađe iz autosjedalice bez nadzora.
- UPOZORENJE: U slučaju nužde važno je biti u mogućnosti brzo otpustiti dijete (kako je definirano britanskim standardima). To znači da kopča sjedala ne može biti u potpunosti otporna na neovlašteno mijenjanje i trebali biste aktivno upozoriti svoje dijete da se ne igra ili koristi kopču.
- Trebali biste aktivno upozoriti svoje dijete da se ne igra ili koristi kopču.

## UPOZORENJA

### POJAS

- UPOZORENJE: NIKADA NE KORISTITE kontaktne točke nosivog ležaja osim onih opisanih u ovim uputama.
- UPOZORENJE: Provjerite je li dio krila sigurnosnog pojasa ili remena spušten nisko, tako da je zdjelica čvrsto angažirana. Pojas bi trebao biti prilično uzak, prostor između pojasa i bebinih prsa ne smije biti više od debljine dva prsta. Remen preko krila trebao bi biti u najnižem mogućem položaju kako bi pravilno zadržao bebinu zdjelicu.
- UPOZORENJE: Pobrinite se da svi putnici u vašem vozilu imaju vezane sigurnosne pojaseve, jer neobuzdane osobe mogu biti vrlo opasne za dijete u slučaju nesreće.
- UPOZORENJE: NIKADA NE KORISTITE shemu usmjeravanja sigurnosnih pojaseva koja se razlikuje od ovih uputa.
- UPOZORENJE: Pojas preko krila i dijagonalni sigurnosni pojas moraju se koristiti u svakom trenutku kada je vaše dijete u dječjoj autosjedalici.

### SUNČEVA SVJETLOST/VRUĆI DANI

- UPOZORENJE: Ne ostavljajte dijete u dječjoj autosjedalici dok je parkirano na izravnom suncu ili na vruć dan.
- UPOZORENJE: Ne podvrgajte dječju autosjedalicu dugotrajnom izravnom sunčevom svjetlu jer to može biti opasno za vaše dijete (metalni i plastični elementi mogu postati vrući) i mogu uzrokovati iščezanje tkanine. Taj problem možete smanjiti pokrivanjem dječje autosjedalice plahtom kada se ne koristi.

### RABLJENE ILI OŠTEĆENE DJEČJE AUTOSJEDALICE I SIGURNOSNI POJASEVI

- UPOZORENJE: Nikada ne kupujte rabljenu dječju autosjedalicu. Možda ima neviđenu štetu.
- UPOZORENJE: Proizvođač jamči ovaj proizvod samo kada ga koristi izvorni vlasnik.
- UPOZORENJE: Morate zamijeniti dječju autosjedalicu i pojaseve svojih vozila ako postanu loše istrošeni ili oštećeni.
- UPOZORENJE: Morate zamijeniti dječju autosjedalicu ako sudjeluje u nesreći jer može imati neviđena oštećenja i nije u mogućnosti zaštititi vaše dijete kako bi trebalo. U najmanju ruku pošaljite dječju autosjedalicu svom prodavaču na pregled, zajedno s izvješćem o nesreći.

Upozorenja	STR. 150
Dijelovi autosjedačice	STR. 154
Odobrenje	STR. 155
Provjere prije uporabe	STR. 156
Upotreba u vozilu	STR. 157
Postavljanje u automobil	STR. 158
Preliminarni koraci	STR. 159
Ugradnja u položaj okrenut prema naprijed, od 40 do 105 cm (1. dio)	STR. 160
Ugradnja u položaj okrenut prema naprijed, od 76 do 105 cm (1. dio)	STR. 160
Podešavanje potporne noge	STR. 161
Uklanjanje autosjedačice	STR. 162
Naginjavanje autosjedačica	STR. 162
Postavljanje autosjedačice u položaj okrenut prema nazad za djecu od rođenja i s visinom od 40 do 105 cm (2. dio)	STR. 163
Podešavanje naslona za glavu	STR. 163
Postavljanje autosjedačice u položaj okrenut prema naprijed (2. dio)	STR. 163
Rotacija sjedala od 360°	STR. 164
Pojasevi	STR. 164
Uklanjanje reduktora novorođenčeta	STR. 165
Uklanjanje navlake	STR. 166
Vraćanje tkanine natrag	STR. 166
Održavanje i čišćenje	STR. 167
Formalno jamstvo	STR. 168

## DIJELOVI AUTOSJEDALICE

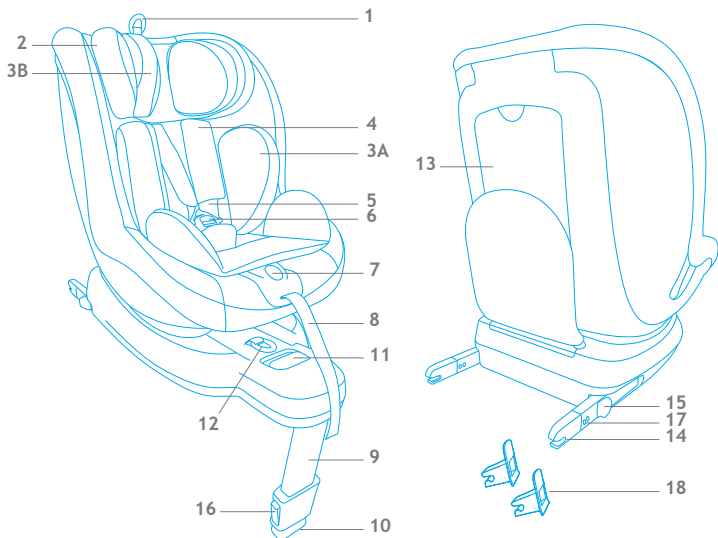

1. Ručica za podešavanja naslona glave
2. Naslon za glavu
3. Reduktor:
  - A Reduktor sjedala
  - B Reduktor naslona za glavu
4. Zaštita prsnog pojasa
5. Naramenice (pojasevi preko ramena)
6. Kopča
7. Gumb središnjeg uređaja za podešavanje remena
8. Remen za podešavanje pojaseva
9. otporna noga
10. Pokazatelj za ispravno podešavanje potporne noge
11. Ručica rotacije autosjedalice
12. Remen za proširenje ISOFIX konektora
13. Pretinac za korisnički priručnik
14. ISOFIX konektor
15. ISOFIX gumb za pričvršćivanje/ otpuštanje
16. Gumb za podešavanje nogu za podršku
17. ISOFIX indikator privitka/otpuštanja
18. ISOFIX vodič za umetanje



## ODOBRENJE

... kao sigurnosna autosjedalica.

LOGIK i-Size autosjedalica	Testirano i certificirano prema standardnom ECE R129		
	GRUPA	Okrenuto prema nazad	Okrenuto prema naprijed
type KX - 88	VISINA	40-105 cm	76-105 cm

ECE = Europski standard koji se odnosi na sigurnosne uređaje

- Autosjedalica je dizajnirana, testirana i odobrena u skladu sa zahtjevima Europske uredbe koja se odnosi na uređaje za sigurnost djece ECE R129/03.
- Na poleđini autosjedalice nalazi se naljepnica na kojoj je naveden broj odobrenja.
- Sve promjene na autosjedalici poništiti će odobrenje.
- Samo je proizvođač ovlašten mijenjati autosjedalicu.

## OPĆE INFORMACIJE

## Upozorenje

- Riječ je o "i-Size" dječjoj autosjedalici odobrenoj prema propisu br. 129, koji će se koristiti na suvozačkim sjedalima vozila "kompatibilnih s i-Size", kako su naveli proizvođači automobila u korisničkom priručniku vozila.
- Ako ste u nedoumici, obratite se proizvođaču autosjedalice ili prodavaču.

## PROVJERE PRIJE UPORABE

### Kompatibilna vozila opremljena ISOFIX sustavom

Logik i-Size autosjedalica uređaj je klasificiran kao "i-Size", a kompatibilan je s vozilima prikazanim na "Popisu vozila".

Popis vozila prikazuje vozila i sjedala koja su odobrena za korištenje dječje autosjedalice s ISOFIX nastavkom i potpornom nogom.

Ako vaše vozilo nije na popisu vozila, obratite se proizvođaču za informacije o kompatibilnosti korištenja prije kupnje autosjedalice.

Popis je podložan kontinuiranoj reviziji s promjenama i dodacima modela automobila.

Ažurirani popis možete pogledati na našoj web stranici: <https://www.foppapedretti.it/en/>

Prije ugradnje uređaja za držanje djeteta pročitajte priručnik za vozilo. Priručnik će naznačiti koja su sjedala kompatibilna za "i-Size" autosjedalice.

## 3. UPOZORENJA



**Ne ugrađujte LOGIK i-Size na suvozačka sjedala u vozilu koja su okrenuta prema nazad ili sa strane. Ne koristite autosjedalicu na suvozačkim sjedalima s aktivnim zračnim jastukom.**



Pažljivo pročitajte upute prije upotrebe i pohranite ih u poseban odjeljak za ponovnu uporabu u budućnosti. Neažljivo pridržavanje uputa za ugradnju autosjedalice moglo bi predstavljati rizik za vaše dijete.



**NE KORISTITE AKO JE PREDNJE SUVOZAČEVO SJEDALO OPREMLJENO AKTIVNIM PREDNJIM ZRAČNIM JASTUKOM.**

## KORIŠTENJE AUTOSJEDALICE

## UPORABA U VOZILU

**VAŽNO**

NEMOJTE KORISTITI U POLOŽAJU OKRENUTOM PREMA NAPRIJED DOK DIJETE NE PRIJEDE DOB OD 15 MJESECI (vidi upute).

Autosjedalica se može koristiti na sljedeće načine:



• Okrenuta prema naprijed	DA
• Okrenuta prema natrag	DA
• Sa sigurnosnim pojasom u 2 točke	⊘ NE
• Sa sigurnosnim pojasom u 3 točke	⊘ NE
• S ISOFIX-om i potpornom nogom	DA
• Na prednjem suvozačevom sjedalu	⚠ <sup>1</sup> DA ▲
Ako je ugrađen prednji zračni jastuk: gurnite suvozačevo sjedalo jako daleko unatrag i provjerite upute sadržane u priručniku za vozilo.	
• Na dva stražnja bočna suvozačeva sjedala	DA
• Na suvozačevom sjedalu u stražnjem središtu	⚠ <sup>2</sup> DA ▲
▲ Kompatibilno sa suvozačkim sjedalima opremljenim ISOFIX sustavom	

(Morate se pridržavati lokalnih propisa koji su na snazi u vašoj zemlji prebivališta).

## Zbog sigurnosti vašeg djeteta

### OPREZ

Za djecu do 60 cm visine koristite autosjedalicu s isporučеним reduktorom.

Reduktor se koristi kako bi se osigurala veća udobnost male djece.

Reduktor daje vašem djetetu veću podršku tijekom prvih mjeseci.

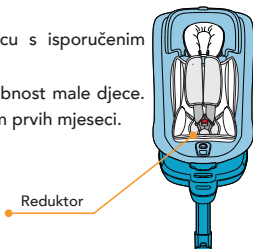

- Uvijek osigurajte dijete remenom kada se stavi u autosjedalicu.
- Nikada ne ostavljajte dijete bez nadzora u autosjedalici kada je postavljeno na visoke površine (kao što su stolovi itd.).
- Pobrinite se da se kraj pojasa ne uhvati u pokretne dijelove (kao što su automatska vrata, pokretne stepenice itd.).
- OPREZ! Plastični dijelovi autosjedalice mogu se zagrijati na suncu, uzrokujući opekline djetetu. Zaštitite autosjedalicu od prekomjerne topline pomoću laganog pokrova.
- Uzmite redovite pauze kada putujete na dugim putovanjima. Vaše dijete se može vrlo lako umoriti. Izbjegavajte predugo ostavljanje djeteta u autosjedalici.

## UGRADNJA AUTOSJEDALICE U VOZILO

## INSTALACIJA U AUTOMOBILU

SAVJET: Dječja autosjedalica uvijek je osigurana u automobilu putem ISOFIX sidrenja, čak i kada u sjedalici nema djeteta. UVIJEK montirajte sjedalicu bez djeteta u njoj.



## SIGURNOST U VOZILU

**UPOZORENJE! Ne koristite autosjedalicu na suvozačkim sjedalima s aktivnim prednjim zračnim jastukom. Ova preporuka ne odnosi se na bočne zračne jastuke.**

Kako biste osigurali najvišu razinu sigurnosti za sve putnike, pobrinite se da:

- je naslon suvozačevih sjedala zaključan je u vertikalnom položaju;
- je suvozačevo sjedalo na koje je ugrađena i-Size autosjedalica postavljeno na stražnji položaj;
- su svi predmeti koji mogu prouzročiti štetu u slučaju nesreće adekvatno imobilizirani;
- su svi putnici su zavezali pojaseve.

## Preliminarni koraci

Provjerite je li vaše vozilo opremljeno ISOFIX sidrenim točkama i da je jedno od onih koje su odobrene na popisu kompatibilnih vozila.

Locirajte ISOFIX točke; za svaki problem posavjetujte se s korisničkim priručnikom vozila.

ISOFIX sidrene točke nalaze se između sjedala i naslonjača suvozačevog sjedala.

Postavite autosjedalicu na suvozačevo sjedalo vozila, umetnite dva ISOFIX konektora u odgovarajuće vodilice i pogurajte pričvršćivanje dvaju konektora na ISOFIX kuke u vozilu. Čut ćete "klik" nakon što se spoje. Provjerite jesu li ISOFIX pokazatelji privitka zeleni s obje strane.



## KORIŠTENJE AUTOSJEDALICE U VOZILU

## UPORABA U VOZILU



OKRENUT PREMA NATRAG (1. dio)

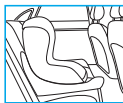

OKRENUT PREMA NAPRIJED (1. dio)

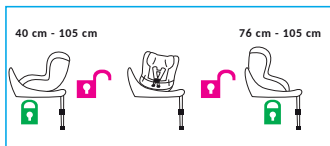

Ovisno o dobi i visini djeteta, autosjedalica se može ugraditi u položaj okrenut prema naprijed ili natrag.

**NAPOMENA:** prema statistikama nesreća, ugradnja autosjedalnice u položaju okrenut prema nazad je najsigurnija. Preporučljivo je koristiti položaj okrenut prema natrag što je duže moguće.

#### UGRADNJA U POLOŽAJ OKRENUT PREMA NAPRIJED, od 40 do 105 cm (1. dio)

Preporučljivo je koristiti autosjedalicu u položaju okrenut prema nazad s djecom do 105 cm, maksimalne težine 18 kg.

Upozorenje! Korištenje autosjedalnice u položaju okrenut prema nazad je za dijete do 15 mjeseci starosti i 75 cm visine. Položaj okrenut prema natrag i dalje je najsigurniji, čak i nakon prekoračenja tog ograničenja, pa je stoga preporučljivo koristiti autosjedalicu okrenutu unatrag što je duže moguće.

**IMAJTE NAVEDAK:** Kada je u položaju okrenut prema nazad, autosjedalica mora biti nagnuta samo u nagnutom položaju (vodoravno, označeno plavom bojom) za djecu do otprilike 1 godine starosti.

Više detalja potražite u odjeljku "INSTALACIJA U POLOŽAJU PREMA NAPRIJED (2. dio)".

#### UGRADNJA U POLOŽAJ OKRENUT PREMA NAPRIJED, od 76 do 105 cm (1. dio).

Korištenje autosjedalnice u položaju okrenutom prema naprijed dopušteno je s djecom iznad 15 mjeseci i s visinom od najmanje 76 cm, maksimalne težine 18 kg.

Više detalja potražite u odjeljku "INSTALACIJA U POLOŽAJ OKRENUT PREMA NAPRIJED (dio 2)".

## UGRADNJA AUTOSJEDALICE U VOZILO

## UGRADNJA AUTOSJEDALICE

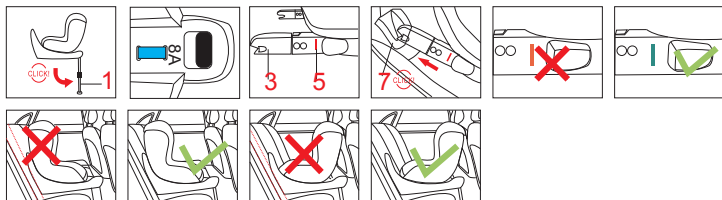

Preklopite “potpornu nogu” dok se ne zaključa u položaj (1).

Povucite ISOFIX konektor produžni remen (2), koji se nalazi na prednjoj strani autosjedalice, između sjedala i baze. Oba ISOFIX konektora (3) automatski će se proširiti. Postavite autosjedalicu na suvozačevo sjedalo automobila, umetnite dva ISOFIX konektora u odgovarajuće vodilice i pogurajte pričvršćivanje dvaju konektora na ISOFIX kuke u vozilu. Čut ćete “klik” nakon što se prilože. Provjerite jesu li isofix pokazatelji privitka zeleni s obje strane (5).

Pobrinite se da nema mjesta između naslona suvozačevog sjedala i autosjedalice. Ako je potrebno, povucite produžni remen konektora i gurnite autosjedalicu prema naslonu suvozačevog sjedala.

## PODEŠAVANJE POTPORNE NOGE

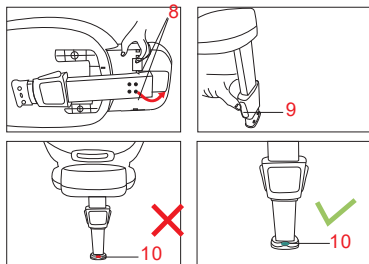

Preklopite “potpornu nogu” dok se ne zaključa u položaj (8).

Pritisnite tipku za podešavanje potporne noge i spustite nogu prema dolje, tako da ispravno dodiruje pod vozila, a zatim otpustite gumb (9). Podešavač visine nogu mora se mijenjati iz crvene u zelenu (10): to će ukazivati na ispravno postavljenu nogu. Provjerite je li potporna noga ispravno postavljena i podešena.

UPOZORENJE: Ne stavljajte prednju potpornu nogu na pretnac za odlaganje koji se nalazi na podu vozila. Potporna noga mora počivati na stabilnoj i sigurnoj površini na podu vozila.

UPOZORENJE: Pobrinite se da potporna noga ne podigne autosjedalicu sa sjedala vozila.

## KORIŠTENJE AUTOSJEDALICE U VOZILU

## UKLANJANJE AUTOSJEDALICE

Pritisnite oba ISOFIX gumba za otpuštanje (4) u smjeru prikazanom na slici.

ISOFIX indikator će pocrvenjeti.

Povucite isofix konektor produžni remen (2) i, u isto vrijeme, gurnite konektore duž okvira autosjedalice kako biste ih uvukli unutar baze, a zatim otpustite remen.

Pritisnite gumb (9) i podignite potpornu nogu (1) dok se ne zaključa.

Preklopite potpornu nogu ispod baze (8).

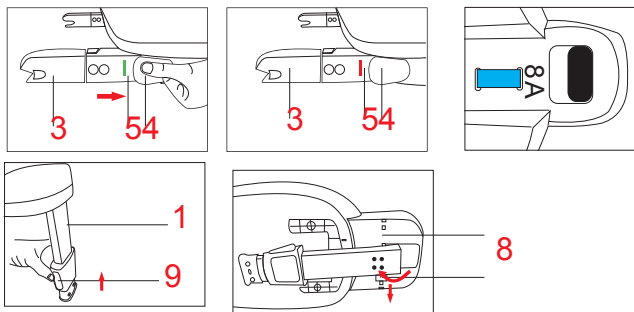

## SUSTAV PODEŠAVANJA AUTOSJEDALICA

## Naginjanje autosjedalice

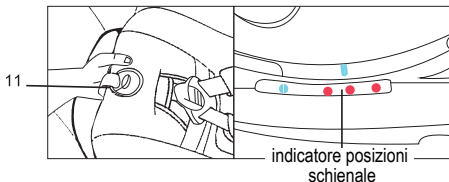

Pritisnite ručku za podešavanje naslona, smještenu na prednjem dijelu sjedala, i prilagodite sjedalo željenom položaju. Otpustite ručku, pazite da je sjedalo zaključano u odabranom položaju.

**VAŽNO:** U položaju okrenutom prema naprijed (76 do 105 cm) nalaze se tri nagibna položaja označena crvenom bojom.

U stražnjem položaju (od 40 do 105 cm), za djecu do otprilike 4 godine starosti, sjedalo se mora nagnuti samo u nagnutom položaju (vodoravno), koji je označen plavom bojom.

## KORIŠTENJE AUTOSJEDALICE U VOZILU

## POSTAVLJANJE AUTOSJEDALICE U STRAŽNJI POLOŽAJ ZA DJECU OD ROĐENJA I S VISINOM OD 40 DO 105 CM (2. DIO)



**NE KORISTITE AKO JE PREDNJE SUVOZAČEVO SJEDALO OPREMLJENO AKTIVNIM PREDNJIM ZRAČNIM JASTUKOM.**

Pritisnite gumb za rotaciju i postavite autosjedralicu u stražnji položaj. Uvjerite se da je zaključana.

**OPREZ:** Prije svakog putovanja provjerite je li rotirajući dio dječje sjedalice u potpunosti angažiran pokušavajući okrenuti sjedalo u oba smjera.

**IMAJTE NA MJESTU:** Autosjedralica se mora koristiti sa reduktorom za novorođenčad za djecu visine do 60 cm.

**IMAJTE NAPRILIKU:** korištenje autosjedralice u stražnjem položaju pogodno je za djecu visine do 105 cm.

**Podesite nasuk nasuk** (13): Naslonjenje za glavu može se podesiti na 13 različitih visina. Povucite prsten remena za podešavanje (12) i podignite ili spustite nasu na ispravan položaj (za više detalja pogledajte "Podešavanje pojasa").

### POSTAVLJANJE AUTOSJEDALICE U POLOŽAJ OKRENUT PREMA NAPRIJED (2. DIO) (za djecu s visinom od 76 do 105 cm, a dijete je prešlo dob od 15 mjeseci)

Korištenje autosjedralice u položaju okrenutom prema naprijed dopušteno je s djecom iznad 15 mjeseci i s visinom od najmanje 76 cm (pag 34). Položaj okrenut prema natrag i dalje je najsigurniji, čak i nakon prekoračenja tog ograničenja, pa je stoga preporučljivo koristiti autosjedralicu okrenutu unatrag što je duže moguće.

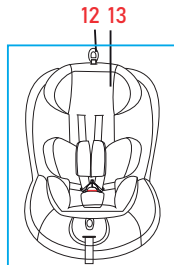
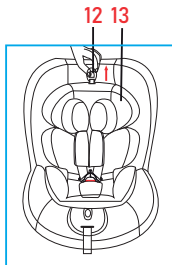
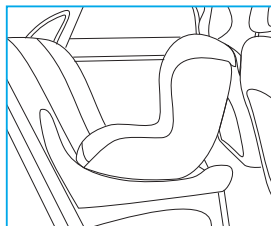

## KORIŠTENJE AUTOSJEDALICE U VOZILU

Pritisnite gumb za rotaciju i postavite autosjedalicu u stražnji položaj. Uvjerite se da je zaključana.

**OPREZ:** Prije svakog putovanja provjerite je li rotirajući dio dječje sjedalice u potpunosti angažiran pokušavajući okrenuti sjedalo u oba smjera.

Autosjedalica se može ugraditi u položaj okrenut prema naprijed samo ako:

- Dijete je visoko više od 76 cm;
- Dijete ima najmanje 15 mjeseci (preporučuje se da se autosjedalica koristi u stražnjem položaju što je duže moguće);
- Najglavlje je podešeno na najmanje sedmi položaj

### ROTACIJA SJEDALA OD 360°

Rotacija sjedala od 360 stupnjeva olakšava promjenu smjera prema naprijed ili prema natrag i olakšava proces stavljanja djeteta u autosjedalicu i skidanja s nje. Pritisnite gumb za rotaciju (14) i okrenite sjedalo prema vratima kako biste dijete lako stavili u autosjedalicu. Da biste osigurali dijete, pogledajte odjeljak "podešavanje pojasa". Zakrenite sjedalo u položaj okrenut prema naprijed ili natrag, a klik će ukazivati na to da se ispravno zaključao.

**OPREZ:** Prije putovanja provjerite je li sjedalo zaključano u položaju okrenutom prema naprijed ili natrag tako da pokušate rotirati sjedalo bez pritiskanja gumba za otpuštanje rotacije.

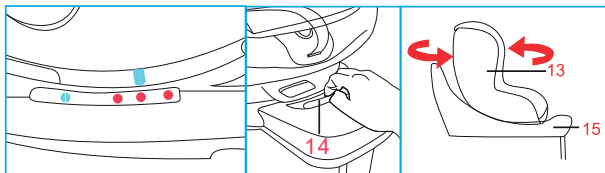

### REMEJNE

**Otpuštanje pojasa:** : pritisnite gumb za podešavanje A i istovremeno uhvatite trake (pojaseve prsnog koša) u donjem dijelu, ispod navlake zaštitnika prsa i povucite ih prema naprijed kako biste ih olabavili.

**VAŽNO:** Nemojte povlačiti trake hvatanjem navlake za zaštitu prsa.

Pritisnite crveni gumb (18) na središnjoj kopči (20) kako biste oslobodili naramenice i postavili ih na bočne strane autosjedalice.

## KORIŠTENJE AUTOSJEDALICE U VOZILU

Stavite dijete u autosjedalicu. Gurnite trake preko djetetovih ramena i spojite dva kraja / kartice remena zajedno (19), kako biste formirali jedan konektor. Umetnite konektor u središnju kopču dok ne čujete klik. Pobrinite se da trake nisu uvijene. Osigurajte da su trake postavljene odmah iznad djetetovih ramena i da postoji prostor od oko 1 cm (za više detalja pogledajte točku 1, "Podešavanje naslona za glavu").

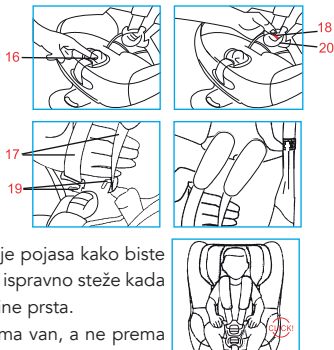

**Zatezanje pojasa:** Povucite remen za podešavanje pojasa kako biste ga pravilno stegnuli prema tijelu djeteta. Pojas se ispravno steže kada razmak između pojasa i djeteta nije veći od debljine prsta.

Važno! Povucite kraj remena za podešavanje prema van, a ne prema gore ili prema dolje.



### Zbog sigurnosti vašeg djeteta

Da biste osigurali sigurnost djeteta, provjerite prije nego što to postavite:

- ISOFIX konektori (3) pričvršćeni su na vozilo, a potporna noga (1) pravilno postavljena;
- autosjedalica je zaključana u položaju okrenutom prema naprijed ili prema natrag;
- oslonac za glavu je podešen na odgovarajuću visinu;
- sigurnosni pojas u pet točaka podešava se prema djetetovom tijelu, naramenice (17) nisu uvijene, a pojas zaključan;
- potporna noga (1) je u kontaktu s podom vozila i njegov pokazatelj (10) je zelen.
- Za dojenčad i djecu koja ne mogu samostalno sjediti (do 1 godine), autosjedalica je ugrađena okrenuta unatrag i u najbraviji mogući položaj.

### UKLANJANJE REDUKTORA NOVOROĐENČETA

Reduktor novorođenčeta (21) daje bebama potrebnu podršku za rane mjesece.

Kada je beba visoka preko 61 cm (oko 3 mjeseca), reduktor se može ukloniti. Uklonite reduktor naslona za glavu povlačenjem elastične trake od naslona za glavu. Uklonite reduktor sjedala. Prije pranja uklonite unutarnju podstavu u reduktoru kroz otvor koji se nalazi sa strane. Kada je obloga suha, umetnite podstavu natrag unutar reduktora

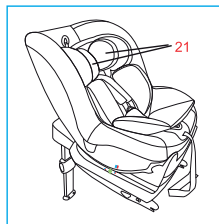

### UKLANJANJE NAVLAKE

Otkopčajte kopču pojasa.

Uklonite reduktor za glavu fiksiran elastikom.

Uklonite reduktor sjedala.

Otkopčajte metalne gumbе na naslonu za glavu kako biste uklonili pojaseve preko prsa.

Otkopčajte metalne gumbе na stražnjoj tkanini.

Uklonite navlaku, pažljivo povlačenjem tkanine s naslona za glavu.

Pažljivo povucite tkaninu iz okvira, počevši od jedne strane, obraćajući posebnu pozornost na izvlačenje tkanine oko uređaja za podešavanje pojasa.

### PONOVNO STAVLJANJE TKANINE

Ponovite postupak raščlambe obrnutim redosljedom.

Postavite navlaku sjedala na autosjedalicu i u utor umetnite separator za noge.

Pažljivo zamijenite tkaninu oko uređaja za podešavanje pojasa, a zatim oko okvira.

Pažljivo vratite tkaninu na naslon za glavu.

Vratite trake preko prsa u utor za smanjenje naslona za glavu i pričvrstite metalne gumbе.

Pričvrstite metalne gumbе na tkaninu za stražnju tkaninu na tkaninu podstave.

Pričvrstite kopču i provjerite jesu li trake pojaseva uvijene.

Provjerite jesu li trake preko prsa ispravno umetnute u zaštitne na prsima.

## ODRŽAVANJE I ČIŠĆENJE

## ODRŽAVANJE I ČIŠĆENJE

Koristite samo izvorne navlake, jer su ove komponente od temeljne važnosti za ispravno funkcioniranje uređaja.

Nemojte koristiti autosjedalicu bez navlake.

## Čišćenje

**Navlaka** se može ukloniti i oprati u perilici s blagim deterdžentom, koristeći osjetljivi ciklus tkanine (30 °C). Slijedite upute za pranje prikazane na naljepnici. Boje mogu izbljediti ako se operu na temperaturama iznad 30 °C. Nikada ne sušite u sušilici (jer se tkanina može odvojiti od podstave).

**Plastični dijelovi** mogu se očistiti vodom i sapunom. Nemojte koristiti jake deterdžente (kao što su otapala).

**Pojas** se može ukloniti i oprati sapunom i toplom vodom.

UPOZORENJE! Nikada ne uklanjajte krajeve kopči s remena.

## ODRŽAVANJE I ČIŠĆENJE

**VAŽNO:** Navlaka je temeljna komponenta za sigurnost vašeg djeteta. Nikada ne koristite autosjedalicu bez navlake, niti je zamijenite drugim proizvodima koji nisu odobreni, kako biste izbjegli ugrožavanje djetetove sigurnosti ili ugrožavanje pravilnog funkcioniranja uređaja.

## Upute za pranje:

Navlaka se može ukloniti, oprati na 30 °C i objesiti na sušenje.



Perilica rublja  
- hladna voda



Nemojte  
izbjeljivati



Nema  
kemijskog  
čišćenja



Nemojte glačati



Nemojte  
sušiti u sušilici

## FORMALNA GARANCIJA

Sadržaj dolje navedenog dokumenta stupa na snagu 1.1.2005. i zamjenjuje u potpunosti sve prethodne poruke u vezi s jamstvom koje pruža tvrtka Foppa Pedretti S.p.A.

### FORMALNA GARANCIJA

**Foppa Pedretti S.p.A.** čiji se glavni ured nalazi u Via Volta 11, Grumello del Monte (Italija), jamči direktno Kupcu da je ovaj potpuno novi proizvod bez greške u vidu materijala, dizajna i proizvodnje, te da je u skladu s karakteristikama koje je objavio proizvođač.

Ovo formalno jamstvo vrijedi u svim zemljama lanicama Europske unije i ne isključuje ni ograničava prava kupca u skladu s obveznim zakonskim mjerama u vezi s Prodavačem Proizvoda.

Kako bi iskoristio ovo formalno jamstvo, Kupac mora vratiti neispravan proizvod Prodavaču i istome predstaviti dokaz o kupovini Proizvoda koji jasno mora prikazivati adresu Prodavača, datum kupnje proizvoda sa žigom i potpisom Prodavača i naznakom samog Proizvoda, ili, alternativno, račun koji ne smije biti izmijenjen i koji jasno mora prikazivati iste podatke kao što su gore navedeni.

Formalno jamstvo vrijedi dvanaest (12) mjeseci od datuma kupovine Proizvoda. Tijekom ovog perioda, Foppa Pedretti S.p.A. će popraviti ili zamijeniti neispravan proizvod prema svojoj procjeni. Formalno jamstvo pruža se krajnjem korisniku Proizvoda (Kupcu) i ne isključuje ni ograničava obvezna zakonska prava Kupca i/ili prava koja Kupac može imati u vezi s Prodavačem Proizvoda.

### IZUZECI FORMALNOG JAMSTVA.

Formalna garanciju je isključena u slučaju štete na proizvodu iz sljedećih razloga: ako se proizvod koristi na način koji nije u skladu s informacijama koje se nalaze u uputama za korištenje i uputama za sastavljanje, ako je proizvod udaren ili ispao, ako je proizvod izložen vlazi ili ekstremnim temperaturama ili uvjetima okoline, ili je izložen naglim promjenama istih, korozije, oksidacija, neovlaštene izmjene ili popravci na proizvodu, popravci gdje se koristilo neovlaštene rezervne dijelove, nepravilne uporabe, nepravilno održavanje ili neuspješno obavljanje istog, nepravilnog održavanja u odnosu na informacije dane na uputama za korištenje ili sastavljanje, zbog nepravilnog sastavljanja, oštećenja nastala od hrane ili pića, oštećenja nastala uslijed kemijskih proizvoda, slučajevima više sile.

U svakom slučaju, **Foppa Pedretti S.p.A. odriče se svake odgovornosti za štetu prema osobama ili imovini, osim Proizvoda, kad je takva šteta uzrokovana nepridržavanjem uputa/savjeta/upozorenja sadržanih u priručniku ili, alternativno, u listu za korištenje i sastavljanje koji dolazi sa svakim Proizvodom za vlasnika/korisnika.** (Čisto kao primjer, u slučaju kolijevke: „Stalno provjeravajte svoje dijete. Pazite da plahte i deke ne pokrivaju glavu djeteta...“).

**Nadalje, Foppa Pedretti S.p.A. odriče se svake odgovornosti za štetu prema osobama i imovini kad do greške u proizvodima dođe uslijed pada kvalitete komponenti Proizvoda uslijed trošenja istih.** Sve plastične komponente proizvoda smatraju se komponentama koje se troše.

## NOTE

A series of 20 horizontal dotted lines for writing notes.





Importato da:

**Foppa Pedretti S.p.A.**

Via A. Volta, 11 - 24064

Grumello del Monte, Bergamo - Italy

tel +39 035.830497

fax 39 035.831283

[www.foppapedretti.it](http://www.foppapedretti.it)

# FOPPAPEDRETTI®

## Logik I-Size

Isofix I-Size universal  
da 40 a 105 cm ≤ 18 kg



ECE R129-03

IT	LISTA AUTOVETTURE
EN	VEHICLE LIST
FR	LISTE DES VOITURES
ES	LISTA AUTOMÓVILES
PT	LISTA DE AUTOMÓVEIS
EL	ΚΑΤΑΛΟΓΟΣ ΑΥΤΟΚΙΝΗΤΩΝ
RU	СПИСОК АВТОТРАНСПОРТНЫХ СРЕДСТВ
HR	POPIS VOZILA



## LISTA VEICOLI COMPATIBILI

È utilizzabile solo per l'installazione sui sedili delle auto comprese in questa lista. In ogni caso, la lista è soggetta ad una continua revisione con cambiamenti e aggiunte di modelli di autovetture. L'elenco aggiornato è consultabile nel nostro sito internet: [www.foppapedretti.it](http://www.foppapedretti.it)

## INFORMAZIONI

- Non posizionare il piede del supporto anteriore su di un vano portaoggetti presente sul pavimento del veicolo. Il piede di appoggio della gamba anteriore deve poggiare su una superficie stabile e sicura del pavimento del veicolo.
- Consultare il produttore e/o manuale del veicolo per quanto riguarda i punti di ancoraggio ISOFIX.
- In base alla posizione dei sedili del veicolo, si deve prestare particolare attenzione al corretto aggancio del Dispositivo di Ritenuta per bambini ai punti ISOFIX.
- Il sedile del veicolo (fila centrale) deve essere regolato in avanti.
- Regolate il sedile del veicolo in modo che il piede di appoggio del supporto frontale

della Base non sia in contatto con un eventuale vano portaoggetti sul pavimento del veicolo.

- Il sedile del veicolo deve essere regolato sulla posizione più arretrata.



**NON UTILIZZARE SE IL  
SEDILE DEL PASSEGGERO  
E' DOTATO DI AIRBAG  
FRONTALE**

### CHECK

**ATTENZIONE: prima di fare l'acquisto verificate sul libretto di uso e manutenzione della vostra auto che l'aggancio ISOFIX sia presente perché potrebbe essere un optional.**

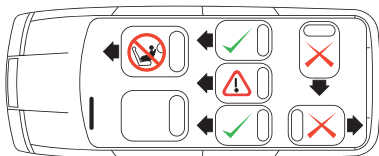

## VEHICLE APPLICATION LIST

Can only be installed on seats in vehicles indicated on this list. Please note that this list undergoes ongoing revision procedures, with changes and additions of vehicles accordingly. The up to date list can be consulted on our web site: [www.foppapedretti.it](http://www.foppapedretti.it)

## INFORMATION

- Do not place the front support leg on a floor storage compartment lid, the floor storage compartment lid support leg make a full&firm contact with the vehicle chassis.
- Please consult with the vehicle manufacturer regarding access to ISOFIX points.
- Because of the vehicle seat position care must be taken to correctly attach the child restraint system to the ISOFIX points.
- Vehicle seat (mid row) must be adjusted forward.
- Adjust the vehicle seat so that the base front support leg does not make contact with the floor storage compartment.
- Vehicle seat has to be fully adjusted to the rear most position.



**DO NOT USE ON A PASSENGER SEAT WITH A FRONT AIRBAG**

### CHECK

**WARNING: before purchasing, consult the vehicle Use and Maintenance Guide to ensure the ISOFIX anchor is present, as this could be an optional.**

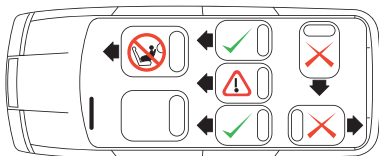

## LISTA APLICACION VEHICULO

Es apta unicamente para su instalacion en los asientos de los coches incluidos en este listado.

De todas formas, el listado debe considerarse sujeto a una revision continuada con ambios e integraciones de modelos de automoviles. lista actualizada puede consultarse en nuestra pagina: [www.foppapedretti.it](http://www.foppapedretti.it)

## INFORMACION

- No coloque la pata de apoyo frontal sobre la tapa de un compartimento del suelo.
- La pata de apoyo frontal DEBE estar totalmente en contacto y bien sujeta al suelo del vehiculo.
- Consulte con el fabricante del vehiculo sobre el acceso a los puntos ISOFIX.
- Debido a la posicion del asiento del vehiculo, hay que fijar correctamente el sistema de retencion del nino a los puntos ISOFIX.
- El asiento del vehiculo (fila central) debe estar ajustado hacia delante.
- Ajuste el asiento del vehiculo de forma que la pata de apoyo frontal de la base no

entre en contacto con el compartimento de almacenamiento del suelo.

- El asiento del vehiculo debe de estar totalmente ajustado a la posicion mas posterior.



**NO USAR EN UN ASIENTO DE PASAJERO CON AIRBAG FRONTAL**

### CHECK

**ATENCIÓN:** antes de realizar la compra, verifique en el manual de uso y mantenimiento de su coche si éste tiene gancho ISOFIX, ya que podría ser un accesorio opcional.

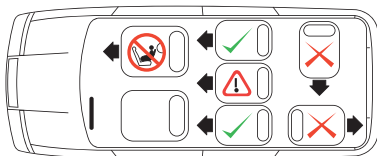

## LISTA APLICACION VEHICULO

Es apta unicamente para su instalacion en los asientos de los coches incluidos en este listado.

De todas formas, el listado debe considerarse sujeto a una revision continuada con ambios e integraciones de modelos de automoviles. lista actualizada puede consultarse en nuestra pagina: [www.foppapedretti.it](http://www.foppapedretti.it)

## INFORMACION

- No coloque la pata de apoyo frontal sobre la tapa de un compartimento del suelo.
- La pata de apoyo frontal DEBE estar totalmente en contacto y bien sujeta al suelo del vehiculo.
- Consulte con el fabricante del vehiculo sobre el acceso a los puntos ISOFIX.
- Debido a la posicion del asiento del vehiculo, hay que fijar correctamente el sistema de retencion del nino a los puntos ISOFIX.
- El asiento del vehiculo (fila central) debe estar ajustado hacia delante.
- Ajuste el asiento del vehiculo de forma que la pata de apoyo frontal de la base no

entre en contacto con el compartimento de almacenamiento del suelo.

- El asiento del vehiculo debe de estar totalmente ajustado a la posicion mas posterior.



**NO USAR EN UN ASIENTO DE PASAJERO CON AIRBAG FRONTAL**

### CHECK

**ATENCIÓN:** antes de realizar la compra, verifique en el manual de uso y mantenimiento de su coche si éste tiene gancho ISOFIX, ya que podría ser un accesorio opcional.

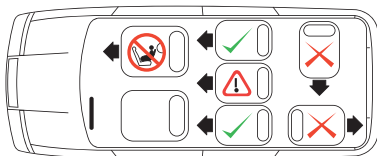

## LISTA DE VEÍCULOS AUTOMÓVEIS HOMOLOGADOS

Pode ser utilizada exclusivamente nos bancos de automóveis incluídos nesta lista. No entanto, a lista está sujeita a uma contínua actualização, com alterações e inclusões de modelos de automóveis. A lista atualizada está disponível em nosso site: [www.foppapedretti.it](http://www.foppapedretti.it)

## INFORMAÇÕES

- Não coloque o pé de apoio frontal sobre a tampa de nenhum compartimento de armazenamento de objectos situado no chão do veículo. O pé de apoio frontal deve estar firme e em perfeito contacto com o chassis do veículo.
- Informe-se junto do Fabricante do veículo sobre o acesso aos pontos ISOFIX.
- Dada a posição do banco, assegure-se que o sistema de retenção é correctamente fixado aos pontos ISOFIX.
- O banco do veículo (linha média) deve ser regulado para a frente.
- Regule o banco do veículo para que o pé de apoio frontal não fique sobre o compartimento de armazenamento de

objectos situado no chão do veículo.

- O banco do veículo deve ser



**NÃO UTILIZAR NUM ASSENTO DE PASSAGEIRO EQUIPADO COM AIRBAG FRONTAL**

### CHECK

**AVISO: Antes de comprar, verifique o manual de uso e manutenção do seu carro se ele tem Isofix gancho, pois poderia ser um acessório opcional.**

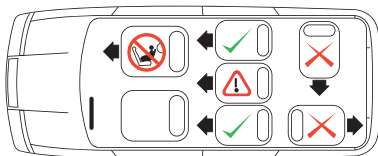

## ΚΑΤΑΛΟΓΟΣ ΕΦΑΡΜΟΓΗΣ ΟΧΗΜΑΤΟΣ

Μπορεί να χρησιμοποιηθεί μόνο για την εγκατάσταση πάνω στα καθίσματα των αυτοκινήτων που περιλαμβάνονται στον κατάλογο αυτό. Σε κάθε περίπτωση, ο κατάλογος αυτός υπόκειται σε συνεχή αναθεώρηση με αλλαγές και προσθήκες των μοντέλων αυτοκινήτων. Ο επικαιροποιημένος κατάλογος είναι διαθέσιμος στην ιστοσελίδα μας: [www.forrapredretti.it](http://www.forrapredretti.it)

## ΠΛΗΡΟΦΟΡΙΕΣ

- Μην τοποθετείτε το εμπρός πόδι στήριξης επάνω σε καπάκι αποθήκευσης στο δάπεδο, το ποδαράκι θα πρέπει να έχει σταθερή και πλήρη επαφή με τον άξονα του οχήματος.
- Συμβουλευτείτε τον κατασκευαστή όσο αφορά τα σημεία πρόσβασης του ISOFIX.
- Λόγω της θέσης του καθίσματος του οχήματος, θα πρέπει να δοθεί μεγάλη προσοχή στην στερέωση του συστήματος πρόσδεσης στα σημεία ISOFIX.
- Η θέση οχήματος (μεσαία σειρά) θα πρέπει να προσαρμοστεί εμπρός.
- Προσαρμόστε το κάθισμα έτσι ώστε το

εμπρός ποδαράκι στήριξης να μην έρχεται σε επαφή με το τμήμα αποθήκευσης στο δάπεδο.

- Η θέση του οχήματος θα πρέπει να είναι πλήρως προσαρμοσμένη στην τελευταία θέση.



**ΜΗ ΧΡΗΣΙΜΟΠΟΙΕΙΤΕ ΣΕ ΘΕΣΗ ΣΥΝΟΔΗΓΟΥ ΜΕ ΕΝΕΡΓΟΠΟΙΗΜΕΝΟ ΤΟΝ ΑΕΡΟΣΑΚΟ**

## CHECK

**ΠΡΟΣΟΧΗ:** πριν από την αγορά, συμβουλευτείτε το χρήσης και συντήρησης οχημάτων και οδηγούς για να εξασφαλίσετε την άγκυρα ISOFIX είναι παρούσα, η Αυτό θα μπορούσε να είναι μια προαιρετική.

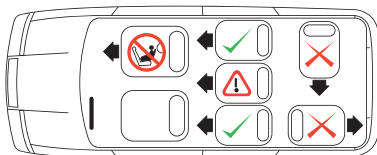

## ПРИЛАГАЕМЫЙ АВТОМОБИЛЕЙ

Должно устанавливаться только на автомобильные сиденья, перечисленные в данном списке. Имейте в виду, что список автотранспортных средств постоянно изменяется и обновляется. Обновленный список можно найти на нашем сайте: [www.foppapedretti.it](http://www.foppapedretti.it)

## ИНФОРМАЦИЯ

- Не размещать переднюю опорную ногу на крышке напольного отсека для предметов, опорная нога должна находиться в полном & плотном контакте с автомобильным шасси.
- Пожалуйста, обратитесь за сведениями к изготовителю автомобиля относительно доступа к точкам крепления ISOFIX.
- По причине важности положения автомобильного сиденья, необходимо правильно прикрепить детскую удерживающую систему к точкам ISOFIX.
- Автомобильное сиденье (средний ряд) должно быть отрегулировано вперед.
- Отрегулировать автомобильное сиденье так, чтобы основание передней

## СПИСОК

опорной ноги не находилось в контакте с напольным отсеком для предметов

- Автомобильное сиденье должно полностью адаптироваться к крайней задней позиции.



**НЕ ИСПОЛЬЗОВАТЬ НА  
ПАССАЖИРСКОМ СИДЕНЬЕ  
С ФРОНТАЛЬНОЙ  
ПОДУШКОЙ  
БЕЗОПАСНОСТИ**

## CHECK

**ВНИМАНИЕ:** Необходимо удостовериться, что автомобиль совместим с системой Isofix, Это может быть вариант. Сверьтесь со инструкцией автомобиль использования

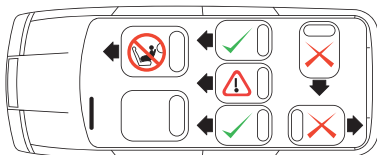

## POPIS PRIMJENA VOZILA

Može se ugraditi samo na sjedala u vozilima navedenima na ovom popisu. Napominjemo da ovaj popis prolazi kroz postupke revizije koji su u tijeku, s promjenama i dodacima vozila u skladu s tim. Popis datuma možete provjeriti na našim web stranicama: [www.foppapedretti.it](http://www.foppapedretti.it)

## INFORMACIJE

- Ne postavljajte prednju potpornu nogu na poklopac podnog spremišta, noga potpornog nosača poklopca pretvarača čvrsto ostvaruje kontakt s šasijom vozila.
- Posavjetujte se s proizvođačem vozila u vezi s pristupom ISOFIX točkama.
- Zbog položaja sjedala vozila potrebno je pripaziti na pravilno pričvršćivanje dječje autosjedalice na ISOFIX točke.
- Sjedalo vozila (srednji red) mora biti prilagođeno prema naprijed.
- Podesite sjedalo vozila tako da osnovna prednja potporna noga nije u kontaktu s odjeljkom za odlaganje u podu.
- Sjedalo vozila mora biti potpuno prilagođeno stražnjem položaju.



**NE KORISTITE NA SUVOZAČEVOM SJEDALU S PREDNJIM ZRAČNIM JASTUKOM**

### CHECK

**UPOZORENJE: prije kupnje posavjetujte se s Vodičem za korištenje i održavanje vozila kako biste osigurali da je sidro ISOFIX prisutno jer postoji mogućnost da je opcionalno.**

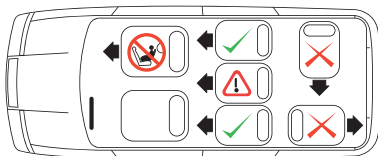

## Alfa Romeo

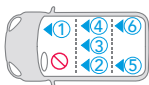

① ② ③ ④ ⑤ ⑥

Guilietta (2010 >)	X	●	X	●	-	-
Mito (2009 >)	X	●	X	●	-	-

## Audi

A1 (2011 >)	X	●	X	●	-	-
A1 Sportback (2012 >)	X	●	X	●	-	-
A3 Hatchback (2012 >)	●	●	X	●	-	-
A3 (1996 - 2003)	X	●	X	●	-	-
A3 S3 (2012 >)	●	●	X	●	-	-
⚡ A3 e-Tron Sportback (2015 >)	●	●	X	●	-	-
A3 Saloon (2014 >)	●	●	X	●	-	-
A4 Allroad (2009 >)	X	●	X	●	-	-
A4 Avant (2008 >)	●	●	X	●	-	-
A4 Saloon (2008 >)	X	●	X	●	-	-
A4 S4 (2009 >)	X	●	X	●	-	-
A4 S4 Avant (2009 >)	X	●	X	●	-	-
A5 (2007 >)	X	●	X	●	-	-
A5 Sportback (2009 >)	●	●	X	●	-	-
A5 S5 Sportback (2007 >)	X	●	X	●	-	-
A6 (2011 >)	X	●	X	●	-	-
A6 Allroad (2011 >)	X	●	X	●	-	-
A6 Avant (2011 >)	X	●	X	●	-	-
A6 S6 (2011 >)	X	●	X	●	-	-
A7 Sportback (2011 >)	●	●	X	●	-	-
A8 (2011 >)	X	●	X	●	-	-
A8 S8 (2011 >)	X	●	X	●	-	-
Q3 (2013 >)	●	●	X	●	-	-
Q5 (2009 >)	●	●	X	●	-	-
Q7 (2006 >)	●	●	X	●	X	X
TT Coupe (2006 >)	X	X	X	X	-	-

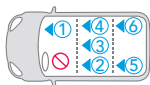

① ② ③ ④ ⑤ ⑥

## Bentley

Continental GT (2003 - 2012)	X	●	X	●	-	-
Continental Flying Spur (2005 - 2012)	X	●	X	●	-	-
Continental GTC (2006 - 2012)	X	●	X	●	-	-
Mulsanne (2010 >)	X	●	X	●	-	-

## BMW

1 Series Convertible (2008 >)	X	●	X	●	-	-
1 Series Coupe (2008 >)	X	●	X	●	-	-
1 Series F20 (2011 >)	X	●	X	●	-	-
2 Series Active Tourer (2015 >)	●	●	X	●	-	-
2 Series Coupe	X	●	X	●	-	-
3 Series Coupe (2007 >)	●	●	X	●	-	-
3 Series F30 (2012 >)	X	●	X	●	-	-
5 Series Saloon (2003 - 2010)	X	●	X	●	-	-
5 Series Touring (2003 - 2010)	X	●	X	●	-	-
5 Series Touring (2011 >)	X	●	X	●	-	-
5 Series Saloon (2011 >)	X	●	X	●	-	-
5 Series (2011 >)	X	●	X	●	-	-
6 Series Coupe (2011 >)	X	●	X	●	-	-
6 Series Convertible (2011 >)	X	●	X	●	-	-
6 Series Gran Coupe (2011 >)	X	●	X	●	-	-
7 Series (2010 >)	X	●	X	●	-	-
⚡ i3 (2014 >)	X	●	X	●	-	-
X1 (2010 >)	X	●	X	●	-	-
X3 F25 (2011 >)	X	●	X	●	-	-
X4 (2014 >)	X	●	X	●	-	-
X5 (2007 >)	X	●	●	●	X	X
X5 (2015)	X	●	●	●	X	X
X6 (2008 >)	X	●	X	●	-	-
X6 (2015)	X	●	X	●	-	-
3-GT (2013 >)	X	●	X	●	-	-
5-GT (2010 >)	X	●	X	●	-	-

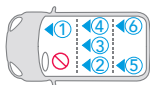

① ② ③ ④ ⑤ ⑥

## Cadillac

BLS Saloon (2006 - 2011)    X   ●   X   ●   -   -

## Chevrolet

Aveo (2012 >)    X   ●   X   ●   -   -  
 Captiva (2007 >)    X   ●   X   ●   -   -  
 Cruze (2009 >)    X   ●   X   ●   -   -  
 Spark (2012 >)    X   ●   X   ●   -   -  
 Volt (2011 >)    X   ●   X   ●   -   -  
 Orlando (2011 >)    X   ●   X   ●   -   -  
 Traxx (2013 >)    X   ●   X   ●   -   -

## Chrysler

Grand Voyager (2008 >)    X   ●   X   ●   X   X  
 300 C (2012 >)    X   ●   X   ●   -   -  
 Delta (2011 >)    X   ●   X   ●   -   -  
 Ypsilon (2011 >)    X   ●   X   ●   -   -

## Citroen

SB! Berlingo Multispace (2007 >)    X   !   X   !   X   X  
 C1 (2006 >)    X   ●   X   ●   -   -  
 C1 (2015)    X   ●   X   ●   -   -  
 C3 5 Door (2009 >)    X   ●   X   ●   -   -  
 SB! C3 Picasso (2009 >)    X   !   X   !   -   -  
 C4 (2010 >)    X   ●   X   ●   -   -  
 SB! C4 Picasso (2007 - 2014)    X   !   ●   !   X   X  
 SB! C4 Picasso (2014 >)    X   !   ●   !   X   X  
 C5 Saloon (2008 >)    X   ●   X   ●   -   -  
 C5 Tourer (2008 >)    X   ●   X   ●   -   -  
 C4-Cactus (2015 >)    X   ●   X   ●   -   -  
 DS3 (2011 >)    X   ●   X   ●   -   -  
 DS4 (2011 >)    X   ●   X   ●   -   -  
 DS5 (2013 >)    X   ●   X   ●   -   -

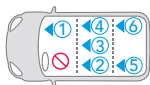

① ② ③ ④ ⑤ ⑥



## Dacia

Duster (2012 >)	X	●	X	●	-	-
Sandero (2013 >)	X	●	X	●	-	-

## Fiat

500 (2008 >)	X	●	X	●	-	-
500 C (2009 >)	X	●	X	●	-	-
Abarth 500 (2009 >)	X	●	X	●	-	-
Bravo (2007 >)	X	●	X	●	-	-
500L (2013 >)	X	●	X	●	-	-
Panda (2012 >)	X	●	X	●	-	-
Grande Punto (2006 >)	X	●	X	●	-	-
Abarth Grande Punto (2008 - 2011)	X	●	X	●	-	-

## Ford

B Max (2012 >)	X	●	X	●	-	-
SB! Focus CMax (2003 - 2010)	X	!	X	●	-	-
C Max (2010 -2012)	X	●	●	●	-	-
C Max (2012 >)	X	●	●	●	-	-
Fiesta (2004 - 2008))	X	X	X	X	-	-
Fiesta (2008 >)	X	●	X	●	-	-
Focus (2010 >)	X	●	X	●	-	-
⚡ Focus Electric (2015 >)	X	●	X	●	-	-
SB! Galaxy (2006 >)	X	!	X	!	X	X
KA (2009 >)	X	●	X	●	-	-
Kuga (2013 >)	X	●	X	●	-	-
Mondeo Estate (2007 >)	X	●	X	●	-	-
Mondeo Hatchback (2007 >)	X	●	X	●	-	-
Mondeo Saloon (2007 >)	X	●	X	●	-	-
 Mondeo (2015 >)	X	●	X	●	-	-
SB!  S Max (2006 >)	X	!	X	!	X	X
 EcoSport ( 2015 >)	X	●	X	●	-	-

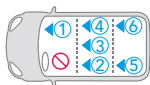

① ② ③ ④ ⑤ ⑥

## Honda

Accord Saloon (2008 >)	X	●	X	●	-	-
Accord Tourer (2008 >)	X	●	X	●	-	-
Civic (2012 >)	X	●	X	●	-	-
Civic (2006 - 2011)	X	●	X	●	-	-
Civic Hybrid Saloon (2006 - 2010)	X	●	X	●	-	-
Civic Type R (2007 - 2010)	X	●	X	●	-	-
Civic Tourer (2014 >)	X	●	X	●	-	-
CRV (2007 - 2013)	X	●	X	●	-	-
CRV (2012 >)	X	●	X	●	-	-
Elysion (2012 >)	X	●	X	●	X	X
FRV (2006 - 2011)	X	●	X	●	-	-
Insight (2009 >)	X	X	X	X	-	-
Jazz (2008 >)	X	●	X	●	-	-
Odyssey (2010 >)	X	X	X	X	-	-

## Hyundai

i10 Hatchback (2008 >)	X	●	X	●	-	-
i20 Hatchback (2009 >)	X	●	X	●	-	-
i30 (2012 >)	X	●	X	●	-	-
i40 (2011 >)	X	●	X	●	-	-
iX20 (2011 >)	X	●	X	●	-	-
iX35 (2010 >)	X	●	X	●	-	-
SantaFe (2012 >)	X	●	X	●	X	X
Tucson (2010 >)	X	●	X	●	-	-
Veloster (2012 >)	X	●	X	●	-	-

## Infiniti

EX (2009 >)	X	●	X	●	-	-
FX (2009 >)	X	●	X	●	-	-
G Coupe (2009 >)	X	X	X	X	-	-
G Saloon (2009 >)	X	●	X	●	-	-
M (2010 >)	X	●	X	●	-	-

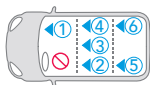

① ② ③ ④ ⑤ ⑥

## Jaguar

X-Type (2001 - 2010)	X	X	X	X	-	-
X-Type Estate (2004 - 2010)	X	X	X	X	-	-
XF (2008 >)	X	●	X	●	-	-
XF R (2009 >)	X	●	X	●	-	-
XF Sportbrake (2013 >)	X	●	X	●	-	-
XJ (2010 >)	X	●	X	●	-	-
XK (2006 >)	X	●	X	●	-	-
XK Convertible (2006 >)	X	●	X	●	-	-
XK R (2006 >)	X	●	X	●	-	-

## Jeep

Grand Cherokee (2011 >)	X	●	X	●	-	-
Compass (2011 >)	X	●	X	●	-	-
Cherokee (2014 >)	X	●	X	●	-	-

## Kia

<b>SB!</b> Carenis (2013 >)	X	!	!	!	X	X
Ceed Hatchback (2012 >)	X	●	X	●	-	-
Optima (2011 >)	X	●	X	●	-	-
Picanto (2008 >)	X	●	X	●	-	-
Rio (2012 >)	X	●	X	●	-	-
Sorento (2010 - 2014)	X	●	X	●	-	-
Sorento (2015 >)	X	●	X	●	X	X
Soul (2009 >)	X	●	X	●	-	-
<b>⚡</b> Soul EV (2015 >)	X	●	X	●	-	-
Sportage (2011 >)	X	●	X	●	-	-
Venga (2010 >)	X	●	X	●	-	-

## Land Rover

Discovery Sport (2015 >)	X	●	X	●	X	X
Discovery 4 (2009 >)	X	●	X	●	X	X
Freelander 2 (2006 >)	X	●	X	●	-	-

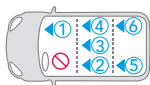

① ② ③ ④ ⑤ ⑥

## Land Rover

Range Rover (2013 >)	X	●	X	●	-	-
Range Rover (2002 - 2012)	X	●	X	●	-	-
Range Rover Sport (2005 - 2012)	X	●	X	●	-	-
Range Rover Sport (2013 >)	X	●	X	●	X	X
Range Rover Evoque (2011 >)	X	●	X	●	-	-

## Lancia

Thema (2012 >)	X	●	X	●	-	-
Voyager (2010 >)	X	●	X	●	X	X
Delta (2011 >)	X	●	X	●	-	-
Ypsilon (2012 >)	X	●	X	●	-	-

## Lexus

CT (2011 >)	X	●	X	●	-	-
GS (2013 >)	X	●	X	●	-	-
 GSh (2013 >)	X	●	X	●	-	-
IS Saloon (2005 - 2012)	X	●	X	●	-	-
RX (2010 >)	X	●	X	●	-	-

## Mazda

CX-5 (2011 >)	X	●	X	●	-	-
CX-7 (2007 - 2011)	X	●	X	●	-	-
 Mazda 2 (2009 - 2015)	X	●	X	●	-	-
Mazda 2 (2015 >)	X	●	X	●	-	-
3 Hatchback (2009 >)	X	●	X	●	-	-
3 Saloon (2009 >)	X	●	X	●	-	-
3 Hatchback (2014 >)	X	●	X	●	-	-
5 (2005 - 2010)	X	●	X	●	-	-
6 Estate (2008 - 2012)	X	●	X	●	-	-
6 Hatchback (2007 - 2012)	X	●	X	●	-	-
6 Saloon (2007 - 2009)	X	●	X	●	-	-
6 Saloon (2013 >)	X	●	X	●	-	-
6 Estate (2012 >)	X	●	X	●	-	-

## Mercedes-Benz

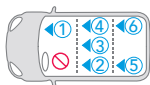

① ② ③ ④ ⑤ ⑥

A Class (2005 - 2012)	X	●	X	●	-	-
A Class (2013 >)	X	●	X	●	-	-
B Class (2012 >)	X	●	●	●	-	-
⚡ B Class EV (2015 >)	X	●	●	●	-	-
C Class (2008 >)	X	●	X	●	-	-
C Class Estate (2008 >)	X	●	X	●	-	-
C Class Coupe (2011 >)	X	●	X	●	-	-
CLA (2013 >)	X	●	X	●	-	-
CLS Shootingbrake (2012 >)	X	●	X	●	-	-
CLS Coupe (2011 >)	X	●	X	●	-	-
E Class Saloon (2009 - 2012)	X	●	X	●	-	-
E Class Coupe (2009 >)	X	●	X	●	-	-
E Class Estate (2013)	X	●	X	●	-	-
E Class Saloon (2013 >)	X	●	X	●	-	-
GL Class (2006 - 2012)	X	●	●	●	-	-
GL Class (2012 >)	X	●	●	●	-	-
M/ML Class (2005 - 2012)	X	●	●	●	-	-
M/ML Class (2012 >)	X	●	●	●	-	-
R Class (2006 - 2012)	X	●	●	●	X	X
S Class (2006 - 2013)	X	●	X	●	-	-
S Class (2015 >)	X	●	X	●	-	-
SL Class (2012 >)	X	-	-	-	-	-
SLK (2011 >)	X	-	-	-	-	-
V Class (2015 >)	X	●	X	●	-	-

## Mini

Mini (Cooper) Hatchback (2006 - 2013)	X	●	X	●	-	-
Mini (Cooper) Hatchback (2014 >)	●	●	X	●	-	-
Mini Coupe (2009 >)	X	-	-	-	-	-
Mini Countryman (2010 >)	X	●	X	●	-	-
Mini Paceman (2013 >)	X	●	X	●	-	-
Mini 5dr (2015 >)	●	●	X	●	-	-

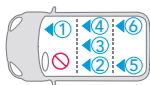

## Mitsubishi



	①	②	③	④	⑤	⑥
ASX (2010 >)	X	●	X	●	-	-
Colt (2007 -2013)	X	●	X	●	-	-
Lancer (2008 - 2011)	X	●	X	●	-	-
Lancer Sportback (2008 - 2011)	X	●	X	●	-	-
Lancer Ralliart (2009 - 2011)	X	●	X	●	-	-
Outlander (2007 - 2013)	X	●	X	●	-	-
Outlander (2013 >)	X	●	X	●	-	-
Outlander PHEV (2015 >)	X	●	X	●	-	-
Shogun (2007 >)	X	●	X	●	-	-

## Nissan

Juke (2010 >)	X	●	X	●	-	-
Micra (2011 >)	X	●	X	●	-	-
Note (2006 - 2013)	X	●	X	●	-	-
Note (2014 >)	X	●	X	●	-	-
Qashqai+2 (2008 >)	X	●	X	●	X	X
Qashqai (2014 >)	X	●	X	●	-	-
Quest MPV (2012 >)	X	●	X	●	X	X
X-Trail (2007 >)	X	●	X	●	-	-

## Opel

Adam (2013 >)	X	●	X	●	-	-
Agila (2008 >)	X	●	X	●	-	-
Ampera (2011 >)	X	●	X	●	-	-
Antara (2007 - 2015)	X	●	X	●	-	-
Astra 5dr (2010 >)	X	●	X	●	-	-
Astra Estate (2010 >)	X	●	X	●	-	-
Astra GTC (2011 >)	X	●	X	●	-	-
Corsa 3dr Hatchback (2006 - 2015)	X	●	X	●	-	-
Corsa 5dr Hatchback (2006 - 2015)	X	●	X	●	-	-
Corsa 5dr (2015 >)	X	●	X	●	-	-
Corsa VXR (2007 >)	X	●	X	●	-	-
Insignia Hatchback (2009 >)	X	●	X	●	-	-
Insignia Saloon (2009 >)	X	●	X	●	-	-
Insignia Sports Tourer (2009 >)	X	●	X	●	-	-

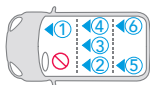

① ② ③ ④ ⑤ ⑥

## Opel

Meriva (2010 >)	X	●	X	●	-	-
Mokka (2013 >)	X	●	X	●	-	-
Zafira (2005 - 2014)	X	●	●	●	X	X
Zafira Tourer (2014 >)	X	●	●	●	X	X

## Peugeot

107 (2005 >)	X	●	X	●	-	-
108 (2015 >)	X	●	X	●	-	-
207 3dr (2006 - 2012)	X	●	X	●	-	-
207 5dr (2006 - 2012)	X	●	X	●	-	-
207 SW (2007 - 2012)	X	●	X	●	-	-
2008 (2013 >)	X	●	X	●	-	-
208 3dr (2013 >)	X	●	X	●	-	-
208 5dr (2013 >)	X	●	X	●	-	-
307 (2001 - 2007)	X	●	X	●	-	-
307 Estate (2002 - 2007)	X	●	X	●	-	-
308 Hatchback (2007 - 2014)	X	●	●	●	-	-
308 SW (2008 >)	X	●	X	●	-	-
308 (2014 >)	X	●	X	●	-	-
SBI 3008 (2009 >)	X	!	X	!	-	-
508 (2011 >)	X	●	X	●	-	-
508 SW (2011 >)	X	●	X	●	-	-
508 RXH (2013 >)	X	●	X	●	-	-
SBI 5008 (2011 >)	X	!	●	!	X	X
RCZ (2011 >)	X	X	X	X	-	-

## Porsche

Cayenne (2011 >)	X	●	X	●	-	-
⚡ Cayenne E-Hybrid (2015 >)	X	●	X	●	-	-
Panamera (2011 >)	X	●	X	●	-	-
⚡ Panamera E-Hybrid (2015 >)	X	●	X	●	-	-

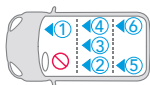

① ② ③ ④ ⑤ ⑥

## Renault

Captur (2015 >)	●	●	×	●	-	-
Clio (2005 - 2012)	×	●	×	●	-	-
Clio Renault Sport (2006 - 2012)	×	●	×	●	-	-
Clio Sport Tourer (2007 - 2012)	×	●	×	●	-	-
Clio (2013 >)	●	●	×	●	-	-
Laguna (2008 - 2012)	×	●	×	●	-	-
Laguna Sport Tourer (2008 - 2012)	×	●	×	●	-	-
SB! Megane Hatchback (2008 >)	×	!	×	!	-	-
Megane Sport Tourer (2009 >)	×	●	×	●	-	-
Modus (2004 - 2012)	×	●	×	●	-	-
Grand Modus (2008 - 2012)	×	●	×	●	-	-
SB! Scenic (2009 >)	×	!	●	!	×	×
Twingo (2007 - 2012)	×	●	×	●	-	-
Twingo (2012 - 2015)	×	●	×	●	-	-
Twingo (2015 >)	×	●	×	●	-	-

## Saab

9-3 (2002 - 2012)	×	●	×	●	-	-
9-3 Sport Wagon (2005 - 2012)	×	●	×	●	-	-
9-3 X (2009 - 2012)	×	●	×	●	-	-
9-5 Estate (2005 - 2010)	×	●	×	●	-	-
9-5 (2011 - 2012)	×	●	×	●	-	-

## Seat

SB! Alhambra (2010 >)	×	!	!	!	×	×
Altea (2004 - 2011)	×	●	×	●	-	-
Altea XL (2007 - 2011)	×	●	×	●	-	-
Altea Freetrack4 (2007 - 2009)	×	●	×	●	-	-
Exeo (2008 - 2014)	×	●	×	●	-	-
Exeo ST Estate (2008 - 2014)	×	●	×	●	-	-

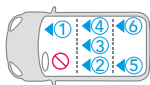

① ② ③ ④ ⑤ ⑥

## Seat

Ibiza Cupra (2009 >)	X	●	X	●	-	-
Ibiza FR (2009 >)	X	●	X	●	-	-
Ibiza Hatchback (2008 - 2013)	X	●	X	●	-	-
Leon Cupra (2007 - 2011)	X	●	X	●	-	-
Leon FR (2006 - 2012)	X	●	X	●	-	-
Leon Hatchback (2005 - 2012)	X	●	X	●	-	-
Leon (2013 >)	X	●	X	●	-	-
Mii (2011 >)	X	●	X	●	-	-
Toledo (2013 >)	X	●	X	●	-	-

## Skoda

Citigo (2012 >)	X	●	X	●	-	-
Fabia Estate Combi (2008 >)	X	●	X	●	-	-
Fabia Hatchback (2007 >)	X	●	X	●	-	-
Octavia Estate Combi (2005 - 2013)	X	●	X	●	-	-
Octavia Hatchback (2004 - 2012)	X	●	X	●	-	-
Octavia Scout (2007 - 2013)	X	●	X	●	-	-
Octavia Hatchback (2013 >)	X	●	X	●	-	-
Rapid (2013 >)	X	●	X	●	-	-
Roomster (2006 >)	X	●	X	●	-	-
Superb Combi Estate (2008 >)	X	●	X	●	-	-
Superb (2008 >)	X	●	X	●	-	-
Yeti (2009 >)	X	●	X	●	-	-

## Smart

For Two Coupe (2007 >)	X	-	-	-	-	-
FourFour (2015 >)	X	●	X	●	-	-

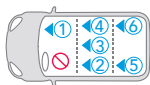

① ② ③ ④ ⑤ ⑥

## Suzuki

Alto (2009 >)	X	●	X	●	-	-
Grand Vitara (2006 >)	X	●	X	●	-	-
Splash (2008 >)	X	●	X	●	-	-
Swift Sport (2011 >)	X	●	X	●	-	-
SX-4 (2006 >)	X	●	X	●	-	-
SX-4 Saloon (2009 >)	X	●	X	●	-	-

## Subaru

BRZ (2012 >)	X	●	X	●	-	-
Forester (2013 >)	X	●	X	●	-	-
Impreza 5 Door (2013 >)	X	●	X	●	-	-
Legacy (2012 >)	X	●	X	●	-	-
Outback (2012 >)	X	●	X	●	-	-
XV Hatchback (2011 >)	X	●	X	●	-	-

## Toyota

Auris (2007 - 2012)	X	●	X	●	-	-
Auris (2013 >)	X	●	X	●	-	-
Avensis Hatchback (2003 - 2011)	X	●	X	●	-	-
Avensis Tourer (2009 >)	X	●	X	●	-	-
Aygo (2005 - 2014)	X	●	X	●	-	-
Aygo (2014 >)	X	●	X	●	-	-
EZ MPV (2013 >)	X	●	X	●	-	-
GT86 (2012 >)	X	●	X	●	-	-
Highlander (2013 >)	X	●	X	●	-	-
Land Cruiser (2003 - 2009)	X	●	X	●	-	-
Land Cruiser (2009 >)	X	●	X	●	-	-
⚡ Prius (2004 - 2010)	X	●	X	●	-	-
⚡ Prius (2010 >)	X	●	X	●	-	-
⚡ Prius PHEV (2015 >)	X	●	X	●	-	-

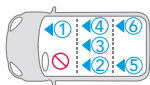

① ② ③ ④ ⑤ ⑥

## Toyota

⚡ Prius Plus + (2012 >)	×	●	×	●	-	-
Rav 4 MK3 (2006 - 2011)	×	●	×	●	-	-
RAV4 (2013 >)	×	●	×	●	-	-
SB! Verso (2009 - 2012)	×	!	×	!	-	-
SB! Verso (2013 >)	×	!	×	!	-	-
Yaris Hatchback (2011 >)	×	●	×	●	-	-

## Vauxhall

Adam (2013 >)	×	●	×	●	-	-
Agila (2008 >)	×	●	×	●	-	-
Ampera (2011)	×	●	×	●	-	-
Antara (2007 - 2015)	×	●	×	●	-	-
Astra 5dr (2010 >)	×	●	×	●	-	-
Astra Estate (2010 >)	×	●	×	●	-	-
Astra GTC (2011 >)	×	●	×	●	-	-
Corsa D (2007 >)	×	●	×	●	-	-
Corsa 3dr Hatchback (2006 - 2015)	×	●	×	●	-	-
Corsa 5dr Hatchback (2006 - 2015)	×	●	×	●	-	-
Corsa 5dr (2015 >)	×	●	×	●	-	-
Corsa VXR (2007 >)	×	●	×	●	-	-
Insignia Hatchback (2009 >)	×	●	×	●	-	-
Insignia Saloon (2009 >)	×	●	×	●	-	-
Insignia Sports Tourer (2009 >)	×	●	×	●	-	-
Meriva (2010 >)	×	●	×	●	-	-
Mokka (2013 >)	×	●	×	●	-	-
Zafira (2005 - 2014)	×	●	●	●	×	×
Zafira Tourer (2012 >)	×	●	●	●	×	×

## Volkswagen

Beetle (2012 >)	×	●	×	●	-	-
Multivan Caravelle (2008)	×	●	×	●	×	×
Golf Cabriolet (2009 - 2012)	×	●	×	●	-	-
Golf Hatchback (2009 - 2012)	×	●	×	●	-	-

## Volkswagen

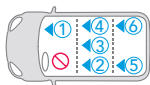

① ② ③ ④ ⑤ ⑥

Golf Hatchback MK7 (2012 >)	X	●	X	●	-	-
⚡ Golf MK7 GTE (2014 >)	X	●	X	●	-	-
⚡ Golf E (2014 >)	X	●	X	●	-	-
Golf Plus (2009 - 2011)	X	●	X	●	-	-
Jetta (2011 >)	X	●	X	●	-	-
Passat (2005 - 2010)	X	●	X	●	-	-
Passat (2010 - 2015)	X	●	X	●	-	-
 Passat Saloon (2015 >)	X	●	X	●	-	-
Passat Alltrack (2012 >)	X	●	X	●	-	-
Passat CC (2008 >)	X	●	X	●	-	-
Passat Estate (2005 -2011)	X	●	X	●	-	-
Passat Estate (2015 >)	X	●	X	●	-	-
Polo 3dr (2009 >)	X	●	X	●	-	-
Polo 5dr (2009 >)	X	●	X	●	-	-
Scirocco (2011)	X	●	X	●	-	-
SB! Sharan (2010 >)	X	!	!	!	X	X
Tiguan (2008 >)	X	●	X	●	-	-
Touareg (2012 >)	X	●	X	●	-	-
SB! Touran (2010 >)	X	!	!	!	X	X
UP! (2012 >)	X	●	X	●	-	-
⚡ E - UP! (2014 >)	X	●	X	●	-	-

## Volvo

C30 (2007 - 2013)	X	●	X	●	-	-
S60 (2010 >)	X	●	X	●	-	-
S80 (2007 >)	X	●	X	●	-	-
V40 (2012 >)	X	●	X	●	-	-
V40 Cross Country (2013 >)	X	●	X	●	-	-
V60 (2011 >)	X	●	X	●	-	-
⚡ V60 PHEV (2015 >)	X	●	X	●	-	-
V70 (2008 >)	X	●	X	●	-	-
XC60 (2008 >)	X	●	X	●	-	-
XC70 (2008 >)	X	●	X	●	-	-
XC90 (2003 - 2014)	X	●	X	●	X	X





Importato da:

**Foppa Pedretti S.p.A.**

Via A. Volta, 11 - 24064

Grumello del Monte, Bergamo - Italy

tel +39 035.830497

fax 39 035.831283

[www.foppapedretti.it](http://www.foppapedretti.it)