

# FOPPAPEDRETTI®

## Disk Infant 40-87cm/Mass ≤ 13kg i-Size Type B001 - RBC



IT	SEGGIOLINO AUTO - Istruzioni di montaggio
EN	CAR SEAT - Assembly instructions
FR	SIÈGE-AUTO - Notice d'utilisation
DE	AUTOSITZ - Montageanweisungen
ES	SILLA DE COCHE - Manual de instrucciones
PT	CADEIRA AUTO - Manual de instruções
EL	ΠΑΙΔΙΚΟ ΚΑΘΙΣΜΑ ΑΥΤΟΚΙΝΗΤΟΥ - Οδηγίες χρήσης
RU	АВТОКРЕСЛО - Инструкция по установке
SQ	NDENJËSE PËR BEBE - Udhëzime montimi
SRB	AUTO SEDIŠTE - Uputstvo za upotrebu

مقعد الطفل - إرشادات التركيب

AR

ECE R129-03

- IT. IMPORTANTE! LEGGERE  
ATTENTAMENTE E CONSERVARE  
PER FUTURO RIFERIMENTO**
- EN. IMPORTANT! READ CAREFULLY  
AND KEEP FOR FUTURE  
REFERENCE**
- FR. IMPORTANT! LIRE  
ATTENTIVEMENT ET CONSERVER  
SOIGNEUSEMENT A PORTEE DE  
MAIN POUR UNE UTILISATION  
ULTERIEURE**
- DE. WICHTIG! AUFMERKSAM  
LESEN UND FÜR ZUKÜNFTIGE  
REFERENZEN AUFBEWAHREN**
- ES. IMPORTANTE! LEER ATENTAMENTE  
Y CONSERVAR PARA FUTURAS  
REFERENCIAS**

**PT. IMPORTANTE!  
LER ATENTAMENTE E GUARDAR  
PARA CONSULTA FUTURA**

**EL. ΔΙΑΒΑΣΤΕ ΠΡΟΣΕΚΤΙΚΑ ΚΑΙ  
ΚΡΑΤΗΣΤΕ ΑΥΤΟ ΤΟ ΕΓΧΕΙΡΙΔΙΟ  
ΓΙΑ ΝΑ ΤΟ ΣΥΜΒΟΥΛΕΥΕΣΤΕ ΣΤΟ  
ΜΕΛΛΟΝ**

**RU. ВАЖНО! ВНИМАТЕЛЬНО  
ПРОЧИТЕ И СОХРАНИТЕ ДЛЯ  
ДАЛЬНЕЙШЕГО ПОЛЬЗОВАНИЯ**

**SQ. E RËNDËSISHME!- LEXOJENI ME  
VËMENDJE DHE RUAJENI PËR TË  
ARDHMEN.**

**SRB. VAŽNO! PROČITAJTE I SAČUVAJTE  
ZA BUDUĆU UPOTREBU!**

**AR. هام - اقرأ هذه الإرشادات جيداً ثم احتفظ  
بها للاطلاع عليها مستقبلاً عند الحاجة**

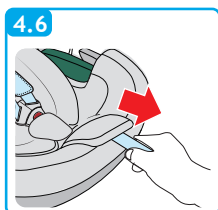
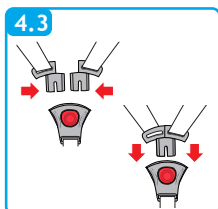
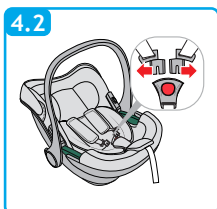
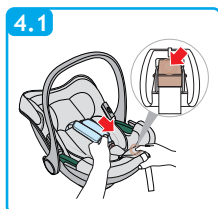
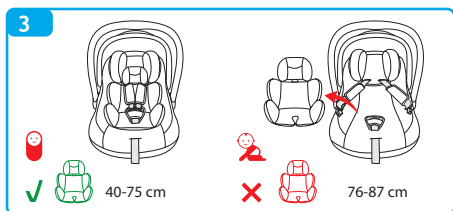
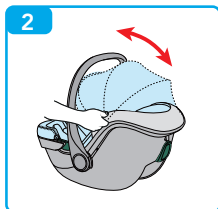
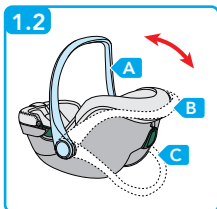
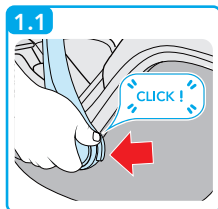

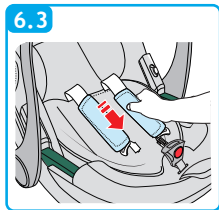
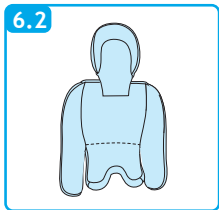
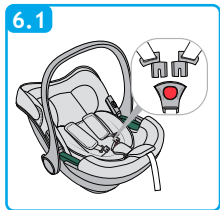
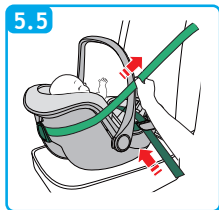
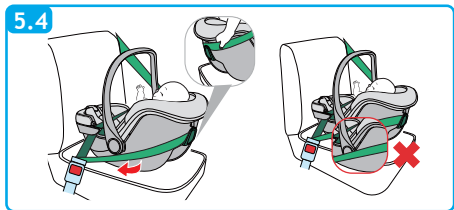
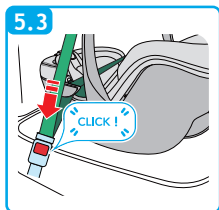
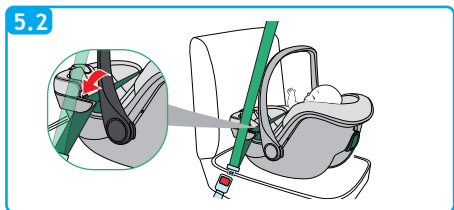
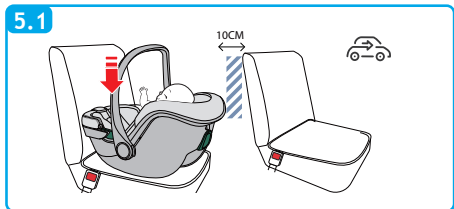

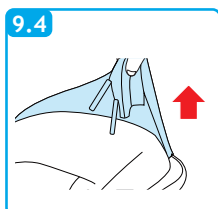
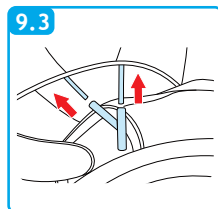
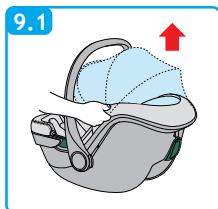
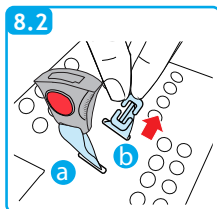
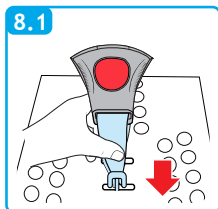
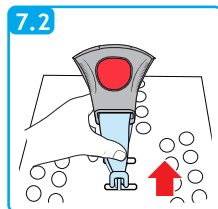
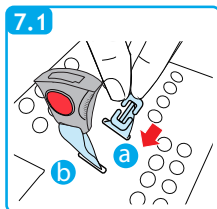

Componenti seggiolino auto	PAG 08
Uso – avvertenze	PAG 09
Verifiche prima dell'uso	PAG 14
Installazione nel veicolo	PAG 15
Regolare il maniglione	PAG 17
Regolazione capottina	PAG 17
Utilizzo riduttore primi mesi	PAG 17
Collocare il bambino nel seggiolino auto	PAG 17
Regolare il poggiatesta e le bretelle	PAG 18
Installazione del seggiolino auto nel veicolo	PAG 19
Manutenzione / pulizia	PAG 21
Garanzia convenzionale	PAG 22

## COMPONENTI SEGGIOLINO AUTO

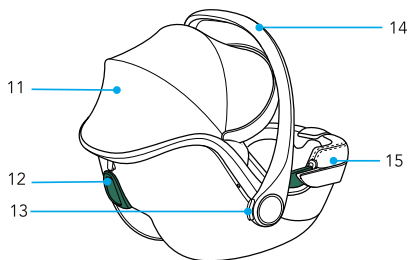
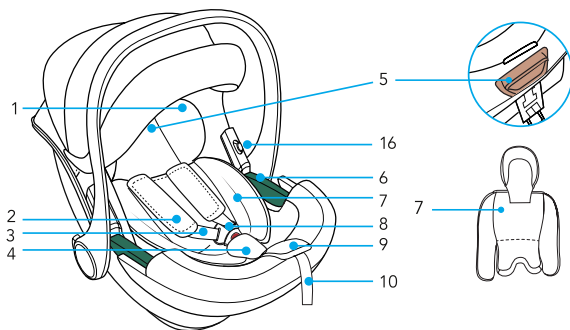

- |    |   |     |   |
|----|---|-----|---|
| 1. | Poggiatesta   | 9.  | Pulsante per regolazione bretelle             |
| 2. | Protezioni cintura pettorale                          | 10. | Cinghia di regolazione bretelle               |
| 3. | Bretelle  | 11. | Capottina                                     |
| 4. | Protezione cintura inguinale                          | 12. | Passante guida cintura di sicurezza pettorale |
| 5. | Leva "Regolazione poggiatesta"                        | 13. | Pulsante di regolazione maniglione            |
| 6. | Passante guida per la cintura di sicurezza addominale | 14. | Maniglione                                    |
| 7. | Cuscino riduttore                                     | 15. | Rivestimento                                  |
| 8. | Fibbia dell'imbracatura                               | 16. | Pulsante per rimuovere gli adattatori         |

## USO - AVVERTENZE

## CATEGORIE DI IMPIEGO

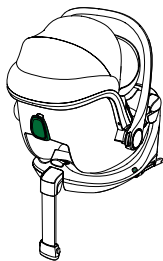
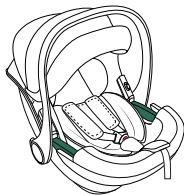

R129/UNIVERSAL/BELTED	R129/i-Size UNIVERSAL/ISOFIX
<b>SEGGIOLINO AUTO</b> <b>"Disk Infant i-Size"</b>	<b>Seggiolino auto</b> <b>"Disk Infant i-Size" con base "Tech i-Size", con base "Disk i-Size"</b>
Il seggiolino auto "Disk Infant i-Size" si fissa in auto con la cintura di sicurezza a 3 punti.	Il seggiolino auto "Disk Infant i-Size" si aggancia alla base "Tech i-Size", "Disk i-Size" e fissato al sedile dell'auto con i connettori ISOFIX. Consultare il manuale di istruzioni della base "Tech i-Size", "Disk i-Size" per la corretta installazione in auto.

## Avvertenza

1. Questo è un dispositivo di ritenuta per bambini "i-Size" omologato ai sensi del regolamento n. 129 per essere utilizzato su posti a sedere di veicoli "compatibili i-Size" come indicato dai fabbricanti di autoveicoli nel manuale d'uso del veicolo.
2. In caso di dubbio, consultare il fabbricante del dispositivo di ritenuta o il rivenditore.



**IMPORTANTE:** il seggiolino auto "Disk Infant i-Size" insieme alla base "Tech i-Size", "Disk i-Size" è un sistema di ritenuta i-Size omologato ai sensi del Regolamento ECE R129 per bambini di altezza compresa tra 40 e 87 cm ed un peso massimo di 13 kg.

## AVVERTENZE

**IMPORTANTE**

Leggere attentamente tutte le istruzioni presenti in questo manuale e quelle del veicolo riguardante i dispositivi di ritenuta per bambini. Assicurarsi di averle capite. Installare e utilizzare il seggiolino come descritto nel manuale d'istruzioni. Il mancato rispetto di queste istruzioni può compromettere la sicurezza o causare lesioni gravi o morte del vostro bambino. Le presenti istruzioni d'uso devono essere conservate nell'apposito vano del seggiolino auto durante il periodo di utilizzo per referenze future.

**IMPORTANTE**

- Per eventuali problemi di salute inerenti a neonati di basso peso e bambini prematuri, consultare sempre i medici o personale ospedaliero specializzato, sull'idoneità dell'utilizzo del seggiolino auto, prima di lasciare l'ospedale o utilizzare il dispositivo di ritenuta.
- **ATTENZIONE! Installare il seggiolino auto "Disk Infant i-Size" SOLO nel SENSO OPPOSTO al SENSO DI MARCIA DEL VEICOLO.**
- "Disk Infant i-Size" può essere installato sulla base "Tech i-Size" , "Disk i-Size" in sedili i-Size compatibili come indicato dal costruttore nel manuale del veicolo.
- Se il veicolo utilizzato non dispone di un sedile i-Size, l'installazione è approvata su sedili ISOFIX dei veicoli indicati nella Lista veicoli allegata o consultabile sul sito [www.foppapedretti.it](http://www.foppapedretti.it)
- Il solo seggiolino auto "Disk Infant i-Size" può anche essere installato con la sola cintura di sicurezza a 3 punti del veicolo statica o con arrotolatore, omologata in base al Regolamento UN/ECE N° 16 o altri standard equivalenti.
- Prima di procedere all'acquisto, verificare che il seggiolino sia compatibile con la propria auto. In caso di dubbio consulta il produttore del seggiolino auto oppure il negoziante.

## AVVERTENZE

- Installare il seggiolino esclusivamente su sedili orientati nel senso di marcia. Secondo delle statistiche i sedili posteriori del veicolo sono più sicuri per i bambini, rispetto ai sedili anteriori.
- In seguito a un incidente, il seggiolino potrebbe perdere i requisiti di sicurezza a causa dei danni subiti, anche se non immediatamente visibili. Si raccomanda quindi di sostituirlo. Solo il produttore può garantirne la conformità ai requisiti di sicurezza, purché si tratti di un prodotto originale.
- Accertarsi che i bagagli o altri oggetti all'interno del veicolo siano immobilizzati, per ridurre il rischio di possibili lesioni in caso di incidente.
- I componenti rigidi e in plastica del dispositivo di ritenuta per bambini devono essere posizionati e fissati in modo da non rimanere incastrati tra i sedili o in una portiera durante l'utilizzo quotidiano del prodotto.
- NON rimuovere le etichette presenti sul dispositivo di ritenuta. Le etichette contengono informazioni importanti.
- NON utilizzare un dispositivo di ritenuta con parti danneggiate o mancanti.
- NON utilizzare l'imbracatura o le cinture di sicurezza se sono danneggiate o presentino tracce di usura.
- NON modificare o tentare di modificare il dispositivo di ritenuta in qualsiasi modo.
- NON smontare o tentare di smontare questo dispositivo di ritenuta, eccetto come descritto in questo manuale.
- NON utilizzare un seggiolino auto che abbia subito una violenta sollecitazione, a causa di un incidente. Un incidente può aver provocato una rottura interna non visibile.
- NON sostituire la fodera o l'imbracatura, con una fodera o imbracatura diverse da quelle consigliate dal produttore, in quanto hanno un impatto diretto sul funzionamento del dispositivo di ritenuta.
- NON acquistare MAI un seggiolino auto di seconda mano, di cui la storia non sia conosciuta.
- Assicurarsi che il seggiolino non rimanga incastrato in un sedile pieghevole o mobile, o nella portiera della vettura.
- NON utilizzare nessuna configurazione che non sia riportata nel manuale d'uso.

**AVVERTENZE**

- NON utilizzare MAI, per ancorare al sedile questo seggiolino, una cintura di sicurezza a 2 punti.
- NON utilizzare un sistema passaggio cinture diverso rispetto a quello indicato nel manuale.
- NON permettere a bambini di giocare o regolare il dispositivo di ritenuta per bambini.
- Controllare sempre che il dispositivo di ritenuta e l'imbracatura siano correttamente allacciati prima di ogni utilizzo.
- NON utilizzare il seggiolino auto posizionato su un sedile passeggero equipaggiato con AIRBAG attivo, se il produttore del veicolo non segnala che sia sicuro.
- Questo dispositivo di ritenuta deve sempre essere fissato al sedile del veicolo, anche se non utilizzato. In caso di un incidente o di frenata improvvisa, un seggiolino non fissato potrebbe ferire altri passeggeri.
- Assicurarsi di immobilizzare oggetti mobili, come bagagli o libri all'interno del veicolo. Possono provocare lesioni/ferite in caso di incidente.
- Non lasciare MAI il bambino incustodito nel veicolo, neanche per un breve istante.
- Non rimuovere MAI il bambino dal seggiolino mentre il veicolo è in movimento.
- Non utilizzare MAI questo dispositivo di ritenuta per bambini senza la fodera.
- CALDO! Coprire il seggiolino quando esposto direttamente ai raggi solari. Parti del seggiolino potrebbero surriscaldarsi eccessivamente e provocare ustioni alla pelle del bambino. Controllare sempre le superfici prima di collocare il bambino all'interno del seggiolino.
- NON utilizzare punti di contatto, soggetti a carico, diversi da quelli descritti nelle istruzioni e contrassegnati sul dispositivo di sicurezza.
- Gli elementi rigidi e le parti di plastica del dispositivo di sicurezza per bambini devono essere posizionati e montati in modo che, nelle condizioni di normale utilizzo della vettura, non possano rimanere incastrati sotto un sedile mobile o nella portiera della vettura.
- Mantenere in tensione tutte le cinghie utilizzate per fissare il dispositivo di sicurezza alla vettura e regolare le cinture di ritenuta del bambino. E' importante non torcere le cinture di sicurezza.
- **IMPORTANTE.** Assicurarsi che la cintura addominale dell'imbracatura sia nella posizione più bassa possibile per trattenere adeguatamente il bacino del bambino.

**AVVERTENZE**

- NON utilizzare mai questo dispositivo di ritenuta con una base diversa da quella indicata dal produttore.
- SEMPRE assicurarsi che la cintura del veicolo e le cinture di ritenuta per bambini, imbracatura del seggiolino auto, non siano attorcigliate.
- Non lasciare MAI il bambino nel seggiolino con l'imbracatura non correttamente agganciata.
- NON lasciare il vostro bambino nel dispositivo di ritenuta per un lungo periodo.
- Collocare SEMPRE il seggiolino auto orientato nel senso opposto a quello di marcia.
- Non collocare MAI il seggiolino auto in senso di marcia.
- NON utilizzare passaggi cinture alternativi a quelli riportati in questo manuale.
- ASSICURARSI che tutti sedili pieghevoli/mobili siano correttamente bloccati.
- TUTTI i passeggeri del veicolo devono essere correttamente assicurati con le cinture di sicurezza. Passeggeri senza cintura possono ferire altri passeggeri in caso di un incidente.
- ASSICURARSI SEMPRE che il maniglione del seggiolino auto sia regolato e bloccato nella posizione verticale prima di collocare il bambino nel seggiolino.
- MAI collocare il seggiolino auto o un dispositivo di ritenuta per bambini in prossimità a un bordo di un piano rialzato o su una superficie soffice come un cuscino o materasso. Il seggiolino potrebbe cadere e causare gravi ferite/lesioni o morte.
- Non utilizzare MAI il seggiolino auto con un carrello della spesa.
- In caso di dubbi sull'installazione e il corretto uso del seggiolino, contattare il produttore del dispositivo di sicurezza per bambini.
- Preferire sempre i sedili posteriori, anche se il codice stradale consente il montaggio sul sedile anteriore.
- Verificare sempre che non vi siano residui di cibo o altro materiale analogo nella fibbia.
- In inverno, non legare il bambino lasciandogli addosso abiti troppo ingombranti.

## VERIFICHE PRIMA DELL'USO

### **Controllare:**

- che l'imbracatura non sia danneggiata, priva di segni di usura

### **Verificare che il bambino rientra nel gruppo d'utilizzo:**

- che il peso sia compreso tra 0-13 kg

### **Installare il dispositivo di ritenuta per bambini in senso contrario al senso di marcia in una posizione sicura della vettura:**

- esclusivamente su sedili orientati in senso di marcia
- il maniglione bloccato nella posizione indicata in questo manuale.
- il seggiolino deve essere orientato in senso contrario al senso di marcia
- se vi è la presenza di airbag, il selettore deve essere in posizione **SENZA** airbag attivato
- usare solamente la cintura con 3 punti di ancoraggio per fissare il seggiolino con cinture non attorcigliate
- passaggio cinture seguito correttamente
- fissato al sedile

### **Assicurare il bambino correttamente nel seggiolino:**

- bretelle regolate ad altezza corretta
- cinture non attorcigliate
- cintura addominale in posizione bassa, sopra il bacino del bambino
- imbracatura correttamente allacciata.

## UTILIZZO IN VETTURA



 **NON UTILIZZARE IL SEGGIOLINO AUTO POSIZIONATO SU DI UN SEDILE PASSEGGERO EQUIPAGGIATO CON AIRBAG.**

Pericolo! L'airbag in caso di esplosione, può colpire il seggiolino e causare gravi lesioni al bambino, se non addirittura la morte.

Osservare le istruzioni riportate nel manuale del veicolo per l'uso dei seggiolini per bambini.

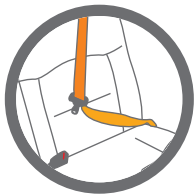

 **NON utilizzare MAI, per ancorare al sedile il seggiolino, una cintura di sicurezza a 2 punti. Utilizzare solo cinture di sicurezza a 3 punti .**

Osservare le norme in vigore nel proprio Paese.  
NON utilizzare MAI, per ancorare questo seggiolino al sedile, una cintura di sicurezza a 2 punti.

Adatto solamente per l'impiego nei veicoli dotati di cintura di sicurezza a 3 punti statica o con arrotolatore, omologata in base al Regolamento UN/ECE N° 16 o altri standard equivalenti.

Non utilizzare mai questo Seggiolino su un sedile passeggero anteriore dotato di airbag frontale attivo.

## INSTALLAZIONE NEL VEICOLO

### CINTURA DI SICUREZZA DEL VEICOLO A 3 PUNTI

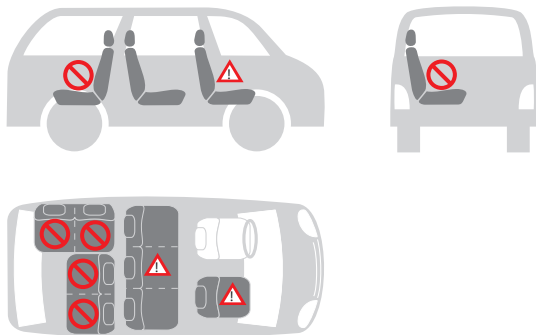

**Potete installare il seggiolino auto come segue:**

nella direzione di marcia	no
in senso contrario alla direzione di marcia	si
con cintura a 2 punti	no 1)
con cintura a 3 punti	si 2)
sul sedile passeggero anteriore	si 3)
su sedile posteriore laterale	si
su sedile posteriore centrale	no 4)



1) L'uso di una cintura a 2 punti aumenta il rischio di lesioni al bambino in caso di incidente.

2) La cintura di sicurezza deve essere approvata ECE R 16 o altri standard equivalenti.

3) Non utilizzare su un sedile passeggero anteriore dotato di airbag frontale attivo.

4) Può essere utilizzato se il sedile centrale del veicolo è dotato di una cintura a 3 punti.

## UTILIZZO DEL SEGGIOLINO AUTO

### REGOLARE IL MANIGLIONE (fig. 1.1, fig. 1.2)

- A. Per il trasporto, per l'utilizzo nella vettura;
- B. Per collocare il bambino nel seggiolino;
- C. Posizione uso sdraietta.

Per regolare il maniglione nelle varie posizioni, premere contemporaneamente i pulsanti da ambedue i lati e ruotare il maniglione, rilasciare successivamente i pulsanti e continuare con la rotazione della stessa, fino al suo bloccaggio nella nuova posizione.

### ATTENZIONE

Accertarsi sempre che il maniglione del seggiolino sia bloccato nella posizione verticale di trasporto prima di sollevare il seggiolino.

Un click indicherà quando il maniglione è correttamente bloccato in posizione verticale di trasporto.

### REGOLAZIONE CAPOTTINA PARASOLE (fig. 2)

La capottina parasole è facilmente regolabile.

Serve a far riposare tranquillo il bambino e proteggerlo dai raggi del sole.

**Aprire:** tirare il bordo di plastica della capottina

**Chiudere:** spingere il bordo indietro nella posizione iniziale.

### UTILIZZO RIDUTTORE PRIMI MESI (fig. 3)

Il riduttore fornisce al vostro bambino un sostegno maggiore durante i primi mesi

Il riduttore serve per garantire un maggior comfort ai bambini piccoli.

Il riduttore deve essere utilizzato fino a quando il bambino raggiunge i 75 cm.

### COLLOCARE IL BAMBINO NEL SEGGIOLINO AUTO

**Allentare le bretelle** (fig. 4.1): Premere il pulsante regolatore, posto nella parte anteriore del seggiolino, e tirare contemporaneamente entrambe le bretelle per allentare l'imbracatura.

**Sganciare la fibbia** (fig. 4.2): Premere il pulsante rosso sulla fibbia centrale per sganciare le bretelle e posizzarle a lato del seggiolino.

Collocare il bambino nel seggiolino auto, assicurandosi che il fondo schiena poggia correttamente sulla seduta e la schiena poggia correttamente sullo schienale.

Il bambino sarà così più comodo e l'imbracatura lo assicurerà meglio.

Far scorrere le bretelle sopra le spalle del bambino.

Assicurandosi che le bretelle siano alla stessa altezza e posizionate appena sopra le spalle del bambino.

## UTILIZZO DEL SEGGIOLINO AUTO

**Agganciare la fibbia** (fig. 4.3): Unire le due estremità/linguette delle bretelle, formando un unico connettore.

Inserire il connettore nella fibbia centrale fino a udire un click.

Assicurarsi che le bretelle non siano attorcigliate.

Regolare le protezioni pettorali al centro delle spalle del bambino.

**Per regolare il poggiatesta e le bretelle** (fig. 4.4): Tirare la leva verso l'alto e contemporaneamente far scorrere, verso l'alto o il basso, il poggiatesta finché le cinture pettorali non risultano alla corretta altezza.

Rilasciare la leva di regolazione per bloccare il poggiatesta nella nuova posizione. Assicurarsi del corretto bloccaggio e della corretta posizione delle cinture pettorali.

Assicurarsi che le bretelle siano posizionate appena sopra le spalle del bambino e che vi sia uno spazio pari a 1 dito (1 cm) (fig. 4.5).

Un poggiatesta regolato correttamente garantisce la posizione ottimale al bambino seduto nel seggiolino.

**Tendere l'imbracatura** (fig. 4.6): Tirare la cinghia di regolazione dell'imbracatura in modo da tensionarla correttamente contro il corpo del bambino. Una corretta tensionatura è tale che lo spazio tra l'imbracatura e il bambino non deve essere superiore allo spessore di un dito.

**IMPORTANTE!** Tirare l'estremità della cinghia di regolazione verso l'esterno, non verso l'alto o verso il basso.

Durante il trasporto (soprattutto quando non in auto), la cinghia di regolazione deve essere riposta nel vano porta cinghia.

 **Verificare che il bambino sia correttamente assicurato con l'imbracatura.**

**Per garantire la sicurezza del bambino, controllare che...**

- Le bretelle sono regolate correttamente con le spalle del bambino.
- Le bretelle non sono attorcigliate.
- Le linguette sono correttamente agganciate nella fibbia dell'imbracatura
- Le bretelle sono correttamente tensionate, lo spazio tra l'imbracatura e il bambino non deve essere superiore allo spessore di un dito.

## INSTALLAZIONE DEL SEGGIOLINO AUTO

### INSTALLAZIONE DEL SEGGIOLINO AUTO NEL VEICOLO

Questo seggiolino auto può essere fissato solo su sedili passeggeri dotati di cintura di sicurezza a 3 punti (addominale e pettorale) e privo di AIRBAG.

**Per fissare il seggiolino con la cintura di sicurezza a 3 punti del veicolo, procedere come segue:**

- Il seggiolino va sempre collocato in senso contrario alla marcia, ossia con il bambino rivolto verso la parte posteriore del veicolo (fig. 5.1).
- Passare la cintura di sicurezza orizzontale (addominale) della vettura in entrambi i passaggi cintura (a), (b) e allacciare la fibbia (fig. 5.2, fig. 5.3).
- Passare la cintura di sicurezza diagonale (pettorale) della vettura, intorno allo schienale del seggiolino, attraverso il passante per la cintura diagonale (c) (fig. 5.4).
- Se la cintura di sicurezza del veicolo è troppo corta, regolarne l'altezza nella posizione più bassa. Se risulta ancora troppo corta, provare su un altro sedile.
- Assicurarsi che la cintura sia correttamente inserita nei passanti, sia la parte della cintura addominale (passanti da ambo i lati) sia la parte della cintura pettorale, passante posto sul lato posteriore (fig. 5.4).
- Assicurarsi che la cintura non sia attorcigliata o bloccata e tensionarla (fig. 5.5)

### AVVERTENZE:

- NON utilizzare percorsi diversi per fissare le cinture di sicurezza. Per assistenza contattare il nostro servizio clienti.
- NON utilizzare una cintura di sicurezza a 2 punti d'ancoraggio per fissare questo dispositivo di ritenuta per bambini.
- Questo seggiolino auto deve sempre e solo essere installato, posizionato in senso opposto al senso di marcia, su un sedile in cui l'orientamento è nel senso di marcia. Assicurarsi che il bambino sia correttamente assicurato con l'imbracatura di ritenuta e che il seggiolino auto sia saldamente fissato nella vettura.

### **Verificare la corretta installazione del seggiolino auto nel veicolo**

- Assicurare sempre il bambino con la cintura, quando collocato nel seggiolino.
- Non lasciare mai il bambino incustodito nel seggiolino quando posizionato su superfici elevate (ad esempio tavoli, ecc).
- Evitare che la parte finale della cinghia finisca in mezzo a parti in movimento (ad esempio, porte automatiche, scale mobili, ecc.).
- Attenzione! Le parti in plastica del seggiolino possono surriscaldarsi al sole, provocando ustioni al bambino. Proteggere il seggiolino da fonti di calore

## INSTALLAZIONE DEL SEGGIOLINO AUTO

- eccessive, ad esempio, coprendolo con un rivestimento leggero.
- Il seggiolino ha una sola posizione di installazione in auto, lasciando il bambino sempre semi reclinato.
  - In caso di lunghi viaggi fate delle soste frequenti. Il bambino si stanca molto facilmente. Evitare di lasciare il bambino nel seggiolino troppo a lungo.

### Base Tech i-Size optional (venduta separatamente)

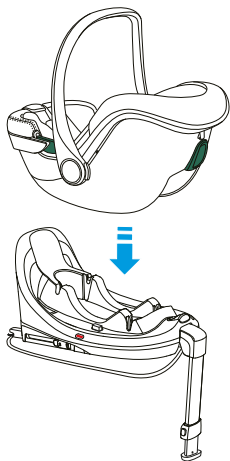

### Base Disk i-Size optional (venduta separatamente)

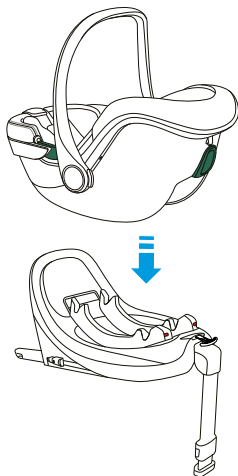

## MANUTENZIONE

**MANUTENZIONE - Pulizia**

Il rivestimento e le cinture di sicurezza possono essere puliti utilizzando un panno pulito, acqua tiepida e sapone.

Le parti in plastica possono essere pulite con detergente delicato e acqua tiepida. Non utilizzare detergenti aggressivi come solventi.



**Il seggiolino non deve essere usato senza il rivestimento.**

**RIMUOVERE IL RIVESTIMENTO** (fig. 6.1, 6.2, 6.3, 6.4)

Premere il pulsante centrale rosso della fibbia e sganciare i connettori dalla fibbia. Rimuovere dalle asole, del rivestimento e dalla scocca entrambe le cinture pettorali comprese di connettori.

Non è necessario sfilare la cintura pettorale dall'anello della cinghia tendi cintura. Rimuovere la cintura seguendo quanto riportato al paragrafo *"Come togliere la fibbia dell'imbracatura"* e sfilare la fibbia dal rivestimento.

Sfilare il rivestimento dalla scocca

Per riposizionare il rivestimento, seguire la procedura inversa

**ATTENZIONE!** Riposizionare le cinture correttamente evitando attorcigliamenti.

**Come togliere la fibbia dell'imbracatura** (fig. 7.1, 7.2)

- Sganciare la fibbia (premere il pulsante rosso di sgancio).
- Individuare l'anello in metallo fissato alla cinghia sotto il rivestimento.
- Ruotare l'anello metallico e rimuoverlo attraverso la scocca e l'imbottitura.

**Come rimettere la fibbia dell'imbracatura**

- Inserire l'anello metallico e la cinghia inguinale attraverso l'imbottitura e la scocca (a). L'anello in metallo, fissato alla cinghia, deve fuoriuscire dalla scocca (fig. 8.1).
- Inserire l'anello metallico e la cinghia inguinale attraverso la scocca (b). Assicurarsi del corretto inserimento e bloccaggio (fig. 8.2).
- Tirare la fibbia centrale per controllare che la cinghia inguinale sia correttamente fissata

**RIMUOVERE LA CAPOTTINA** (fig. 9.1, 9.2, 9.3, 9.4).

## GARANZIA CONVENZIONALE

Il contenuto sottoindicato va in vigore dal 01.01.2005 e sostituisce a qualsiasi titolo e completamente qualsiasi messaggio anteriore riferito alla garanzia prestata da Foppa Pedretti S.p.A.

### GARANZIA CONVENZIONALE

Foppa Pedretti S.p.A. con sede in Grumello del Monte (Italia) Via Volta 11, garantisce direttamente al Consumatore che questo Prodotto, nuovo di fabbrica, è privo di difetti nei materiali, nella progettazione e nella fabbricazione ed è conforme alle caratteristiche dalla stessa dichiarate.

La presente garanzia convenzionale è valida in tutti i Paesi Stati membri dell'Unione Europea e non esclude né limita i diritti del Consumatore ai sensi di norme imperative di legge nei confronti del Venditore del Prodotto.

Per usufruire della presente garanzia convenzionale il Consumatore dovrà riportare il Prodotto difettoso al Venditore, presentandogli la prova d'acquisto del Prodotto dalla quale risultino in modo leggibile l'indirizzo del Venditore, la data d'acquisto del Prodotto col timbro e firma del Venditore e l'indicazione del Prodotto stesso o, in alternativa, lo scontrino fiscale, non modificato, dal quale risultino in modo chiaro le medesime informazioni.

La garanzia convenzionale del Produttore ha validità per Dodici (12) mesi dalla data di acquisto del Prodotto. Durante questo periodo Foppa Pedretti S.p.A. riparerà o sostituirà, a sua discrezione, il Prodotto difettoso.

La garanzia convenzionale è concessa all'acquirente finale del Prodotto (Consumatore) e non esclude né limita i diritti imperativi del medesimo Consumatore, quali previsti dalla legge e/o i diritti che il Consumatore può vantare contro il Venditore/Rivenditore del Prodotto.

### ESCLUSIONI DELLA GARANZIA CONVENZIONALE.

La garanzia convenzionale è esclusa per i danni derivati al Prodotto dalle seguenti cause: uso non conforme alle disposizioni contenute nel foglio d'istruzioni all'uso ed al montaggio, urti e cadute, esposizione del Prodotto ad umidità o condizioni termiche o ambientali estreme od a cambiamenti repentini di tali condizioni, corrosione, ossidazione, modifiche o riparazioni non autorizzate del Prodotto, riparazioni con uso di parti di ricambio non autorizzate, uso improprio, cattiva o mancata manutenzione, manutenzione impropria rispetto a quanto indicato nel foglio d'istruzioni all'uso e al montaggio, montaggio non corretto, incidenti, azioni di cibi o bevande, azione di prodotti chimici, cause di forza maggiore.

In ogni caso Foppa Pedretti S.p.A. declina ogni responsabilità per danni a persone o a cose, diversi dal Prodotto, quando tali danni siano causati da negligenza alle disposizioni / raccomandazioni / avvertenze contenute nel manuale o, in alternativa, nel "Foglio d'istruzioni all'uso e al Montaggio" che accompagna ogni Prodotto destinato al proprietario/utilizzatore. (come a titolo meramente esemplificativo, nel caso del Prodotto Lettino: "Sorvegliate costantemente il bambino. Controllate che lenzuola e coperte non coprano la testa del bambino...").

Foppa Pedretti S.p.A. declina, inoltre, ogni responsabilità per danni a persone o a cose quando la rottura dei suoi prodotti è causata dal deterioramento dei componenti del Prodotto, soggetti ad usura. Sono considerati componenti del Prodotto soggetti a usura tutti i componenti in materiale plastico.

Car seat components	PAG 24
Use - warning	PAG 25
Checks before use	PAG 29
Installation in the vehicle	PAG 30
Adjust the handle	PAG 32
Adjust canopy	PAG 32
Using the newborn reducer	PAG 32
Placing your child in the car seat	PAG 32
To adjust the headrest and straps	PAG 33
Fitting your car seat into the car	PAG 33
Maintenance - Cleaning	PAG 36
Formal guarantee	PAG 37

## CAR SEAT COMPONENTS

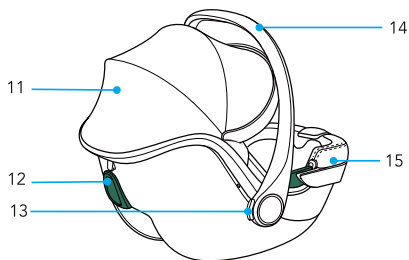
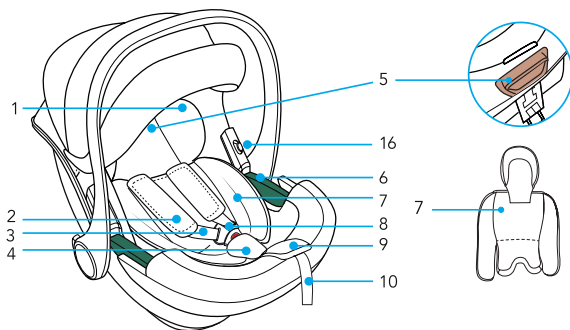

- |    |                            |     |                                      |
|----|----------------------------|-----|--------------------------------------|
| 1. | Head support               | 9.  | Button for adjusting shoulder straps |
| 2. | Shoulder pads              | 10. | Adjuster strap                       |
| 3. | Harness                    | 11. | Canopy                               |
| 4. | Buckle crotch pad          | 12. | Shoulder belt guide                  |
| 5. | "Adjusting headrest" lever | 13. | Handle release                       |
| 6. | Lap belt guide             | 14. | Handle                               |
| 7. | Infant pad                 | 15. | Lining                               |
| 8. | Buckle                     | 16. | Button to remove the adapters        |

## USE - WARNING

## CATEGORIES OF USE

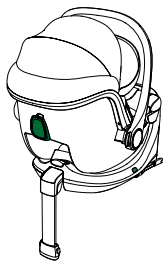
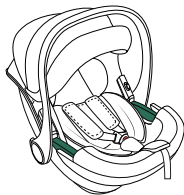

R129/UNIVERSAL/BELTED	R129/i-Size UNIVERSAL/ISOFIX
<p><b>CAR SEAT</b></p> <p><b>"Disk Infant i-Size"</b></p>	<p><b>CAR SEAT</b></p> <p><b>"Disk Infant i-Size" with base "Tech i-Size", "Disk i-Sie"</b></p>
<p>The "Disk Infant i-Size" car seat is fixed in the car with the 3-point seat belt.</p>	<p>The "Disk Infant i-Size" car seat is attached to the "Tech i-Size", "Disk i-Size" and fixed to the passenger seat with the ISOFIX connectors.</p> <p>Consult the "Tech i-Size", "Disk i-Size" base instruction manual for correct installation in the car.</p>

## Warning

1. This is an "i-Size" child restraint device approved in accordance with regulation no. 129 to be used on the passenger seats of "i-Size-compatible" vehicles, as indicated by vehicle manufacturers in the vehicle user manual.
2. If in doubt, contact the manufacturer of the child restraint device, or the retailer.



**IMPORTANT:** the "Disk Infant i-Size" car seat, together with the "Tech i-Size", "Disk i-Size" Base, is an i-Size restraint system approved according to the ECE R129 Regulation, for children between 40 and 87 cm in height with a maximum weight of 13 kg.

## WARNINGS

**IMPORTANT**

Please read all instructions in this manual and in the vehicle owner's manual related to child safety seats carefully and understand them. Install and use the child safety seat as described in the instruction manual. Failure to do this could result in serious injury or death of your child. These operating instructions must be kept in the specific compartment in the car seat during the period of use for future reference.

**IMPORTANTE**

- Because of potential medical issues inherent in low birth weight and premature infants, always have a trained professional doctor, or hospital staff member assess the suitability of the child restraint prior to leaving the hospital or using the child restraint.
- **WARNING! Install the "Disk Infant i-Size" car seat in the REAR-FACING POSITION ONLY.**
- The "Disk Infant i-Size" car seat can be installed on the "Tech i-Size", "Disk i-Size" base in i-Size compatible passenger seats, as indicated by the manufacturer in the vehicle manual.
- If the vehicle used does not have an i-Size-compatible passenger seat, the installation is approved on ISOFIX passenger seats in the vehicles indicated in the attached Vehicle List, also available on the website [www.foppapedretti.it](http://www.foppapedretti.it).
- The "Disk Infant i-Size" car seat alone can also be installed with the 3-point static or retractor seat belt alone, approved according to regulation UN/ ECE 16 or other equivalent standards.
- Before proceeding with the purchase, check that the car seat is compatible with your car. If in doubt, consult the manufacturer of the car seat or the dealer.

## WARNINGS

## WARNINGS

- Use the child safety seat only on the vehicle seats that face forward. According to accident statistics, children are safer when properly restrained in the rear seating positions than in the front seating positions.
- After an accident, the car seat may no longer meet the safety requirements because of the damage sustained, even if this is not immediately visible. It is therefore recommended that you replace it. Only the manufacturer can ensure that it complies with the safety requirements, provided it is an original product.
- Make sure that luggage or other objects inside the vehicle are secured, to reduce the risk of injury in the event of an accident.
- The rigid and plastic components on the child restraint must be positioned and secured so as not to get trapped between the passenger seats or in a car door during daily use of the product.
- DO NOT remove any labels on the child safety seat. Important information is contained on the labels.
- DO NOT use a child safety seat with damaged or missing parts.
- DO NOT use damaged or frayed harness straps or vehicle belt.
- DO NOT modify or attempt to modify the child safety seat in any way.
- DO NOT take apart or attempt to take apart this child safety seat except as instructed in this manual.
- DO NOT use a child safety seat that has been in a crash. A crash can cause damage to the child safety seat that you cannot see.
- DO NOT replace the child seat cover or harness with any other than the ones we recommend as these parts are integral to the child safety seat's performance.
- DO NOT use a second-hand child seat or child seat whose history you do not know.
- MAKE sure that the child safety seat does not become trapped by folding or moveable passenger seat or in the door of your car.
- DO NOT USE in any configuration not shown in the instructions.
- NEVER use this child safety seat with 2 point vehicle belts.
- DO NOT use belt routing methods not shown in these instructions.
- DO NOT allow children to play with or adjust the child safety seat.
- Always check the tightness of the restraint and the harness before each use.
- DO NOT use this child safety seat in a passenger seat with an active airbag unless the vehicle manufacturer confirms that it is safe.
- This child restraint should be securely belted in the vehicle even when not in use. In a crash or sudden stop, an unsecured child safety seat may injure other occupants.

**WARNINGS**

- Make sure to properly secure any loose objects, such as luggage or books, in your car as they may cause injuries in the event of an accident.
- NEVER leave your child unattended in a car even for a short time.
- NEVER take your child out of the child safety seat when the vehicle is moving.
- NEVER use this child safety seat without the car seat cover.
- HOT! Cover the child safety seat when left in direct sunlight. Parts of a child safety seat may become too hot for the child's skin. Always check surfaces before placing a child in the child seat.
- DO NOT use any load bearing contact points other than those described in the instructions and marked in the child restraint.
- The rigid items and plastic parts of a child restraint must be so located and installed that they are not liable, during everyday use of the vehicle to become trapped by a movable seat or in a door of the vehicle.
- We recommended that any straps holding the restraint to the vehicle should be tight, that any straps restraining the child should be adjusted to the child's body, and that straps should not be twisted.
- IMPORTANT! Please ensure that any lap strap is worn low down, so that the pelvis is firmly engaged.
- NEVER use this child restraint with any other base except ones that the manufacturer permits.
- ALWAYS make sure all vehicle belts and harness straps are not twisted before each use.
- NEVER leave the child in the child seat when the harness straps are loose or undone.
- DO NOT leave your child in this child restraint for an extended period of time.
- ALWAYS install the child safety seat in a rear-facing position.
- NEVER install the child safety seat forward-facing.
- DO NOT use alternative routings not shown in these instructions.
- MAKE SURE all folding passenger seats are properly latched.
- ALL occupants of the vehicle should be correctly restrained. Unrestrained passengers may be thrown into other passengers and cause serious injury or death in a crash.
- ALWAYS MAKE SURE the handle is properly locked in the upright carrying position before carrying a child in the child seat.
- NEVER place the car seat or infant carrier near the edge of an elevated surface or on a soft such as a seat cushion or mattress. The car seat or infant carrier could fall off these surfaces and cause serious injury or death.
- NEVER use the child safety seat with a shopping cart.

## CHECKS BEFORE USE

### **Inspect:**

- child restraint free of damage.

### **Verify Child within Size Range:**

- weight between 0-13kg.

### **Install Child Restraint Rearward-facing in Safe Location in Vehicle:**

- vehicle seats that face front of vehicle only;
- handle locked in specified position;
- child facing rear of vehicle;
- position with NO active AIRBAG;
- 3 point (shoulder/lap) belt used;
- seat belt not twisted;
- belt path followed;
- tight against vehicle seat.

### **Secure Child Properly in Child Restraint:**

- correct shoulder strap height;
- harness not twisted;
- harness low across hips;
- harness secure and tight.

## INSTALLATION IN THE VEHICLE

## USE IN THE CAR



**DO NOT USE THE CAR SEAT PLACED ON A PASSENGER SEAT FITTED WITH AN AIRBAG.**

Danger! If the airbag explodes it may hit the seat, and cause serious injury to the child, if not death.

Follow the instructions in the vehicle owner's manual for the use of child seats.



**NEVER use a 2-point seat belt to fix the child's car seat to the passenger seat. Use only 3-point seat belts.**

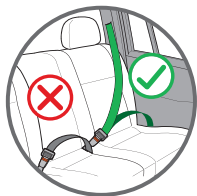

Comply with the regulations in force in your own country. NEVER use a 2-point seat belt to fix this child's car seat to the passenger seat.

Only suitable for use in vehicles equipped with 3-point static or retractor seat belts, approved according to regulation UN/ECE 16 or other equivalent standards.

Never use this car seat on a front passenger seat fitted with an active front AIRBAG.

## INSTALLATION IN THE VEHICLE

## WITH 3-POINT CAR SEAT BELT

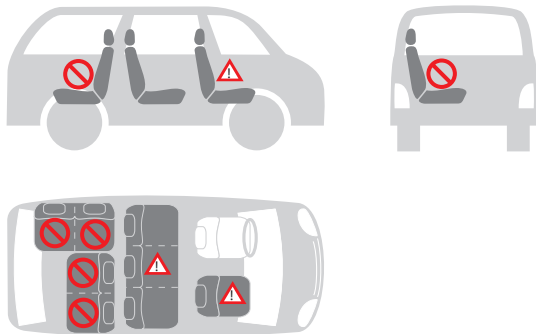

## You can install the car seat as follows:

in the direction of travel	no
in the opposite direction to the direction of travel	yes
with a 2-point belt	no 1)
with a 3-point belt	yes 2)
on the front passenger seat	yes 3)
on the side rear seat	yes
on the central rear seat	no 4)



1) The use of a 2-point belt increases the risk of injury to the child in the event of an accident.

2) The seat belt must be approved to ECE R 16 or to other equivalent standards.

3) Do not use on a front passenger seat fitted with an active front airbag.

4) It may be used if the central seat of the vehicle is equipped with a 3-point belt.

## USING THE CAR SEAT

### ADJUST THE HANDLE (fig. 1.1, fig. 1.2)

- A. For use in the car and for transport;
- B. For placing the child in the seat.
- C. For use as a bouncer.

To adjust, squeeze handle release buttons on both sides, then rotate the handle. The handle will lock into position.

### WARNING:

Always make sure the handle is securely locked in the upright carrying position before carrying.

You should hear a click when the handle button is engaged and handle is locked into the upright carrying position.

### ADJUST CANOPY (fig. 2)

The sun canopy is easily adjustable.

It enables your child to rest peacefully and gives protection from the sun's rays.

**To open:** pull the plastic edge of the hood.

**To close:** push the edge back to the initial position.

### USING THE NEWBORN REDUCER (fig. 3)

The reducer gives your child greater support during the first months.

The reducer is used to ensure greater comfort to young children.

The complete reducer must be used until the child reaches 75 cm.

### PLACING YOUR CHILD IN THE CAR SEAT

**Loosening the straps** (fig. 4.1): Press the adjuster button on the front center of the seat, and pull on both shoulder straps to loosen the harness.

**To release the buckle** (fig. 4.2): Press the red button on the buckle to release the shoulder straps and move them to the side.

Place child's bottom on the seat and the child's back flat against the back of the child restraint.

This will increase the child's comfort and allow the harness to properly secure the child.

Slide shoulder straps over the child's shoulders.

Make sure that the straps are at the same height and positioned just above the child's shoulders.

## USING THE CAR SEAT

**To attach the buckle** (fig. 4.3): Join together the two ends/ tabs of the straps to form a single connector.

Insert the connector into the central buckle until you hear a click.

Make sure that the straps are not twisted.

Adjust the chest protectors to the centre of the child's shoulders.

**To adjust the headrest and straps** (fig. 4.4): Pull the harness adjustment lever upwards and at the same time slide the adjuster upwards or downwards until the chest straps are at the correct height.

Release the adjustment lever to lock the adjuster in the new position.

Make sure that the chest straps are properly locked and in the correct position.

Make sure the shoulder straps are positioned just above the child's shoulders and that there is a 1 finger (1cm) gap. (fig. 4.5).

A properly-adjusted headrest ensures the optimal position for the child sitting in the car seat.

**Tightening the harness** (fig. 4.6): Pull the harness adjustment strap so as to tighten it properly against the body of the child. The harness is correctly tightened when the gap between the harness and the child is no greater than the thickness of your finger.

**IMPORTANT!** Pull the end of the adjuster strap outwards, not upwards or downwards. During transport (especially when not in the car), the adjuster strap must be placed in the belt compartment.

 **Ensuring that your child is properly secured with the harness.**

**To ensure the safety of your child, check that.....**

- The straps are adjusted correctly at the height of the child's shoulders.
- The straps are not twisted.
- The tabs are properly engaged in the harness buckle.

The straps are properly tightened, as the gap between the harness and the child must not be greater than the thickness of your finger.

## FITTING YOUR CAR SEAT INTO THE CAR

This car seat can only be fitted into the passenger seat of a car with a lap and diagonal seat belt and no AIR BAG.

**To secure the car seat in the vehicle with the 3-point seat belt, proceed as follows:**

- Your child seat can only be installed rearward facing using a lap and diagonal

## USING THE CAR SEAT

- seat belt in the front or rear passenger seat of the car (fig. 5.1).
- Pass the horizontal seat belt (the lap belt) of the car through both belt guides (a) and fasten the buckle (b) (fig. 5.2, fig. 5.3).
- Pass the diagonal seat belt (the chest belt) of the car around the backrest of the car seat, passing through the diagonal belt guide (c) (fig. 5.4).
- If the vehicle's seat belt is too short, adjust its height to the lowest position. If it is still too short, try another passenger seat.
- Place the diagonal belt in the diagonal seat belt guide at the back of the seat (fig. 5.4).
- Take out all the slack in the seat belt, ensuring that there are no twists or kinks in the seat belt (fig. 5.5).

### WARNING:

- DO NOT route the vehicle belt using any other path when using the child seat. For assistant contact our Customer Service team.
- DO NOT use 2 point vehicle belt to install this child seat.
- ONLY install the child restraint rear-facing on forward-facing vehicle seats.
- Make sure the child is properly secured in the child restraint, and the child restraint is tightly installed in the vehicle.

### Check that the car seat has been installed correctly in the vehicle

- Always secure the child with the belt when placed in the car seat.
- Never leave the child unattended in the child seat when placed on high-up surfaces (such as tables, etc.).
- Make sure that the end of the belt does not get caught in moving parts (such as automatic doors, escalators, etc.).
- WARNING! The plastic parts of the car seat can heat up in the sun, causing burns to the child. Protect the car seat from excessive heat, for example, by using a light covering.
- The car seat has only one installation position in the car, leaving the child always semi-reclined.
- Take regular breaks when travelling on long journeys. Your child can get tired very easily. Avoid leaving the child in the car seat for too long.

OPTIONAL

Optional Tech i-Size Base  
(sold separately)

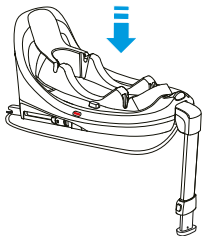
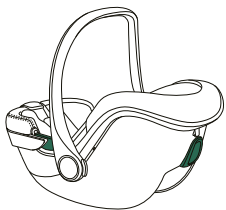

Optional Disk i-Size Base  
(sold separately)

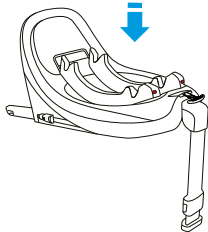
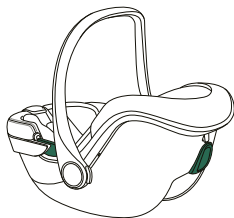

## MAINTENANCE

### MAINTENANCE - Cleaning

The upholstery and seat belts can be cleaned using a clean cloth, warm water and soap.

The plastic parts can be cleaned with mild soap and warm water.

Do not use harsh detergents such as solvents.



**The car seat must not be used without the lining.**

### REMOVING THE LINING (fig. 6.1, 6.2, 6.3, 6.4)

Press the red release button and unhook the harness.

Remove the shoulder straps from cover and chassis in plastic, by pulling each shoulder strap, including buckle, through its corresponding slot.

Do not remove the shoulder straps from the loop of the harness adjuster strap.

Remove the belt following the instructions in the "How to remove the harness buckle" paragraph and remove the buckle from the cover.

Pull out the cover from shell front.

To put the lining back on, follow the reverse procedure.

**IMPORTANT!** Make sure that it is correctly assembled, check that none of the belts are twisted.

### How to remove the harness buckle (fig. 7.1, 7.2)

- Unclip the buckle (press the red release button).
- Locate the metal ring attached to the belt under the child lining.
- Rotate the metal ring and remove it through the shell and the padding.

### How to replace the harness buckle

- Insert the metal ring and the crotch strap through the padding and the shell (a). The metal ring, fastened to the belt, must come out from the shell (fig. 8.1).
- Insert the metal ring and crotch strap through the shell (b). Make sure it is inserted and locked correctly (fig. 8.2).
- Pull the centre buckle to check that the crotch strap is correctly secured.

### REMOVING THE CANOPY (fig. 9.1, 9.2, 9.3, 9.4)

## FORMAL GUARANTEE

The contents of this document as stated below will come into effect as from 01.01.2005 and replace, on every account and in full, any previous message referring to the guarantee provided by Foppa Pedretti S.p.A.

### FORMAL GUARANTEE

**Foppa Pedretti S.p.A.** the head office of which is located at n. 11 Via Volta, Grumello del Monte (Italy), guarantees directly to the Consumer that this brand new product is free of faults with regard to the materials, design and manufacture and that it complies with the characteristics as declared by the manufacturer. This formal guarantee is valid in all Member Countries of the European Union and it neither excludes nor limits the Consumer's rights in accordance with mandatory measures provided for by the law with regard to the Retailer of the Product.

To take advantage of this formal guarantee, the Consumer must return the faulty product to the Retailer, presenting to the same the proof of purchase of the Product which must clearly show the Retailer's address, the date of purchase of the Product with the Retailer's stamp and signature and an indication of the Product itself or, alternatively, the receipt which must not have been altered and which must clearly show the same information as that referred to above.

The formal guarantee is valid for twelve (12) months from the date of purchase of the Product. During this period, Foppa Pedretti S.p.A. will repair or replace the faulty product, at its own discretion. The formal guarantee is granted to the end buyer of the Product (Consumer) and it neither excludes nor limits the mandatory rights of the Consumer as provided for by the law and/or the rights that the Consumer may have with regard to the Dealer/Retailer of the Product.

### EXCLUSIONS TO THE FORMAL GUARANTEE.

The formal guarantee is excluded in the case of damage caused to the Product for the following reasons: if the product is used in a way that does not comply with the information contained in the use and assembly instruction sheet, if the product is knocked or dropped, if the Product is exposed to humidity or extreme heat or environmental conditions, or to sudden changes in the same, corrosion, oxidization, unauthorized alterations or repairs to the Product, repairs using unauthorised spare parts, improper use, improper maintenance or failure to carry out the same, improper maintenance compared to the information given on the use and assembly instruction sheet, incorrect assembly, accidents, damage caused by food or drink, damage caused by chemical products, cases of force majeure.

**In any case, Foppa Pedretti S.p.A. declines all responsibility for damage caused to persons or to property, other than the Product, when such damage is caused by a failure to comply with the instructions/advice/warnings contained in the manual or, alternatively, in the use and assembly instruction sheet provided with each Product for the owner/user.** (Purely as an example, in the case of a cot: "Check your baby constantly. Make sure that the sheets and blankets do not cover the baby's head...").

**Furthermore, Foppa Pedretti S.p.A. declines all responsibility for damage to persons and to property when the breakage of its products is due to a deterioration in the components of the Product that are subject to wear.** All the components of the Product made of plastic are considered to be components subject to wear.

Éléments du siège-auto	PAG 39
Utilisation – avertissement	PAG 40
Contrôles avant l'utilisation	PAG 45
Installation dans le véhicule	PAG 46
Régler la poignée	PAG 48
Réglage de la capote	PAG 48
Utilisation du réducteur pour les premiers mois	PAG 48
Installer l'enfant dans le siège-auto	PAG 48
Pour régler l'appuie-tête et les bretelles	PAG 49
Installation à bord du véhicule	PAG 50
Entretien / Nettoyage	PAG 52
Garantie conventionnelle	PAG 53

## ÉLÉMENTS DU SIÈGE-AUTO

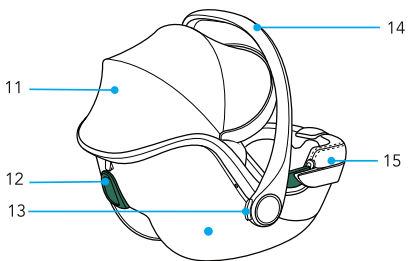
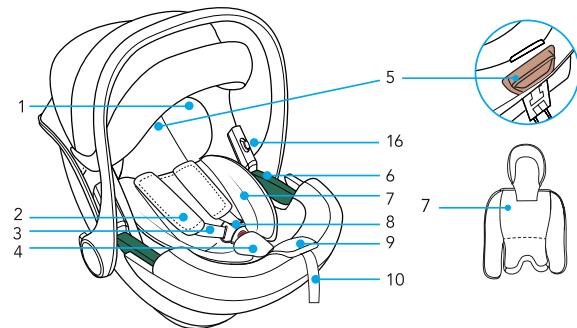

- |    |                                   |     |                                     |
|----|-----------------------------------|-----|-------------------------------------|
| 1. | Coussin appui-tête                | 9.  | Bouton de réglage                   |
| 2. | Protège harnais coussin réducteur | 10. | Sangle de réglage                   |
| 3. | Bretelles                         | 11. | Capote                              |
| 4. | Protection sangle d'entrejambe    | 12. | Passant pour la sangle pectorale    |
| 5. | Levier "Réglage l'appui-tête"     | 13. | Bouton de réglage de l'anse         |
| 6. | Passant pour la sangle abdominale | 14. | Anse                                |
| 7. | Coussin réducteur                 | 15. | Housse                              |
| 8. | Boucle du harnais                 | 16. | Bouton pour enlever les adaptateurs |

## CATÉGORIES D'UTILISATION

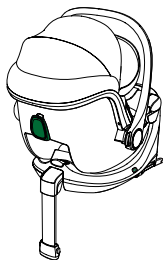
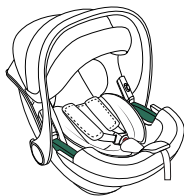

R129/UNIVERSAL/BELTED	R129/i-Size UNIVERSAL/ISOFIX
<p><b>SIÈGE-AUTO</b> "Disk Infant i-Size"</p>	<p><b>SIÈGE-AUTO</b> "Disk Infant i-Size" muni d'une base "Tech i-Size", "Disk i-Size"</p>
<p>Le siège-auto "Disk Infant i-Size" se fixe dans la voiture avec la ceinture de sécurité à 3 points.</p>	<p>Le siège-auto "Disk Infant i-Size" s'accroche à la base "Tech i-Size", "Disk i-Size" et est fixé au siège du véhicule à l'aide des connecteurs ISOFIX. Consulter le manuel d'instructions de la base "Tech i-Size", "Disk i-Size" pour bien l'installer dans le véhicule.</p>

## Avertissement

1. Il s'agit d'un dispositif de retenue pour enfants « i-Size » homologué aux termes de la réglementation n° 129 pour être utilisé sur des sièges de véhicules « compatibles pour i-Size », comme l'indiquent les constructeurs automobiles dans le mode d'emploi des véhicules.
2. En cas de doute, contacter le fabricant du dispositif de retenue ou le revendeur.



**IMPORTANT:** le siège-auto "Disk Infant i-Size", avec la base "Tech i-Size", "Disk i-Size" est un système de retenue i-Size homologué aux termes de la Réglementation ECE R129 pour des enfants d'une taille comprise entre 40 et 87 cm et un poids maximal de 13 kg.

## AVERTISSEMENTS

**IMPORTANT**

Lire attentivement toutes les instructions présentes dans ce manuel et celles du véhicule en ce qui concerne les dispositifs de retenue pour enfants. S'assurer de les avoir bien compris. Installer et utiliser le siège auto comme indiqué dans le manuel d'instructions. Le non-respect de ces instructions peut compromettre la sécurité ou causer des blessures graves ou la mort de votre enfant.

Ces instructions d'utilisation doivent être conservées dans le compartiment spécifique du siège auto, durant toute la période d'utilisation, pour pouvoir s'y référer à l'avenir.

**IMPORTANT**

- Pour les éventuels problèmes de santé concernant les nouveau-nés ayant un faible poids et les enfant prématurés, consulter toujours les médecins ou le personnel hospitalier spécialisé sur l'aptitude à l'usage du siège auto, avant de quitter l'hôpital ou d'utiliser le dispositif de retenue.
- **ATTENTION ! Installer le siège-auto "Disk Infant i-Size" UNIQUEMENT DANS LE SENS CONTRAIRE À LA MARCHÉ DU VÉHICULE.**
- "Disk Infant i-Size" peut être installé sur la base "Tech i-Size", "Disk i-Size" sur des sièges compatibles i-Size, comme l'indique le constructeur dans le manuel du véhicule.
- Si le véhicule utilisé ne dispose pas d'un siège i-Size, l'installation est approuvée sur les sièges ISOFIX des véhicules indiqués dans la liste fournie en annexe à ce manuel ou disponible pour être consultée sur le site [www.foppapedretti.it](http://www.foppapedretti.it)
- Il est également possible d'installer le siège-auto "Disk Infant i-Size" uniquement à l'aide de la ceinture de sécurité à 3 points du véhicule, qu'elle soit statique ou à enrouleur, homologuée aux termes de la Réglementation UN/ECE N° 16 ou d'autres normes équivalentes.
- Avant d'acheter le siège-auto, vérifier qu'il est compatible avec le véhicule. En cas de doute, contacter le fabricant du siège-auto ou le revendeur.

**AVERTISSEMENTS**

- Installer le siège exclusivement sur les sièges orientés vers l'avant. Selon les statistiques, les sièges arrière du véhicule sont plus sûrs pour les enfants par rapport aux sièges avant.
- Après un éventuel accident, le siège-auto pourrait perdre ses caractéristiques de sécurité à cause des dommages subis, même si ces derniers ne sont pas immédiatement visibles. Il est donc recommandé de le remplacer. Seul le fabricant peut garantir que le siège-auto est conforme aux exigences de sécurité, à condition qu'il s'agisse d'un modèle original.
- Veillez à ce que les bagages ou d'autres objets situés dans le véhicule soient arrimés pour réduire le risque de blessures en cas d'accident.
- Les éléments rigides et les pièces en plastique du dispositif de retenue pour enfants doivent être positionnés et fixés de manière à ce qu'ils ne puissent pas se coincer entre les sièges ou dans la porte du véhicule, lors de l'utilisation normale du siège-auto.
- NE PAS enlever les étiquettes présentes sur le dispositif de retenue. Les étiquettes contiennent des informations importantes.
- NE PAS utiliser un dispositif de retenue avec des pièces endommagées ou manquantes.
- NE PAS utiliser le harnais ou les ceintures de sécurité si ces derniers sont endommagés ou usés.
- NE PAS modifier ou essayer de modifier le dispositif de retenue d'une quelconque façon.
- NE PAS démonter ou essayer de démonter ce dispositif de retenue, sauf tel que décrit dans ce manuel.
- NE PAS utiliser un siège auto ayant subi un choc violent, à cause d'un accident.
- Un accident peut avoir provoqué une rupture interne invisible de l'extérieur.
- NE PAS remplacer la housse ou le harnais avec des équipements différents de ceux prévus par le fabricant car ils influencent directement le fonctionnement du dispositif de retenue.
- NE JAMAIS acheter un siège auto d'occasion dont on ne connaît pas l'histoire.
- S'assurer que le siège auto ne reste pas coincé dans un siège rabattable ou mobile ou bien dans la portière de la voiture.
- N'utiliser aucune configuration qui ne soit PAS indiquée dans ce manuel d'utilisation.
- NE JAMAIS utiliser une ceinture de sécurité 2 points pour fixer le siège auto.

## AVERTISSEMENTS

- NE PAS utiliser de système de passage des ceintures différent de celui indiqué dans le manuel.
- NE PAS permettre aux enfants de jouer ou de régler le dispositif de retenue pour enfants.
- Contrôler, avant chaque utilisation, que le dispositif de retenue et le harnais soient bien attachés.
- NE PAS utiliser le siège auto positionné sur un siège passager dont l'airbag est activé si le fabricant du véhicule n'en confirme pas la sécurité.
- Ce dispositif de retenue doit toujours être fixé au siège du véhicule même s'il n'est pas utilisé. En cas d'accident ou de freinage soudain, un siège mal fixé pourrait blesser les autres passagers.
- S'assurer d'immobiliser les objets mobiles (bagages, livres, etc.) à l'intérieur du véhicule. Ceux-ci peuvent provoquer des lésions/blessures en cas d'accident.
- Ne JAMAIS laisser l'enfant sans surveillance dans le véhicule même pour un instant.
- Ne JAMAIS enlever l'enfant du siège auto pendant que le véhicule est en mouvement.
- Ne JAMAIS utiliser ce dispositif de retenue pour enfants sans la housse.
- CHAUD! Couvrir le siège auto lorsqu'il est exposé directement aux rayons de soleil. Des parties du siège auto pourraient surchauffer excessivement et brûler la peau de l'enfant. Contrôler toujours les surfaces avant d'installer l'enfant à l'intérieur du siège auto.
- Ne pas utiliser de points de contact porteurs autres que ceux décrits dans les instructions et marqués sur le système de retenue.
- Les éléments rigides et les pièces en matière plastique du dispositif de retenue pour enfants doivent être situés et installés de telle manière qu'ils ne puissent pas, dans les conditions normales d'utilisation du véhicule, se coincer sous un siège mobile ou dans la porte du véhicule.
- Maintenir tendues toutes les sangles servant à attacher le dispositif de retenue au véhicule et régler les sangles qui servent à retenir l'enfant. De plus les sangles ne doivent pas être vrillées.
- NE PAS utiliser les points de contact, soumis à des charges, différents de ceux indiqués dans les instructions et marqués sur le dispositif de sécurité.
- Les éléments rigides et les pièces en plastique du dispositif de sécurité pour enfants doivent être positionnés et installés de façon que, en conditions d'utilisation normale de la voiture, ceux-ci ne puissent pas rester coincés sous un siège mobile ou dans la portière de la voiture.
- Toutes les sangles utilisées pour fixer le dispositif de sécurité à la voiture

**AVERTISSEMENTS**

doivent être tendues; régler les ceintures de retenue de l'enfant. Il ne faut pas tordre les ceintures de sécurité.

- **IMPORTANT.** S'assurer que la sangle abdominale du harnais soit dans la position la plus basse possible pour bien retenir le bassin de l'enfant.
- **NE** jamais utiliser ce dispositif de retenue avec une base différente de celle indiquée par le fabricant.
- S'assurer **TOUJOURS** que la ceinture du véhicule, les ceintures de retenue pour enfants et le harnais du siège auto ne soient pas entortillés.
- Ne **JAMAIS** laisser l'enfant dans le siège auto avec le harnais mal accroché.
- **NE** laisser **PAS** votre enfant trop de temps dans le dispositif de retenue.
- Installer **TOUJOURS** le siège auto orienté dans le sens contraire de la marche.
- Ne **JAMAIS** installer le siège auto face à la route.
- **NE PAS** utiliser des passages de ceinture alternatifs à ceux indiqués dans ce manuel.
- **S'ASSURER** que tous les sièges rabattables/mobiles sont bien bloqués.
- **TOUS** les passagers du véhicule doivent être boucler leur ceinture de sécurité.
- En cas d'accident, les passagers sans ceinture peuvent blesser d'autres passagers.
- **S'ASSURER TOUJOURS** que la anse du siège auto soit réglée et bloquée en position verticale avant d'installer l'enfant dans le siège auto.
- **NE JAMAIS** installer le siège auto ou un dispositif de retenue pour enfants au bord d'un plan surélevé ou sur une surface souple comme un coussin ou un matelas. Le siège auto pourrait tomber et blesser gravement l'enfant ou le tuer.
- Ne **JAMAIS** utiliser le siège auto avec un caddie.
- En cas de doutes sur l'installation et l'utilisation correcte du siège, contacter le producteur du dispositif de sécurité pour enfants.
- Choisir toujours les sièges arrière même si le code de la route autorise l'installation sur le siège avant.
- Vérifier toujours qu'il n'y ait pas de résidus de nourriture ou d'autre matériel analogue dans la boucle.
- En hiver, ne pas attacher l'enfant en lui laissant des vêtements trop encombrants.

## CONTRÔLES AVANT L'UTILISATION

### **Contrôler:**

- que le harnais ne soit pas endommagé; sans signes d'usure

### **Vérifier que l'enfant appartienne au groupe d'utilisation:**

- que le poids soit compris entre 0-13 kg

### **Installer le dispositif de retenue pour enfants dans une position sûre de la voiture et dans le sens contraire de la marche:**

- exclusivement sur les sièges tournés face à la route
- la anse bloquée dans la position indiquée dans ce manuel.
- le siège doit être orienté dans le sens contraire de la marche
- en cas d'airbag, celui-ci doit être désactivé
- utiliser seulement la ceinture 3 points pour fixer le siège auto
- sans ceintures entortillées
- respecter le passage des ceintures
- fixé au siège

### **Positionner correctement l'enfant dans le siège auto:**

- bretelles réglées à la bonne hauteur
- sans ceintures entortillées
- ceinture abdominale en position basse, sur le bassin de l'enfant
- harnais bien attaché.

## UTILISATION À BORD



**NE PAS UTILISER LE SIÈGE-AUTO SUR UN SIÈGE PASSAGER ÉQUIPÉ D'UN AIRBAG.**

Danger ! En cas d'explosion, l'airbag peut taper dans le siège auto et entraîner des lésions graves ou même la mort de l'enfant.

Consulter les instructions figurant dans le manuel du véhicule pour l'utilisation des sièges-auto pour enfants.

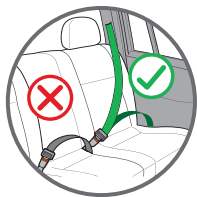

**Pour ancrer le siège-auto au siège, NE JAMAIS utiliser une ceinture de sécurité 2 points. Utiliser uniquement des ceintures de sécurité 3 points.**

Respecter les normes en vigueur du pays.

Pour ancrer ce siège-auto au siège, NE JAMAIS utiliser une ceinture de sécurité 2 points.

Adapté uniquement pour l'utilisation dans les véhicules dotés de ceinture de sécurité 3 points statique ou à enrouleur, homologuée conformément au Règlement UN/ECE N° 16 ou à d'autres standards équivalents.

Ne jamais utiliser ce siège-auto sur un siège passager avant équipé d'un airbag frontal actif.

## INSTALLATION DANS LE VÉHICULE

## AVEC CEINTURE DE SÉCURITÉ DU VÉHICULE 3 POINTS

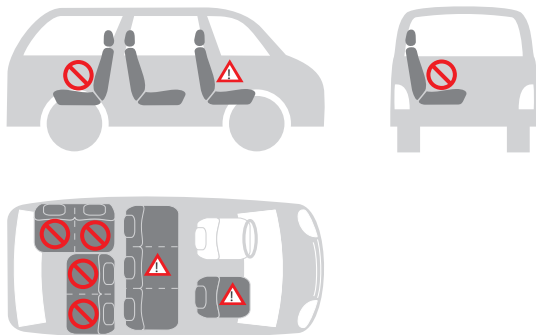

**Vous pouvez installer le siège-auto de la manière suivante:**

dans le sens de la marche	non
dans le sens inverse de la marche	oui
avec ceinture 2 points	non 1)
avec ceinture 3 points	oui 2)
sur le siège passager avant	oui 3)
sur le siège arrière latéral	oui
sur le siège arrière central	non 4)



1) L'utilisation d'une ceinture 2 points augmente le risque de lésions à l'enfant en cas d'accident.

2) La ceinture de sécurité doit être approuvée ECE R 16 ou autres standards équivalents.

3) Ne pas utiliser sur un siège passager avant équipé d'un airbag frontal actif.

4) Peut être utilisé si le siège central du véhicule est équipé d'une ceinture 3 points.

## UTILISATION DU SIÈGE-AUTO

### RÉGLER LA POIGNÉE (fig. 1.1, fig. 1.2)

- A. Pour l'utilisation dans la voiture et pour le transport;
- B. Pour placer l'enfant dans le siège;
- C. Position configuration transat.

Pour régler la anse dans les différentes positions, appuyer simultanément les boutons des deux côtés et tourner la anse. La anse se bloquera en position.

### ATTENTION!

S'assurer toujours que la poignée du siège auto soit bloquée dans la position verticale de transport avant de soulever le siège auto.

Un clic indiquera lorsque la anse est bien bloquée en position verticale de transport.

### POSITIONNER LA CAPOTE PARE-SOLEIL (fig. 2)

La capote pare-soleil est facilement réglable.

Elle permet à l'enfant de se reposer tranquillement tout en le protégeant contre les rayons du soleil.

**Ouvrir** : tirer le bord en plastique de la capote.

**Fermer** : pousser le bord à l'arrière, dans la position initiale.

### UTILISATION DU RÉDUCTEUR POUR LES PREMIERS MOIS (fig. 3)

Le réducteur assure un plus grand soutien à votre enfant pendant les premiers mois.

Le réducteur sert à garantir un plus grand confort aux jeunes enfants.

Le réducteur complet doit être utilisé jusqu'à ce que l'enfant atteigne 75 cm.

### INSTALLER L'ENFANT DANS LE SIÈGE-AUTO

**Desserrer les bretelles** (fig. 4.1): Appuyer sur le bouton de réglage (placé à l'avant du siège) et tirer simultanément sur les deux bretelles pour détendre le harnais.

**Pour détacher la boucle** (fig. 4.2): Appuyer sur le bouton rouge de la boucle centrale pour décrocher les bretelles et les positionner de chaque côté du siège auto.

Installer l'enfant dans le siège auto en s'assurant que le bas du dos repose bien au fond du siège et que le dos soit bien appuyé sur le dossier.

De façon à ce que l'enfant soit confortablement assis et bloqué par le harnais.

Faire glisser les bretelles sur les épaules de l'enfant.

## UTILISATION DU SIÈGE-AUTO

En s'assurant que les bretelles soient à la même hauteur et placées juste audessus des épaules de l'enfant.

**Pour accrocher la boucle** (fig. 4.3): Unir les deux extrémités languettes des bretelles, en formant un seul connecteur.

Insérer le connecteur dans la boucle centrale jusqu'à entendre un déclic.

S'assurer que les bretelles ne soient pas entortillées.

Régler les protections pectorales au centre des épaules de l'enfant.

**Pour régler l'appui-tête et les bretelles:** (fig. 4.4): Tirer le levier de réglage du harnais vers le haut et, en même temps, faire glisser vers le haut ou vers le bas le dispositif de réglage jusqu'à ce que les ceintures pectorales se trouvent à la bonne hauteur.

Relâcher le levier de réglage pour bloquer le dispositif de réglage dans la nouvelle position.

S'assurer que les ceintures pectorales sont bien bloquées et se trouvent dans la bonne position.

Assurez-vous que les bretelles sont positionnées juste au-dessus des épaules de l'enfant et qu'il y a un espace pour 1 doigt (1 cm) (fig. 4.5).

Un appui-tête correctement réglé garantit la position optimale à l'enfant assis dans le siège-auto.

**Tendre le harnais** (fig. 4.6): Tirez la sangle de réglage du harnais, de manière à le serrer correctement contre le corps de l'enfant. Si le harnais est bien serré, l'espace entre ce dernier et l'enfant ne doit pas dépasser l'épaisseur d'un doigt.

**IMPORTANT!** Tirer l'extrémité de la sangle de réglage vers l'extérieur, non vers le haut ou vers le bas.

Durant le transport (notamment lorsque le siège-auto n'est pas à bord du véhicule), la sangle de réglage doit être replacée dans le compartiment de rangement de la sangle.

🔑 **Vérifier que l'enfant est correctement assuré avec le harnais**

**Pour garantir la sécurité de l'enfant, contrôler que...**

- Les bretelles sont correctement ajustées par rapport aux épaules de l'enfant.
- Les bretelles ne sont pas torsadées.
- Les languettes sont bien accrochées dans la boucle du harnais
- Les bretelles sont correctement tendues : l'espace entre le harnais et l'enfant ne doit pas dépasser l'épaisseur d'un doigt.

## UTILISATION DU SIÈGE-AUTO

### INSTALLATION À BORD DU VÉHICULE

Ce siège auto ne peut être fixé que sur des sièges passagers équipés d'une ceinture de sécurité à 3 points (diagonale et ventrale) et sans AIRBAG.

**Pour fixer le siège-auto à l'aide de la ceinture de sécurité à 3 points du véhicule, agir comme suit :**

- Le siège doit toujours être placé dos à la route, c'est-à-dire avec l'enfant tourné vers l'arrière du véhicule (fig. 5.1).
- Passer la ceinture de sécurité horizontale (abdominale) de la voiture dans les deux passants de la ceinture (a) et la boucler (b) (fig. 5.2, fig. 5.3).
- Passer la ceinture de sécurité diagonale (pectorale) du véhicule autour du dossier du siège-auto, en l'introduisant dans le passant de la ceinture diagonale (c) (fig. 5.4).
- Si la ceinture de sécurité du véhicule est trop courte, régler sa hauteur sur la position la plus basse. Si elle est toujours trop courte, essayer sur un autre siège.
- S'assurer que la ceinture est correctement introduite dans les passants, aussi bien la partie de la ceinture diagonale (passants des deux côtés) que la partie de la ceinture ventrale, passant placé à l'arrière (fig. 5.4).
- S'assurer que la ceinture n'est pas entortillée ou bloquée, et la tendre (fig. 5.5).

### AVERTISSEMENTS:

- NE PAS utiliser d'autres parcours pour fixer la ceinture de sécurité. Pour l'assistance, contacter notre service après-vente.
- NE PAS utiliser une ceinture de sécurité à 2 points d'ancrage pour fixer ce dispositif de retenue pour enfants.
- Ce siège auto doit toujours et seulement être positionné dans le sens contraire de la marche sur un siège tourné face à la route.
- S'assurer que l'enfant soit correctement installé avec le harnais de retenue et que le siège auto soit bien fixé dans la voiture.

 **Vérifier l'installation correcte du siège-auto dans le véhicule.**

- Assurer toujours l'enfant avec la ceinture lorsqu'il est placé dans le siège-auto.
- Ne jamais laisser l'enfant sans surveillance dans le siège-auto lorsqu'il est placé sur des surfaces élevées (par exemple des tables, etc).
- Éviter que la partie finale de la sangle finisse dans des parties en mouvement (par exemple des portes automatiques, des escalators, etc.).

## UTILISATION DU SIÈGE-AUTO

- **ATTENTION !** Les parties en plastique du siège-auto peuvent chauffer au soleil, en provoquant des brûlures à l'enfant. Protéger le siège-auto contre les sources de chaleur excessives, en le couvrant par exemple avec un revêtement léger.
- Le siège-auto a une seule position d'installation à bord du véhicule, en laissant l'enfant toujours semi-incliné.
- En cas de longs trajets, faire des arrêts fréquents. L'enfant se fatigue très facilement. Éviter de laisser trop longtemps l'enfant dans le siège-auto.

### Base Tech i-Size en option (vendu séparément)

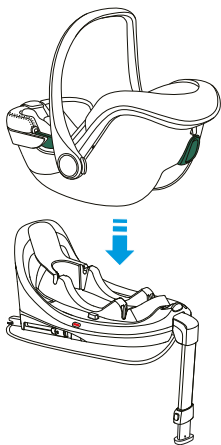

### Base Disk i-Size en option (vendu séparément)

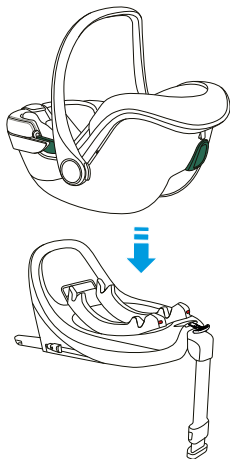

## ENTRETIEN - Nettoyage

La housse et les ceintures de sécurité peuvent être nettoyées à l'aide d'un chiffon propre, d'eau tiède et de savon.

Les parties en plastique peuvent être nettoyées à l'aide d'une solution d'eau tiède et d'un nettoyant délicat.

Ne pas employer de nettoyants agressifs, tels que des solvants.



**Le siège-auto ne doit pas être utilisé sans le revêtement.**

### RETIRER LA HOUSSE (fig. 6.1, 6.2, 6.3, 6.4)

Appuyer sur le bouton central rouge de la boucle et décrocher les connecteurs de la boucle.

Retirer les deux ceintures ventrales et les connecteurs des boutons de la coque.

Il n'est pas nécessaire d'enlever la ceinture ventrale de l'anneau de la sangle, tendeur de ceinture

Retirer la ceinture en suivant ce qui est indiqué au paragraphe "*Comment enlever la boucle du harnais*" et retirer la boucle du revêtement.

Enlever le revêtement de la coque.

Pour mettre en place la housse, effectuer la procédure dans l'ordre inverse.

**IMPORTANT:** s'assurer de la bonne installation, vérifier qu'aucune sangle n'est torsadée.

### Comment enlever la boucle du harnais (fig. 7.1, 7.2)

- Détacher la boucle (appuyer sur le bouton rouge de décrochage).
- Identifier l'anneau en métal fixé sur la sangle sous la housse.
- Tourner l'anneau métallique et l'enlever à travers la coque et le rembourrage.

### Comment remettre la boucle du harnais

- Insérer l'anneau métallique et la sangle d'entrejambe à travers le rembourrage et la coque (a). L'anneau en métal, fixé à la sangle, doit sortir de la coque (fig. 8.1).
- Insérez l'anneau métallique et la sangle d'entrejambe à travers la coque (b). Assurez-vous qu'il est inséré et verrouillé correctement (fig. 8.2).
- Tirer sur la boucle centrale pour contrôler que la sangle d'entrejambe soit correctement fixée.

### RETIRER LA CAPOTE (fig. 9.1, 9.2, 9.3, 9.4)

## GARANTIE CONVENTIONNELLE

Le contenu indiqué ci-dessous entrera en vigueur à partir du 01.01.2005 et substitue à tout titre et entièrement tout message antérieur concernant la garantie Foppa Pedretti S.p.A.

### GARANTIE CONVENTIONNELLE

**Foppa Pedretti S.p.A.** ayant siège à Grumello del Monte (Italie) via Volta 11, garantit directement au consommateur ce produit, neuf de fabrication et sans défauts de matériaux, de projet et de fabrication et qu'il est conforme aux caractéristiques qu'elle déclare.

La présente garantie conventionnelle est valable dans tous les pays membres de l'union européenne, elle n'exclut ni ne limite les droits du consommateur conformément aux normes impératives en vigueur en ce qui concerne le vendeur du Produit.

Pour bénéficier de cette garantie conventionnelle, **le Consommateur devra ramener le Produit défectueux au vendeur**, en lui présentant la preuve de l'achat du produit sur lequel il résulte d'une façon lisible l'adresse du vendeur, la date de l'achat du produit, tampon et signature du vendeur et l'indication du produit même ou dans l'alternative, le ticket de caisse, non modifié sur lequel résultent clairement les mêmes informations.

La garantie conventionnelle a une validité de douze (12) mois à partir de la date de l'achat du produit. Pendant cette période Foppa Pedretti S.p.A. réparera ou substituera, selon son jugement, le produit défectueux. La garantie conventionnelle est accordée à l'acheteur final du produit (consommateur) et n'exclut ni ne limite les droits impératifs du consommateur même, comme prévus par la loi et/ou les droits que le consommateur peut vanter contre le vendeur/revendeur du produit.

### EXCLUSIONS DE LA GARANTIE CONVENTIONNELLE.

La garantie conventionnelle exclut les dommages apportés au produit quand les causes sont les suivantes : usage non conforme aux dispositions contenues sur le feuillet d'instructions d'utilisation et montage, chocs et chutes, exposition du produit à l'humidité ou à des conditions thermiques ou ambiants extrêmes ou changement brusque de ces conditions, corrosions, oxydation, modifications ou réparations du produit non autorisées, réparations avec l'utilisation de pièces de rechange non autorisées, usage impropre, mauvais ou manque d'entretien, entretien impropre par rapport à ce qui est indiqué sur le feuillet d'instructions d'utilisation et montage, montage incorrect, accidents, action de nourriture ou de boisson, action de produits chimiques, causes de force majeure.

**Dans tous les cas Foppa Pedretti S.p.A. décline toute responsabilité quant aux dommages aux personnes et aux choses divers au produit, quand ces dommages ont pour cause la négligence des dispositions, recommandations et avertissements contenus dans le manuel ou dans l'alternative sur le feuillet d'instructions utilisation et montage qui accompagne chaque Produit destiné au propriétaire utilisateur (comme par exemple dans le cas des lits d'enfant: "Surveillez constamment l'enfant. Contrôler que les draps et les couvertures ne couvrent pas la tête de l'enfant...").**

**Foppa Pedretti S.p.A. décline en outre toute responsabilité quant aux dommages aux personnes et aux choses quand la rupture de ses produits est causée par la détérioration des composants du Produit sujets à l'usure.** Sont considérés comme composants sujets à l'usure tous les composants en matière plastique.

Komponenten	PAG 55
Verwendung - warnung	PAG 56
Kontrollen vor der ersten anwendung	PAG 61
Befestigung im fahrzeug	PAG 62
Einstellung des griffs	PAG 64
Einstellung des verdecks	PAG 64
Das kind in den autositz setzen	PAG 64
Einstellung der kopfstütze und schultergurte	PAG 66
Installation der babyschale im fahrzeug	PAG 66
Instandhaltung / Reinigung	PAG 68
Vertragsmässige garantie	PAG 69

## KOMPONENTEN

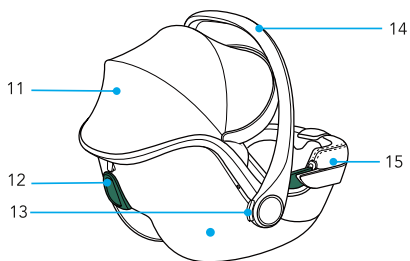
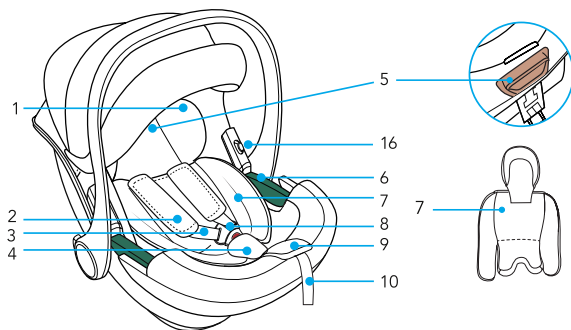

- |    |  |     |  |
|----|--|-----|--|
| 1. | Kopfstützkissen                            | 9.  | Einstellknopf                              |
| 2. | Gurtzeughülle                              | 10. | Verstellgurt                               |
| 3. | Hosenträger                                | 11. | Verdecks                                   |
| 4. | Schützender Schrittgurt                    | 12. | Schleufe für den Sicherheits-<br>Brustgurt |
| 5. | Hebel "Einstellung der kopfstütze"         | 13. | Einstellknopf am Tragebügel                |
| 6. | Schleufe für den Sicherheits-<br>Bauchgurt | 14. | Trägerbügel                                |
| 7. | Sitzkissen                                 | 15. | Futters                                    |
| 8. | Schnalle am Sitzgurt                       | 16. | Knopf zum Entfernen der Adapter.           |

## GEBRAUCHSKATEGORIEN

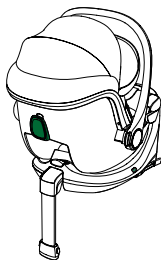
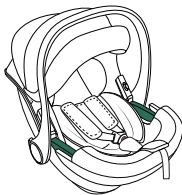

R129/UNIVERSAL/BELTED	R129/i-Size UNIVERSAL/ISOFIX
<b>AUTO-KINDERSITZ "Disk Infant i-Size"</b>	<b>AUTO-KINDERSITZ "Disk Infant i-Size" mit Unterbau "Tech i-Size", "Disk i-Size"</b>
Der Auto-Kindersitz "Disk Infant i-Size" wird im Auto mit dem Drei-Punkt-Sicherheitsgurt befestigt.	Der Auto-Kindersitz "Disk Infant i-Size" wird am Unterbau "Tech i-Size", "Disk i-Size" eingehängt und am Autositz mit den ISOFIX-Verbindern befestigt. Konsultieren Sie die Gebrauchsanweisung des Unterbaus "Tech i-Size", "Disk i-Size" für den korrekten Einbau ins Auto.

## Warnhinweise

1. Das ist eine Rückhaltevorrückung für Babys „i-Size“ mit Zulassung gemäß Verordnung Nr. 129, um auf Fahrzeugsitzen verwendet zu werden, die nach den Angaben des Fahrzeugherstellers in der Gebrauchsanweisung des Fahrzeugs mit „i-Size kompatibel“ gezeichnet sind.
2. Wenden Sie sich im Zweifelsfall an den Hersteller der Rückhaltevorrückung oder an den Händler.



**WICHTIG:** Der Auto-Kindersitz "Disk Infant i-Size" ist gemeinsam mit dem Unterbau "Tech i-Size", "Disk i-Size" ein Rückhaltesystem i-Size mit Zulassung gemäß der Verordnung ECE R129 für Babys mit einer Körpergröße zwischen 40 und 87 cm und maximal 13 kg Gewicht.

**WICHTIG**

Lesen Sie alle Anweisungen in dieser Bedienungsanleitung aufmerksam durch und beachten Sie das Handbuch des Fahrzeugs in Bezug auf die Kinderrückhaltesysteme. Sie müssen die Anweisungen verstanden haben. Installieren und verwenden Sie den Sitz wie in der Bedienungsanleitung beschrieben. Eine falsche Anwendung kann die Sicherheit beeinträchtigen oder zu schweren Verletzungen oder Tod Ihres Kindes führen. Diese Gebrauchsanweisung muss im entsprechenden Fach des Auto-Kindersitzes während der Dauer des Gebrauchs für künftiges Nachschlagen aufbewahrt werden.

**WICHTIG**

- Bei eventuell bestehenden Gesundheitsproblemen von Säuglingen mit niedrigem Geburtsgewicht und Frühgeborenen fragen Sie immer einen Mediziner oder das spezialisierte Krankenhauspersonal, ob der Kinderautositz geeignet ist, bevor Sie das Krankenhaus verlassen oder das Rückhaltesystem verwenden.
- **ACHTUNG! Den Auto-Kindersitz "Disk Infant i-Size" NUR ENTGEGEN DER FAHRRICHTUNG DES FAHRZEUGS einbauen.**
- "Disk Infant i-Size" kann auf dem Unterbau "Tech i-Size", "Disk i-Size" auf Sitzen verwendet werden, die nach den Angaben des Fahrzeugherstellers in der Gebrauchsanweisung des Fahrzeugs mit i-Size kompatibel sind.
- Verfügt das Fahrzeug über keinen i-Size-Sitz, ist der Einbau auf ISOFIX-Sitzen der Fahrzeuge gestattet, die auf der beiliegenden Liste aufgeführt sind. Diese Liste kann auch auf der Webseite [www.foppapedretti.it](http://www.foppapedretti.it) abgerufen werden.
- Der Auto-Kindersitz "Disk Infant i-Size" allein kann auch nur mit dem Dreipunkt- Sicherheitsgurt des Fahrzeugs, statisch oder mit Aufrollvorrichtung, mit Zulassung gemäß Verordnung UN/ECE Nr. 16 oder anderen äquivalenten Standards eingebaut werden.
- Überprüfen Sie vor dem Kauf, ob der Kindersitz mit Ihrem Fahrzeug kompatibel ist. Wenden Sie sich im Zweifelsfall an den Hersteller des Auto-Kindersitzes oder an den Händler.

## WARNUNG

- Installieren Sie den Sitz nur auf Sitze, die in Fahrtrichtung ausgerichtet sind. Laut Statistik sind für Kinder die Rücksitze eines Wagens sicherer als die Vordersitze
- Verwenden Sie KEINE Kinderautositze, die aufgrund eines Unfalls unter schweren Belastungen standen. Unfälle können zu nicht sichtbaren inneren Brüchen führen.
- Stellen Sie sicher, dass sich bewegliche Objekte wie Gepäck oder Bücher im Wageninneren nicht bewegen können. Sie können zu Verletzungen bei einem Unfall führen.
- Die festen Elemente und die Plastikteile der Sicherheitsvorrichtung für Kinder müssen so positioniert und montiert werden, dass Sie sich unter normalen Fahrtbedingungen nicht unter einen bewegliche Sitz oder in die Fahrzeughür verkeilen können.
- Entfernen Sie die Etiketten NICHT vom Kindersitz. Diese Etiketten enthalten wichtige Informationen.
- Verwenden Sie den Kindersitz NICHT, wenn Teile fehlen oder beschädigt sind.
- Verwenden Sie den Sitzgurt oder die Sicherheitsgurte nicht, wenn diese beschädigt sind oder Verschleißspuren zeigen.
- Führen Sie KEINE Veränderungen am Kindersitz durch.
- Bauen Sie diesen Kindersitz NICHT auseinander, außer wie in dieser Anleitung beschrieben.
- Verwenden Sie KEINE Kinderautositze, die aufgrund eines Unfalls unter schweren Belastungen standen. Unfälle können zu nicht sichtbaren inneren Brüchen führen.
- Ersetzen Sie das Futter oder den Sitzgurt NICHT durch ein Futter oder einen Sitzgurt, die nicht vom Hersteller empfohlen wurden, da dies die Funktion des Kindersitzes direkt beeinflussen kann.
- Kaufen Sie NIEMALS einen Kinderautositz aus zweiter Hand, dessen Geschichte Sie nicht kennen.
- Stellen Sie sicher, dass der Sitz nicht in einem beweglichen oder klappbaren Sitz stecken bleibt oder in der Wagentür feststeckt.
- NICHT in Konfigurationen verwenden, die in diesem Handbuch nicht aufgeführt werden.

**WARNUNG**

- Verwenden Sie NIEMALS eine 2-Punkt-Sicherheitsgurt, um den Sitz auf dem Autositz zu befestigen.
- Verwenden Sie KEINEN anderen Gurtverlauf als den in dieser Bedienungsanleitung aufgeführten.
- Lassen Sie das Kind mit dem Kinderrückhaltesystem NICHT spielen oder es verändern.
- Prüfen Sie immer, dass das Rückhaltesystem und der Sitzgurt korrekt geschlossen sind, bevor Sie das System verwenden.
- Verwenden Sie den Kinderautositz NICHT auf einem Autositz, der mit einem aktiven Airbag ausgestattet ist, wenn der Fahrzeughersteller nicht angegeben hat, dass dies sicher sei.
- Dieses Rückhaltesystem muss immer am Autositz befestigt sein, auch wenn es nicht verwendet wird. Im Falle eines Unfalls oder bei plötzlicher Bremsung kann ein nicht befestigter Sitz zu Verletzungen anderer Passagiere führen.
- Stellen Sie sicher, dass sich bewegliche Objekte wie Gepäck oder Bücher im Wageninneren nicht bewegen können. Sie können zu Verletzungen bei einem Unfall führen.
- Lassen Sie das Kind NIEMALS unbeaufsichtigt im Wagen, auch nicht für einen kurzen Moment.
- Nehmen Sie das Kind während der Fahrt NIEMALS aus dem Sitz.
- Verwenden Sie dieses Rückhaltesystem für Kinder NIEMALS ohne den Bezug.
- HITZE! Decken Sie den Sitz ab, wenn er direktem Sonnenlicht ausgesetzt ist.
- Teile des Sitzes können sich stark erwärmen und zu Hautverletzungen beim Kind führen. Kontrollieren Sie immer die Oberflächen, bevor Sie das Kind in den Sitz setzen.
- Verwenden Sie KEINE anderen der Last ausgesetzten Kontaktpunkte als jene, die in den Gebrauchsanweisungen beschrieben und auf der Sicherheitsvorrichtung markiert sind.
- Die festen Elemente und die Plastikteile der Sicherheitsvorrichtung für Kinder müssen so positioniert und montiert werden, dass Sie sich unter normalen Fahrtbedingungen nicht unter einen bewegliche Sitz oder in die Fahrzeughür verkeilen können.
- Halten Sie alle Gurte unter Spannung, die zur Befestigung der Sicherheitsvorrichtung an den Wagen verwendet werden, und stellen Sie die Rückhaltgurte für das Kind ein. Der Sicherheitsgurt darf sich auf keinen Fall verdrehen.
- Wichtig. Stellen Sie sicher, dass der Bauchgurt des Sitzgurts so weit wie möglich unten sitzt, um das Becken des Kindes zu schonen.

## WARNUNG

- Verwenden Sie dieses Rückhaltesystem NIEMALS mit einer Basis, die nicht vom Hersteller empfohlen wurde.
- Stellen Sie IMMER sicher, dass der Gurt des Wagens, die Gurte des Kinderrückhaltesystems sowie der Sitzgurt des Kinderautositzes nicht verdreht sind.
- Lassen Sie das Kind NIEMALS im Sitz, wenn der Sitzgurt nicht korrekt eingehängt ist.
- Lassen Sie Ihr Kind NIEMALS für eine längere Zeit im Kindersitz sitzen.
- Stellen Sie den Kinderautositz IMMER entgegen der Fahrtrichtung ab.
- Stellen Sie den Kinderautositz NIEMALS in Fahrtrichtung ab.
- Verwenden Sie KEINE anderen Gurtverläufe als die in dieser Anleitung angegebenen.
- STELLEN SIE SICHER, dass alle klappbaren/beweglichen Sitze korrekt verriegelt sind.
- ALLE Fahrzeugpassagiere müssen korrekt mit den Sicherheitsgurten angeschnallt sein. Passagiere ohne Sicherheitsgurt können im Falle eines Unfalls andere Passagiere verletzen.
- STELLEN SIE IMMER SICHER, dass der Tragebügel des Kinderautositzes auf die vertikale Position gestellt und blockiert ist, bevor Sie das Kind in den Sitz setzen.
- Stellen Sie den Kinderautositz oder ein Kinderrückhaltesystem NIEMALS in der Nähe von Kanten erhöhter Oberflächen oder auf weichen Oberflächen wie Kissen oder Matratzen ab. Der Sitz kann herunterfallen und zu schweren Verletzungen oder Tod führen.
- Verwenden Sie den Kinderautositz NIEMALS in Einkaufswägen.
- Wenn Sie Fragen in Bezug auf die Installation und korrekte Verwendung des Sitzes haben, kontaktieren Sie den Hersteller der Sicherheitsvorrichtung für Kinder.
- Ziehen Sie die Rücksitze immer vor, auch wenn die Straßenverkehrsordnung eine Montage auf dem Vordersitz erlaubt.
- Prüfen Sie immer, dass sich keine Reste von Lebensmitteln oder ähnlichem auf der Schnalle befinden.
- Im Winter sollte das Kind keine zu voluminöse Kleidung tragen, während es im Sitz sitzt.

**Prüfen Sie, dass:**

- Der Sitzgurt nicht beschädigt ist und keinen Verschleiß zeigt

**Prüfen Sie, dass das Kind in die folgende Gruppe gehört:**

- Sein Gewicht liegt zwischen 0-13 kg

**Installieren Sie das Kinderrückhaltesystem entgegen der Fahrtrichtung in einer sicheren Position im Fahrzeug:**

- Nur auf Sitze, die in Fahrtrichtung ausgerichtet sind
- Der Tragebügel muss in der in diesem Handbuch angezeigten Position verriegelt sein.
- Der Sitz muss entgegen der Fahrtrichtung ausgerichtet sein
- Falls ein Airbag vorhanden ist, muss der Airbag DEAKTIVIERT werden
- Verwenden Sie nur Gurte mit 3 Fixpunkten, um den Sitz zu befestigen
- Die Gurte dürfen nicht verdreht sein
- Der Gurtverlauf muss korrekt sein
- Befestigung am Autositz.

**Sichern Sie das Kind korrekt im Sitz:**

- Die Hosenträger müssen auf die korrekte Höhe eingestellt sein
- Die Gurte sind nicht verdreht
- Der Bauchgurt befindet sich in niedriger.

## BEFESTIGUNG IM FAHRZEUG

## VERWENDUNG IM FAHRZEUG



**! DEN AUTOSITZ KEINESFALLS AUF EINEM MIT AIRBAG AUSGESTATTETEN BEIFAHRERSITZ VERWENDEN.**

Gefahr! Beim Aufgehen kann der Airbag den Autositz treffen und dem Kind schwere Verletzungen zufügen oder es sogar töten.

Beachten Sie die Anweisungen, die im Bedienungshandbuch Ihres Fahrzeugs für die Verwendung von Autositzen für Kinder angegeben sind.

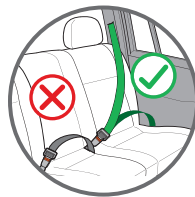

**! NIEMALS einen 2-Punkte-Sicherheitsgurt zur Verankerung des Autositzes am Beifahrersitz verwenden.**  
**Nur 3-Punkte-Sicherheitsgurte verwenden.**

Beachten Sie die in Ihrem Land geltenden Vorschriften.

NIEMALS einen 2-Punkte-Sicherheitsgurt zur Verankerung dieses Autositzes am Beifahrersitz verwenden. Dieser Autositz ist nur für den Einsatz in Fahrzeugen mit statischen 3-Punkte-Sicherheitsgurten oder Gurtaufrollvorrichtung geeignet, die gemäß der UN/ECE-Regelung Nr. 16 oder anderen entsprechenden Standards zugelassen wurden. Verwenden Sie diesen Autositz niemals auf einem vorderen mit aktiviertem Frontal-Airbag ausgestatteten Beifahrersitz.

## BEFESTIGUNG IM FAHRZEUG

## Mit 3-Punkte-Sicherheitsgurt

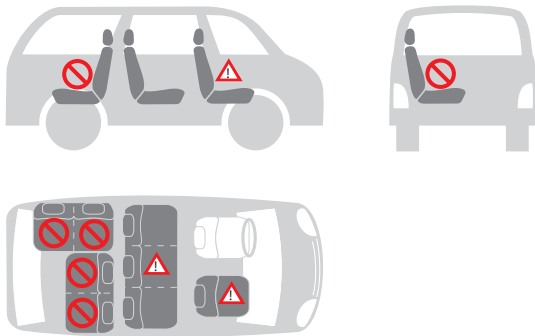

## Sie können den Autositz wie folgt befestigen:

in Fahrtrichtung	nein
entgegen der Fahrtrichtung	ja
mit 2-Punkte-Sicherheitsgurt	nein 1)
mit 3-Punkte-Sicherheitsgurt	ja 2)
auf dem vorderen Beifahrersitz	ja 3)
auf einem seitlichen Beifahrersitz hinten	ja
auf dem mittleren Beifahrersitz hinten	nein 4)



1) Die Verwendung eines 2-Punkte-Gurts erhöht das Verletzungsrisiko des Kindes bei einem Unfall.

2) Der Sicherheitsgurt muss ECE R 16 oder von anderen entsprechenden Standards zugelassen sein.

3) Den Autositz nicht auf einem vorderen mit aktiviertem Frontal-Airbagausgestatteten Beifahrersitz verwenden.

4) Er kann auf dem mittleren Beifahrersitz des Fahrzeugs verwendet werden, wenn dieser mit einem 3-Punkte-Gurt ausgestattet ist.

## BEFESTIGUNG DES AUTOSITZES IM FAHRZEUG

### EINSTELLUNG DES GRIFFS (Abb. 1.1, Abb. 1.2)

- A. Für den Gebrauch im Fahrzeug und für den Transport;
- B. Um das Baby in den Kindersitz zu setzen;
- C. Verwendung als Wippe in Fix-Position

Zur Einstellung der unterschiedlichen Positionen des Tragebügels drücken Sie die Tasten auf beiden Seiten gleichzeitig und drehen den Tragebügel. Der Tragebügel verriegelt sich in der jeweiligen Position.

### ACHTUNG

Stellen Sie immer sicher, dass der Tragebügel des Sitzes auf die vertikale Transportposition gestellt und verriegelt ist, bevor Sie den Sitz anheben. Mit einem Klick wird angezeigt, dass der Tragebügel korrekt in vertikaler Transportposition verriegelt wurde.

### DAS SONNENVERDECK POSITIONIEREN (Abb. 2)

Das Sonnenverdeck lässt sich leicht einstellen.

Durch das Sonnenverdeck kann sich das Kind ausruhen und ist vor den Sonnenstrahlen geschützt.

**Öffnen:** Den Kunststoffrand des Verdecks ziehen.

**Schließen:** Den Rand zurück in Ausgangsposition schieben.

### ZUM SCHUTZ IHRES KINDES (Abb. 3)

Der Sitzverkleinerer gibt Ihrem Kind in den ersten Monaten mehr Halt.

Der Sitzverkleinerer wird benötigt, um kleinen Kindern mehr Komfort zu gewährleisten.

Verwenden Sie den SITZVERKLEINERER bei Neugeborenen bis zu einer Größe von 75 cm.

### DAS KIND IN DEN AUTOSITZ SETZEN

**Lockern der schultergurte** (Abb. 4.1): Drücken Sie den Einstellknopf, der sich auf der Rückseite des Sitzes befindet, und ziehen Sie gleichzeitig an beiden Hosenträgern, um den Sitzgurt zu lockern.

**Lösen der Schnalle** (Abb. 4.2): Drücken Sie den roten Knopf auf der Schnalle in der Mitte, um die Hosenträger zu lösen und seitlich am Sitz abzulegen.

Setzen Sie das Kind in den Kinderautositz und stellen Sie sicher, dass der untere Rückenbereich korrekt auf dem Sitzunterteil und die Schultern auf dem Rückenteil ruhen.

## BEFESTIGUNG DES AUTOSITZES IM FAHRZEUG

Auf diese Weise sitzt das Kind bequem und es wird vom Sitzgurt besser gesichert. Die Hosenträger müssen oberhalb der Schultern des Kindes verlaufen.

Sicherstellen, dass sich die Schultergurte auf gleicher Höhe befinden und etwas oberhalb der Schultern des Kindes positioniert sind.

**Schließen Sie die Schnalle** (Abb. 4.3): Die beiden Enden/Laschen der Schultergurte zusammenlegen, so dass ein einziges Verbindungsstück entsteht. Das Verbindungsstück in die zentrale Schnalle stecken bis ein Klicken zu hören ist. Sicherstellen, dass die Schultergurte nicht verdreht sind.

Die Brustschützer mittig über den Schultern des Kindes einstellen.

**Einstellung der kopfstütze und schultergurte** (Abb. 4.4): Den Einstellhebel des Anschnallgurts nach oben ziehen und gleichzeitig den Regler nach oben oder unten schieben, bis die Brustgurte auf korrekter Höhe sitzen.

Den Einstellhebel auslassen, um den Regler in der neuen Position zu blockieren. Die korrekte Verriegelung und Position der Brustgurte sicherstellen.

Sicherstellen, dass sich die Schultergurte auf gleicher Höhe befinden und etwas oberhalb der Schultern des Kindes positioniert sind. Zwischen der Vergurtung und dem Schultern des Kindes darf nicht mehr als eine Fingerbreite Platz sein. (Abb. 4.5).

Eine korrekt eingestellte Kopfstütze gewährleistet dem Kind im Autositz die optimale Position.

**Straffen der vergurtung** (Abb. 4.6): Spannen Sie die Gurte an, bis sie in Kontakt mit dem Körper des Kindes kommen. Eine korrekte Spannung ist dann gegeben, wenn der Abstand zwischen Sitzgurt und Kind nicht mehr als ein fingerbreit beträgt.

**WICHTIG!** Das Ende des Einstellgurts nach vorne ziehen, nicht nach oben oder nach unten ziehen. Während des Transports (vor allem außerhalb des Autos) muss sich der Einstellgurt im Gurtfach befinden.

👉 **Überprüfen, dass das Kind richtig mit der Vergurtung gesichert ist.**

**Zur Garantie der Sicherheit des Babys sicherstellen, dass...**

- Die Schultergurte passend zur Höhe der Schultern des Babys eingestellt sind.
- Die Schultergurte nicht verdreht sind.
- Die Laschen in der Schnalle des Anschnallgurts korrekt befestigt sind.

Die Schultergurte korrekt gespannt sind, der Freiraum zwischen Anschnallgurt und Baby darf nicht mehr als eine Fingerdicke betragen.

## BEFESTIGUNG DES AUTOSITZES IM FAHRZEUG

### INSTALLATION DER BABYSCHALE IM FAHRZEUG

Diese Babyschale darf nur auf Sitzen mit 3-Punkt-Sicherheitsgurt (Brust- und Beckengurt) und ohne AIRBAG fixiert werden.

#### Zur Befestigung des Kindersitzes mit dem Drei-Punkt-Sicherheitsgurt des Fahrzeugs folgendermaßen vorgehen:

- Die Babyschale ist immer entgegen der Fahrtrichtung anzuordnen, d. h. das Kind muss zum Heck des Fahrzeugs schauen (Abb. 5.1).
- Den waagrechten Sicherheitsgurt (Bauchgurt) des Fahrzeugs durch beide Gurtschlitze (a) verlegen und die Schnalle (b) anschnallen. (Abb. 5.2, Abb. 5.3).
- Den diagonalen Sicherheitsgurt (Brustgurt) des Fahrzeugs um die Rückenlehne des Kindersitzes und durch den Schlitz des diagonalen Gurts verlegen (c) (Abb.5.4).
- Ist der Sicherheitsgurt des Fahrzeugs zu kurz, muss die Höhe auf die niedrigste Position gestellt werden. Ist er immer noch zu kurz, versuchen Sie es auf einem anderen Sitz.
- Sicherstellen, dass der Gurt richtig durch die Schlaufen geführt ist, sowohl der Teil des Beckengurts (Schlaufen auf beiden Seiten) als auch der Teil des Brustgurts (Schlaufe auf der Rückseite) Abb. 5.4.
- Sicherstellen, dass der Gurt nicht verdreht oder eingeklemmt ist, und diesen spannen (Abb. 5.5).

#### ACHTUNG:

- Verwenden Sie keine anderen Schlaufen zur Anbringung der Sicherheitsgurte. Kontaktieren Sie unseren Kundenservice, wenn Sie Hilfe benötigen.
- Verwenden Sie KEINE Sicherheitsgurte mit 2 Verankerungspunkten, um dieses Kinderrückhaltesystem zu befestigen.
- Dieser Kinderautositz muss stets in Richtung entgegen der Fahrtrichtung positioniert werden, auf einem Sitz, der in Fahrtrichtung ausgerichtet ist.
- Stellen Sie sicher, dass das Kind korrekt mit den Rückhaltegurten und dass der Kinderautositz sicher im Wagen befestigt wurde.

#### Die richtige Befestigung des Autositzes im Fahrzeug überprüfen.

- Das Kind immer mit dem Gurt sichern, wenn es sich im Autositz befindet.
- Das Kind im Autositz niemals unbeaufsichtigt lassen, wenn dieser auf hoch gelegenen Flächen abgestellt ist (z.B. auf Tischen, etc.).
- Verhindern, dass das Gurtende zwischen bewegliche Teile gerät (z.B. in Automattüren, Rolltreppen, etc.).

## BEFESTIGUNG DES AUTOSITZES IM FAHRZEUG

- Achtung! Die Plastikteile des Autositzes können sich in der Sonne erwärmen und dem Kind Verbrennungen zufügen. Den Autositz, z.B. durch Bedecken mit einer leichten Hülle, vor starken Wärmequellen schützen.
- Der Autositz hat eine einzige Befestigungsposition im Auto, in der sich das Kind immer in halb geneigter Lage befindet.
- Legen Sie bei längeren Fahrten häufige Pausen ein. Das Kind wird sehr leicht müde. Vermeiden Sie es, das Kind zu lange im Autositz zu lassen.

### Optionale Tech i-Size Basis (separat erhältlich)

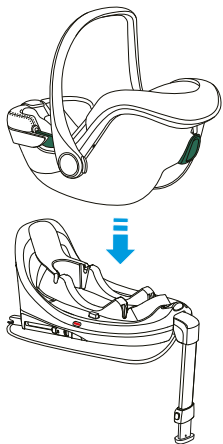

### Optionale Disk i-Size Basis (separat erhältlich)

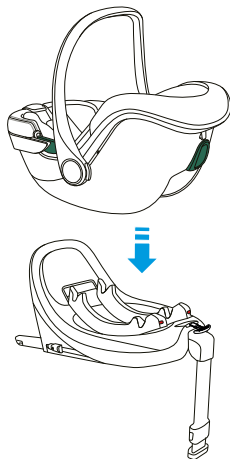

## INSTANDHALTUNG

### INSTANDHALTUNG - Reinigung

Der Bezug und die Sicherheitsgurte können mit einem sauberen Tuch, lauwarmem Wasser und Seife gereinigt werden.

Die Kunststoffteile können mit einem milden Reinigungsmittel und lauwarmem Wasser gereinigt werden.

Keine aggressiven Reinigungsmittel wie Lösungsmittel verwenden.



**Der Autositz darf nicht ohne Polsterung verwendet werden.**

### ENTFERNEN DES FUTTERS (Abb. 6.1, 6.2, 6.3, 6.4)

Drücken Sie auf den roten Knopf in der Mitte der Schnalle und lösen Sie die Verbinder von der Schnalle.

Entfernen Sie aus den Schlitzen des Sitzkissens und des Bezugs sowie aus der Schale beide Brustgurte einschließlich Verbindern.

Der Brustgurt braucht nicht aus dem Ring des Gurtspannriemens herausgezogen zu werden.

Entfernen Sie den Gurt entsprechend den Anweisungen im Abschnitt *“Wie nimmt man die Schnalle von der Vergurtung ab”* und ziehen Sie die Schnalle aus dem Bezug.

Nehmen Sie den Bezug von der Schale ab.

Um die Abdeckung anzubringen, gehen Sie in umgekehrter Reihenfolge vor

**WARNUNG!** Positionieren Sie die Sicherheitsgurte richtig, ohne dass sich diese verheddern.

### Wie nimmt man die Schnalle von der Vergurtung ab (Abb. 7.1, 7.2)

- Die Schnalle enthaken (den roten Entriegelungsknopf drücken).
- Den Metallring ausfindig machen, der auf dem Gurt unter der Haltevorrichtung angebracht ist.
- Den Metallring drehen und ihn über die Schale und die Polsterung entfernen.

### Wie wird die Schnalle der Vergurtung wieder angebracht

- Den Metallring und den Schrittgurt durch die Polsterung und die Schale einstecken (a). Die an den Gurt befestigte Schnalle muss aus der Schale austreten (Abb. 8.1).
- Führen Sie den Metallring und den Schrittgurt durch die Schale (b). Stellen Sie sicher, dass es richtig eingesetzt und verriegelt ist (Abb. 8.2).
- Die Schnalle mittig ziehen, um zu kontrollieren, dass der Schrittgurt richtig befestigt ist.

### AUSBAU DER HAUBE (Abb. 9.1, 9.2, 9.3, 9.4)

## VERTRAGSMÄSSIGE GARANTIE

Der unten angegebene Wortlaut tritt am 01.01.2005 in Kraft und ersetzt in jeder Weise und vollständig alle vorhergehenden Garantie-Mitteilungen der Foppa Pedretti S.p.A.

### VERTRAGSMÄSSIGE GARANTIE

Foppa Pedretti S.p.A. mit Sitz in Grumello del Monte (Italien) Via Volta 11, gewährleistet dem Verbraucher direkt, dass dieser fabrikneue Artikel keine Materialmängel in der Entwicklung und Herstellung aufweist und mit den vom Hersteller angegebenen Eigenschaften übereinstimmt.

Die vorliegende Garantie ist in allen Mitgliedstaaten der Europäischen Gemeinschaft gültig und schließt die gemäß den zwingenden Gesetzesnormen gültigen Verbraucherrechte weder aus noch werden diese dadurch eingeschränkt.

Um die vorliegende Garantie in Anspruch nehmen zu können, muss der Verbraucher den fehlerhaften Artikel an den Verkäufer zurücksenden und dabei einen Kaufbeleg vorlegen auf dem die Adresse des Verkäufers, das Kaufdatum mit Stempel und Unterschrift des Verkäufers zu erkennen ist, sowie die eigentliche Artikelbezeichnung, alternativ gilt auch der unveränderte Kassenbon auf dem die genannten Angaben klar zu erkennen sind.

Die vertragsmäßige Garantie des Herstellers hat eine Gültigkeit von zwölf (12) Monaten ab Kaufdatum. Während dieser Zeit repariert oder ersetzt Foppa Pedretti S.p.A. das fehlerhafte Teil nach eigenem Ermessen.

Die vertragsmäßige Garantie wird dem Endabnehmer des Produktes (Verbraucher) gewährleistet und schließt die gemäß den zwingenden Gesetzesnormen gültigen Verbraucherrechte weder aus noch werden diese dadurch eingeschränkt, gleiches gilt für Rechte, die der Verbraucher gegenüber dem Verkäufer des Produktes geltend machen kann.

### AUSSCHLIESSUNGEN VON DER VERTRAGSMÄSSIGEN GARANTIE.

Die vertragsmäßige Garantie gilt nicht für Schäden am Produkt, die durch folgendes hervorgerufen werden:

Nicht in den Gebrauchsanweisungen vorgesehener Gebrauch und Montage, Stöße und Stürze, Aussetzung extremer Raum- und Witterungsverhältnisse oder Feuchtigkeit oder plötzliche Veränderungen der Bedingungen, Korrosion, Oxidation, unerlaubte Veränderungen oder Reparaturen, Reparaturen mit unzulässigen Ersatzteilen, unsachgemäßer Gebrauch, schlechte oder fehlende Instandhaltung, unsachgemäße Instandhaltung oder nicht den Anweisungen entsprechend, unsachgemäße Montage, Unfälle, Auswirkungen von Lebensmitteln und Getränken, Auswirkungen von chemischen Produkten, höhere Gewalt.

In jedem Fall übernimmt Foppa Pedretti S.p.A keine Verantwortung für Schäden an Personen oder Sachen, die nicht vom Produkt hervorgerufen werden, sondern durch Nachlässigkeit gegenüber den Vorschriften, Empfehlungen, Anweisungen, die im Handbuch enthaltenen sind oder alternativ in der „Anleitung zum Gebrauch und zur Montage“, welche jedem Produkt anliegen und für den Besitzer/Benutzer bestimmt sind. (beispielsweise im Fall des Kinderbettchens: "Lassen Sie das Kind nicht unbeaufsichtigt. Achten Sie darauf, dass keine Laken oder Decken den Kopf des Kindes bedecken...").

Foppa Pedretti S.p.A. übernimmt keine Verantwortung für Schäden an Personen oder Sachen, wenn die Beschädigung der Produkte durch eine Abnutzung der verschleißenden Produktbestandteile hervorgerufen wird. Als Verschleißteile gelten alle Bestandteile aus Plastik.

Componentes de la silla de coche	PAG 71
Uso - advertencias	PAG 72
Verifique antes de usar	PAG 77
Instalación en el vehículo	PAG 78
Regular el asa	PAG 80
Regulación de la capota	PAG 80
Uso del adaptador primeros meses	PAG 80
Colocar al bebé en la silla de coche	PAG 80
Para regular el apoyacabezas y los tirantes	PAG 81
Instalación de la sillita para coche en el vehículo	PAG 82
Mantenimiento / Limpieza	PAG 84
Garantía convencional	PAG 85

## COMPONENTES DE LA SILLA DE COCHE

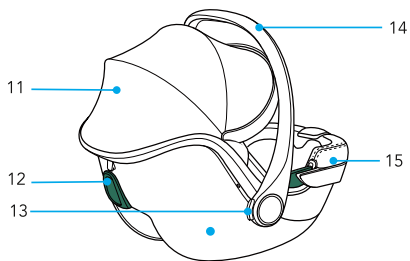
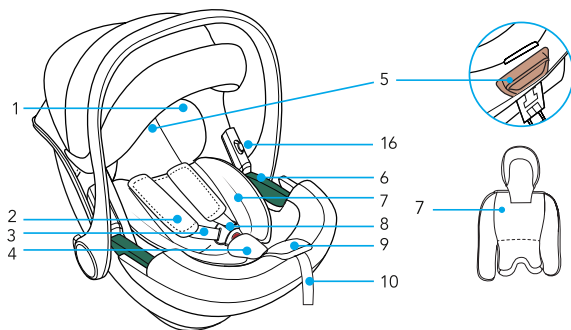

- |    |  |     |   |
|----|--|-----|---|
| 1. | Cojín reposacabeza                                   | 9.  | Botón regulador                                     |
| 2. | Protege arnés  | 10. | Correa de regulación                                |
| 3. | Tirantes   | 11. | Capota  |
| 4. | Acolchado de la hebilla                              | 12. | Pasador guía para el cinturón de seguridad pectoral |
| 5. | Palanca "Regulación del apoyacabezas"                | 13. | Botón de regulación manilla                         |
| 6. | Pasador guía para el cinturón de seguridad abdominal | 14. | Manilla   |
| 7. | Cojín reductor                                       | 15. | Revestimiento                                       |
| 8. | Hebilla del arnés                                    | 16. | Pulsador para quitar los adaptadores                |

## CATEGORÍAS DE USO

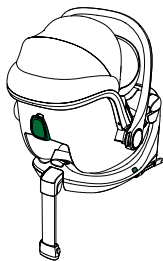
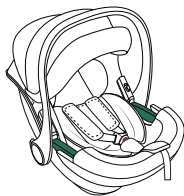

R129/UNIVERSAL/BELTED	R129/i-Size UNIVERSAL/ISOFIX
<p><b>SILLA DE COCHE</b> "Disk Infant i-Size"</p>	<p><b>SILLA DE COCHE</b> "Disk Infant i-Size" con base "Tech i-Size", "Disk i-Size"</p>
<p>La silla de coche "Disk Infant i-Size" se fija en el coche con el cinturón de seguridad de 3 puntos.</p>	<p>La silla de coche "Disk Infant i-Size" se engancha en la base "Tech i-Size", "Disk i-Size" y se fija al asiento del coche con los conectores ISOFIX. Consulte el manual de instrucciones de la base "Tech i-Size", "Disk i-Size" para la correcta instalación en el coche.</p>

## Advertencias

1. Este es un dispositivo de retención para niños "i-Size" homologado en virtud del Reglamento n.º 129 para ser utilizado en los asientos de vehículos "compatibles i-Size" tal y como lo indican los fabricantes de coches en el manual de uso del vehículo.
2. En caso de dudas consulte al fabricante del dispositivo de retención o al distribuidor.



**IMPORTANTE:** la silla de coche "Disk Infant i-Size", junto con la Base "Tech i-Size", "Disk i-Size" es un sistema de retención i-Size homologado en virtud del Reglamento ECE R129 para niños con una altura comprendida entre los 40 y los 87 cm y peso máximo de 13 kg.

## ADVERTENCIAS

**IMPORTANTE**

Lea atentamente todas las instrucciones que contiene este manual y las del vehículo relativas a los dispositivos de retención para niños. Asegúrese de haberlas comprendido. Instale y use la silla tal y como se describe en el manual de instrucciones. El incumplimiento de estas instrucciones puede comprometer la seguridad, o causar graves lesiones o la muerte de su hijo. Estas instrucciones de uso deben guardarse en el compartimento de la silla de coche durante el periodo de uso para futuras referencias.

**IMPORTANTE**

- En caso de eventuales problemas de salud inherentes a los recién nacidos con poco peso y a los niños prematuros consulte en todo caso con los médicos o con el personal hospitalario personalizado sobre la idoneidad del uso de la silla de coche antes de salir del hospital o de utilizar el dispositivo de retención.
- **¡ATENCIÓN! Coloque la silla de coche "Disk Infant i-Size" EXCLUSIVAMENTE en SENTIDO CONTRARIO al DE LA MARCHA DEL VEHÍCULO.**
- "Disk Infant i-Size" puede colocarse sobre la base "Tech i-Size", "Disk i-Size" en asientos i-Size compatibles tal y como lo indica el fabricante en el manual del vehículo.
- Si el vehículo utilizado no dispone de un asiento i-Size, la silla puede colocarse en los asientos ISOFIX de los vehículos indicados en la Lista de vehículos adjunta o accesible a través del sitio [www.foppapedretti.it](http://www.foppapedretti.it).
- La silla de coche "Disk Infant i-Size" también puede colocarse sola utilizando exclusivamente el cinturón de seguridad de 3 puntos del vehículo, estático o enrollable, homologado en virtud del Reglamento UN/ECE n.º 16 u otros estándares equivalentes.
- Antes de comprar la silla de coche compruebe que sea compatible con su coche. En caso de dudas consulte al fabricante de la silla de coche o al vendedor.

## ADVERTENCIAS

## ADVERTENCIAS

- Instale la silla exclusivamente en asientos orientados en el sentido de la marcha. Según las estadísticas los asientos posteriores del vehículo son más seguros para los niños respecto a los asientos delanteros.
- Como consecuencia de un accidente, la silla podría dejar de cumplir con los requisitos de seguridad debido a los daños sufridos, aunque no sean inmediatamente visibles y, por tanto, se recomienda cambiarla. El fabricante es el único que puede garantizar la conformidad con los requisitos de seguridad, siempre que se trate de un producto original.
- Asegúrese de que el equipaje o cualquier otro objeto que haya dentro del vehículo estén inmovilizados, para reducir el riesgo de posibles lesiones en caso de accidente.
- Los componentes rígidos y de plástico del dispositivo de retención infantil deben colocarse y fijarse de manera que no se queden encajados entre los asientos o en una puerta durante el uso diario del producto.
- NO retire las etiquetas presentes en el dispositivo de retención. Dichas etiquetas contienen información de gran importancia.
- NO utilice un dispositivo de retención cuyas partes estén dañadas o sean inexistentes.
- NO utilice el arnés o los cinturones de seguridad en caso de que estos estén dañados o parezcan desgastados.
- NO modifique o intente modificar de ninguna manera el dispositivo de retención.
- NO desmonte o intente desmontar este dispositivo de retención salvo en la forma que se describe en este manual.
- NO utilice una silla de coche que haya sufrido un empuje violento a causa de un accidente. El accidente podría haber causado una ruptura interna invisible.
- NO sustituya la funda o el arnés con una funda o arnés diferentes de los que aconseja el fabricante, dado que estos afectan directamente al funcionamiento del dispositivo de retención.
- NO compre NUNCA una silla de coche de segunda mano cuya historia desconozca.
- Asegúrese de que la silla no se queda encastrada en un asiento plegable o móvil, o en la puerta del coche. NO use ninguna configuración que no figure en el manual de uso.

## ADVERTENCIAS

- NO use NUNCA, para enganchar la silla al asiento, un cinturón de seguridad con 2 puntos.
- NO use un sistema de paso de cinturones distinto al que se indica en el presente manual.
- NO permita que los niños jueguen o regule el dispositivo de retención para niños.
- Controle siempre que el dispositivo de retención y el arnés estén correctamente abrochados antes de cualquier utilización.
- NO utilice la silla de auto colocada en un asiento posterior equipado con un airbag activo, a menos que el fabricante del vehículo afirme que es seguro.
- Este dispositivo de retención debe fijarse siempre al asiento del vehículo, incluso en el caso de que no se utilice. En caso de accidente o de frenazo repentino la silla no sujeta podría herir a los restantes pasajeros.
- Asegúrese de inmovilizar los objetos móviles como el equipaje o los libros que se encuentran en el interior del vehículo. Pueden provocar lesiones/heridas en caso de accidente.
- No deje NUNCA al niño sin vigilancia en el interior del vehículo, ni siquiera por un breve instante.
- No saque NUNCA al niño de la silla cuando el vehículo está en marcha.
- No utilice NUNCA este dispositivo de retención para niños sin la correspondiente funda.
- ¡CALOR! Cubra la silla en caso de que se encuentre directamente expuesta a los rayos solares. Ciertas partes de la silla podrían calentarse excesivamente y causar quemaduras a la piel del niño. Controle siempre las superficies antes de acomodar al niño en el interior de la silla.
- No utilice los puntos de contacto de carga que no se describan en las instrucciones y no estén marcados en el sistema de retención.
- Los elementos rígidos y las partes plásticas del dispositivo de retención para niños deben colocarse e instalarse de forma que, en condiciones normales de uso del vehículo, no se atasquen debajo de los asientos móviles o en la puerta del vehículo.
- Mantenga tensas todas las cintas utilizadas para sujetar el dispositivo de retención y ajuste las cintas utilizadas para retener al niño. También es importante que las cintas no estén dobladas.
- NO utilice puntos de contacto sometidos a cargas diferentes de los descritos

## ADVERTENCIAS

- en las instrucciones y marcados en el dispositivo de seguridad.
- Los elementos rígidos y las partes de plástico del dispositivo de seguridad para niños deben estar colocadas y montadas de manera que, en condiciones normales de uso del coche, no puedan quedar encastradas bajo un asiento móvil o en la puerta del mismo.
  - Mantenga en tensión todas las correas utilizadas para fijar el dispositivo de seguridad al coche y regule los cinturones de retención del niño. Es importante no torcer los cinturones de seguridad.
  - **IMPORTANTE.** Asegúrese de que el cinturón abdominal del arnés esté en la posición más baja posible de manera que sujete adecuadamente la pelvis del niño.
  - **NO** utilice nunca este dispositivo de retención con una base diferente a la indicada por el fabricante.
  - Asegúrese **SIEMPRE** de que el cinturón del vehículo y los cinturones de retención para niños, arnés de la silla de coche, no estén torcidos.
  - No deje **NUNCA** al niño en la silla con el arnés incorrectamente enganchado.
  - **NO** deje a su hijo en el dispositivo de retención durante un largo periodo.
  - Coloque **SIEMPRE** la silla de coche orientada en el sentido opuesto al de la marcha.
  - No coloque **NUNCA** la silla de coche en el sentido de la marcha.
  - **NO** utilice pasos cinturones alternativos a los que figuran en este manual.
  - **ASEGÚRESE** de que todos los asientos plegables/móviles estén correctamente bloqueados.
  - **TODOS** los pasajeros del vehículo deben estar correctamente sujetos con los cinturones de seguridad. Los pasajeros sin cinturón pueden herir a otros pasajeros en caso de que se produzca un accidente.
  - **ASEGÚRESE SIEMPRE** de que la manilla de la silla de coche esté regulada y bloqueada en la posición vertical antes de colocar al niño en la silla.
  - No coloque **JAMÁS** la silla de auto o un dispositivo de retención para niños en las proximidades de un borde plano elevado o en una superficie blanda como un cojín o un colchón. La silla podría caerse y causar heridas/lesiones graves o incluso la muerte.
  - No utilice **NUNCA** la silla de coche con un carrito de la compra.
  - En caso de duda sobre la instalación y el uso correcto de la silla contacte el fabricante del dispositivo de seguridad para niños.

## VERIFIQUE ANTES DE USAR

- Opte siempre por los asientos posteriores, incluso en el supuesto de que el código de la circulación permita montarlos en el asiento anterior.
- Verifique siempre que no haya residuos de alimentos u otro material análogo en la hebilla.
- En invierno no ate al niño vestido con ropa demasiado abultada.

### **Controle:**

- que el arnés no esté dañado y que no presente señales de desgaste

### **Verifique que el niño forma parte del grupo de usuarios:**

- que el peso oscile entre los 0-13 kg

### **Instalar el dispositivo de retención para niños en sentido contrario al de marcha, en una posición segura del coche:**

- exclusivamente en asientos orientados hacia el sentido de marcha
- la manilla bloqueada en la posición indicada en este manual.
- la silla debe estar orientada en sentido contrario al de marcha
- en caso de que exista un airbag, el selector deberá estar en posición SIN AIRBAG activado
- usar solamente el cinturón con 3 puntos de enganche para fijar la silla
- con cinturones no torcidos
- paso cinturones realizado correctamente
- fijado al asiento

### **Asegure correctamente al niño a la silla:**

- tirantes regulados a la altura correcta
- cinturones no torcidos
- cinturón abdominal en posición baja, por encima de la pelvis del niño
- arnés correctamente abrochado.

## INSTALACIÓN EN EL VEHÍCULO

## USO EN EL COCHE



 **NO UTILICE LA SILLA DE COCHE EN UN ASIENTO EQUIPADO CON AIRBAG.**

¡Peligro! Si el airbag salta puede chocar contra la silla y causar graves lesiones al bebé, incluso la muerte. Observe las instrucciones indicadas en el manual del vehículo para el uso de las sillas para bebés.

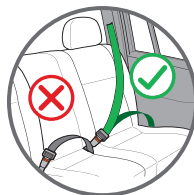

 **NO utilice nunca, para fijar la silla al asiento, un cinturón de seguridad de 2 puntos.**  
**Utilice solo cinturones de seguridad de 3 puntos.**

Observe las normas vigentes en el propio país.

NO utilice nunca, para fijar esta silla al asiento, un cinturón de seguridad de 2 puntos. Adecuada únicamente para su uso en vehículos dotados de cinturón de seguridad de 3 puntos estático o con enrollador, homologado según el Reglamento UN/ECE N.º 16 u otros estándares equivalentes. No utilice nunca esta silla en el asiento anterior si está dotado de airbag frontal activo.

## INSTALACIÓN EN EL VEHÍCULO

### CON CINTURÓN DE SEGURIDAD DEL VEHÍCULO DE 3 PUNTOS

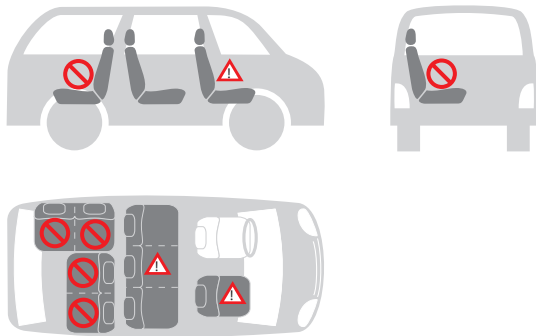

**Pueden instalar la silla de coche como se indica a continuación:**

en la dirección de marcha	no
en sentido contrario a la dirección de marcha	sí
con cinturón de 2 puntos	no 1)
con cinturón de 3 puntos	sí 2)
en el asiento anterior	sí 3)
en el asiento posterior lateral	sí
en el asiento posterior central	no 4)



- 1) El uso de un cinturón de 2 puntos aumenta el riesgo de lesiones al bebé en caso de accidente.
- 2) El cinturón de seguridad debe estar aprobado por ECE R 16 u otros estándares equivalentes.
- 3) No utilice esta silla en el asiento anterior si está dotado de airbag frontal activo.
- 4) Se puede utilizar si el asiento central del vehículo está dotado de cinturón de 3 puntos.

## USO DE LA SILLA DE COCHE

### REGULAR EL ASA (fig. 1.1, fig. 1.2)

- A. Para utilizar la silla en el coche o para su transporte ;
- B. Para colocar al niño en la silla de coche ;
- C. Posición de uso de la fija portabebes.

Para regular la manilla en las diferentes posiciones pulsar a la vez los botones de ambos lados y girar la manilla. La manilla se bloqueará en su posición.

### ATENCIÓN

Asegúrese siempre de que la manilla de la silla esté bloqueada en la posición vertical del transporte antes de alzar la silla.

Un clic indicará que la manilla está correctamente bloqueada en posición vertical de transporte.

### COLOCAR LA CAPOTA DE PROTECCIÓN CONTRA EL SOL (fig. 2)

La capota de protección contra el sol se regula fácilmente.

Se utiliza para que el bebé descanse tranquilo y para protegerlo de los rayos del sol.

**Abrir:** tire del borde de plástico de la capota.

**Cerrar:** empuje el borde hacia atrás para que quede en la posición inicial.

### USO DEL ADAPTADOR PRIMEROS MESES (fig. 3)

El reductor proporciona a su bebé una mayor sujeción durante los primeros meses.

El reductor sirve para garantizar un mayor confort a los bebés.

El adaptador completo debe utilizarse hasta que el niño alcance los 75 cm.

### COLOCAR AL BEBÉ EN LA SILLA DE COCHE

**Afloje los tirantes** (fig. 4.1): Pulsar el botón regulador que se encuentra en la parte anterior de la silla y tirar a la vez ambos tirantes para aflojar el arnés.

**Para desenganchar la hebilla** (fig. 4.2): Pulsar el botón rojo de la hebilla central para desenganchar los tirantes y colocarlos al lado de la silla.

Coloque al niño en la silla de coche y asegúrese de que el fondo del respaldo quede correctamente apoyado en el fondo del asiento, y que la espalda se apoye debidamente en el respaldo.

De esta forma el niño estará más cómodo y el arnés lo asegurará mejor.

Deslice los tirantes por los hombros del niño.

## USO DE LA SILLA DE COCHE

Asegurándose de que estén a la misma altura o posicionados justa encima de los hombros del bebé.

**Para enganchar la hebilla** (fig. 4.3): Una las dos extremidades/ lengüetas de los tirantes, formando un único conector.

Introduzca el conector en la hebilla central hasta que oiga un clic.

Asegúrese de que los tirantes no estén retorcidos.

Regule las protecciones pectorales colocándolas en el centro de los hombros del bebé.

**Para regular el apoyacabezas y los tirantes** (fig. 4.4): Tire de la palanca de regulación del arnés hacia arriba y, al mismo tiempo, deslice, hacia arriba o hacia abajo, el regulador hasta que los cinturones pectorales queden a la altura correcta.

Suelte la palanca de regulación para bloquear el regulador en la nueva posición.

Asegúrese de que el bloqueo se ha realizado correctamente y que la posición de los cinturones pectorales es la adecuada.

Asegúrese de que los tirantes no estén retorcidos, de que queden justo encima de los hombros del niño y de que haya un espacio equivalente a 1 cm (fig. 4.5).

Un apoyacabezas regulado correctamente garantiza la posición óptima del bebé sentado en la silla.

**Tensar el arnés** (fig. 4.6): Tire de la correa de regulación del arnés para tensarlo correctamente contra el cuerpo del niño.

Si el arnés se tensa correctamente, el espacio que debe quedar entre este y el niño ha de ser inferior al espesor de un dedo.

**¡IMPORTANTE!** Tire de la extremidad de la correa de regulación hacia el exterior, no hacia arriba ni hacia abajo.

Durante el transporte (sobre todo cuando no es en coche), la correa de regulación debe colocarse en el compartimento porta-correa.

 **Compruebe que el bebé este correctamente asegurado con el arnés.**

**Para garantizar la seguridad del niño vigile que.....**

- Los tirantes estén correctamente regulados a la altura de los hombros del niño.
- Los tirantes no estén retorcidos.
- Las lengüetas estén correctamente enganchadas en la hebilla del arnés.
- Los tirantes estén correctamente tensados, el espacio que queda entre el arnés el niño no debe superar el grosor de un dedo.

## USO DE LA SILLA DE COCHE

### INSTALACIÓN DE LA SILLITA PARA COCHE EN EL VEHÍCULO

Esta sillita para coche solo se puede instalar en asientos para pasajeros equipados con cinturón de seguridad de tres puntos (abdominal y pectoral) sin AIRBAG.

**Para fijar la silla de coche con el cinturón de seguridad de 3 puntos del vehículo efectúe los siguientes pasos:**

La sillita se debe colocar siempre en sentido contrario al de la marcha, o sea, con el niño mirando hacia la parte posterior del vehículo (fig. 5.1).

Pase el cinturón de seguridad horizontal (abdominal) del coche por las dos guías para el cinturón (a) y abroche la hebilla (b) (fig. 5.2, fig. 5.3).

Pase el cinturón de seguridad diagonal (pectoral) del coche alrededor del respaldo de la silla de coche, pasando a través de la guía para el cinturón diagonal (c) (fig. 5.4).

Si el cinturón de seguridad del vehículo es demasiado corto, regule la altura en la posición más baja. Si sigue siendo demasiado corto, pruebe en otro asiento.

Compruebe que el cinturón esté correctamente introducido en las guías, tanto la parte del cinturón abdominal (guías en ambos lados) como la parte del cinturón pectoral (guía en el lado posterior), fig. 5.4.

Compruebe que el cinturón no quede retorcido o bloqueado y ténselo (fig. 5.5).

### AVDVERTENCIAS!:

- NO utilice recorridos diferentes para fijar los cinturones de seguridad.
- Contacte nuestro servicio clientes para solicitar asistencia.
- NO utilice un cinturón de seguridad con 2 puntos de enganche para fijar este dispositivo de retención para niños.
- Esta silla de coche debe instalarse siempre y únicamente colocada en sentido opuesto al de marcha, en un asiento orientado en el sentido de marcha.
- Asegúrese de que el niño esté correctamente asegurado con el arnés de retención y de que la silla de coche esté fuertemente fijada en el vehículo.

### Compruebe la correcta instalación de la silla en el vehículo

- Asegure siempre al bebé con el cinturón cuando lo coloque en la silla.
- Vigile siempre al bebé cuando esté en la silla y esta esté posicionada en superficies elevadas (por ejemplo mesas, etc.).
- Evite que la parte final de la correa quede atrapada en partes en movimiento (por ejemplo, puertas automáticas, escaleras móviles, etc.).
- ¡ATENCIÓN! Las partes de plástico de la silla pueden sobrecalentarse al sol, provocando quemaduras al bebé. Proteja la silla de fuentes de calor excesivas,

## USO DE LA SILLA DE COCHE

por ejemplo, cubriéndola con una vestidura ligera.

- La silla tiene una única posición de instalación en el coche que deja al bebé siempre semi-reclinado.
- En caso de viajes largos, realice paradas frecuentes. El bebé se cansa muy fácilmente. Evite dejar al bebé en la silla durante mucho tiempo.

### Base Tech i-Size opcional (se vende por separado)

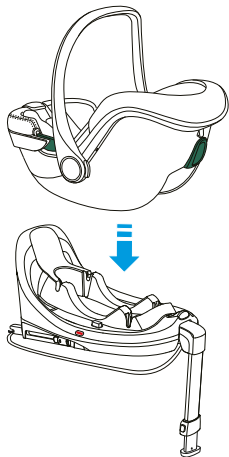

### Base Disk i-Size opcional (se vende por separado)

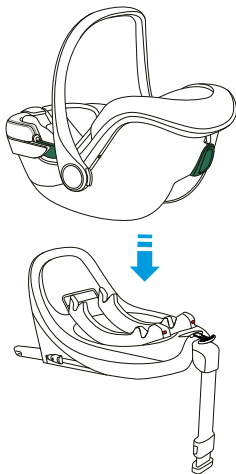

## MANTENIMIENTO

## MANTENIMIENTO

## Limpieza

El revestimiento y los cinturones de seguridad pueden limpiarse utilizando un paño limpio, agua templada y jabón.

Las partes de plástico puede limpiarse con detergente delicado y agua templada. No utilice detergentes agresivos como disolventes.



**La silla no debe utilizarse sin la vestidura.**

## RETIRAR EL REVESTIMIENTO (fig. 6.1, 6.2, 6.3, 6.4)

Presione el pulsador central rojo de la hebilla y desenganche los conectores de la hebilla.

Extraiga los dos cinturones pectorales con sus conectores de las ranuras del cojín reductor, del revestimiento y del bastidor.

No es necesario extraer el cinturón pectoral por el anillo de la correa tensa cinturón.

Quite el cinturón como se indica en el apartado "*Cómo quitar la hebilla del arnés*" y extraiga la hebilla del revestimiento.

Sacar el revestimiento del bastidor

Para volver a colocar el revestimiento, siga el procedimiento a la inversa.

**IMPORTANTE:** Asegurarse de haber realizado un correcto montaje y comprobar que ninguna correa esté retorcida.

## Cómo quitar la hebilla del arnés (fig. 7.1, 7.2)

- Desenganche la hebilla (pulse el botón rojo de desenganche).
- Localice la anilla de metal fijada en la correa situada debajo del revestimiento.
- Gire la anilla metálica y quítela a través de la estructura y del acolchado.

## Cómo volver a colocar la hebilla del arnés

- Introduzca la anilla metálica y la correa inguinal a través del acolchado y de la estructura (a). La anilla de metal, fijada a la correa, debe salir de la estructura (fig. 8.1).
- Introduzca la anilla metálica y la correa inguinal a través de la estructura (b). Asegúrese de que esté insertado y bloqueado correctamente (fig. 8.2).
- Tire de la hebilla central para controlar que la correa inguinal esté correctamente fijada.

## EXTRACCIÓN DE LA CAPOTA (fig. 9.1, 9.2, 9.3, 9.4)

## GARANTÍA CONVENCIONAL

El contenido indicado a continuación entra en vigencia a partir del 01.01.2005 y substituye bajo cualquier concepto y totalmente cualquier mensaje anterior con referencia a la garantía prestada por Foppa Pedretti S.p.A.

### GARANTÍA CONVENCIONAL

**Foppa Pedretti S.p.A.** con sede en Grumello del Monte (Italia) Via Volta 11, garantiza directamente al Consumidor que este Producto, nuevo de fábrica, está exento de defectos en los materiales, en el proyecto y en la fabricación y que está fabricado conforme a las características declaradas por la misma.

La presente garantía convencional tiene validez en todos los Países Estados Miembros de la Unión Europea y no excluye ni limita los derechos del Consumidor según los efectos de las normas imperativas de ley con respecto al Vendedor del Producto.

Para hacer uso de la presente garantía convencional **el Consumidor deberá entregar el producto defectuoso al Vendedor**, presentándole la prueba de compra del Producto de la cual resulten de manera legible la dirección del Vendedor, la fecha de compra del Producto con el sello del Vendedor y la indicación del Producto mismo o, como alternativa, el recibo fiscal, no modificado, del cual resulten claramente las mismas informaciones.

La garantía convencional tiene validez por Doce (12) meses a partir de la fecha de compra del Producto. Durante este período Foppa Pedretti S.p.A. reparará o reemplazará, a su discreción, el Producto defectuoso.

La garantía convencional se concede al comprador final del Producto (Consumidor) y no excluye ni limita los derechos imperativos del Consumidor mismo, como resultan previstos por la ley y/o los derechos que el Consumidor puede exhibir contra el Vendedor/Revendedor del Producto.

### EXCLUSIONES DE LA GARANTÍA CONVENCIONAL.

La garantía convencional queda excluida por daños ocasionados al Producto debidos a las siguientes causas: uso no conforme a las disposiciones contenidas en la ficha de instrucciones para el uso y el montaje, choques y caídas, exposición del Producto a humedad o condiciones térmicas o ambientales extremas o a cambios repentinos de tales condiciones, corrosión, oxidación, modificaciones o reparaciones no autorizadas del Producto, reparaciones con uso de partes de repuesto no autorizadas, uso impropio, mal o inexistente mantenimiento, mantenimiento impropio con respecto a cuanto indicado en la ficha de instrucciones para el uso y el montaje, montaje incorrecto, accidentes, acciones de comidas o bebidas, acción de productos químicos, causas de fuerza mayor.

**En cualquier caso Foppa Pedretti S.p.A. declina toda responsabilidad por daños a personas o a cosas, diversas del Producto, cuando tales daños sean causado por negligencia respecto a las disposiciones/recomendaciones/advertencias contenidas en el manual o, como alternativa, en la "Ficha de instrucciones para el uso y el Montaje" que acompaña cada Producto destinado al propietario/usuario.** (meramente como ejemplo, en el caso del Producto Camita: "Vigilar constantemente al bebé. Controlar que la sábana y la manta no cubran la cabeza del bebé...").

**Foppa Pedretti S.p.A. declina, además, toda responsabilidad por daños a persone o a cosas cuando la rotura de sus productos sea causada por el deterioro de los componentes del Producto, sujetos a desgaste.** Se consideran componentes del Producto sujetos a desgaste todos los componentes de material plástico.

Componentes da cadeira auto	PAG 87
Utilização - advertências	PAG 88
Verificações antes da utilização	PAG 93
Instalação no veículo	PAG 94
Regular o manípulo	PAG 96
Regulação da capota	PAG 96
Utilização do redutor para os primeiros meses	PAG 96
Coloque a criança na cadeira auto	PAG 96
Para regular o apoio da cabeça e as alças	PAG 97
Instalação da cadeira auto	PAG 97
Manutenção / Limpeza	PAG 100
Garantia convencional	PAG 101

## COMPONENTES DA CADEIRA AUTO

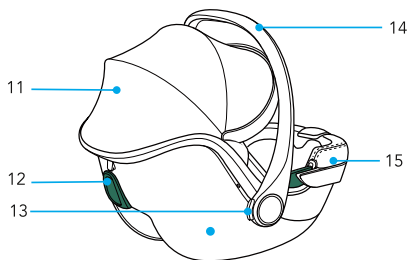
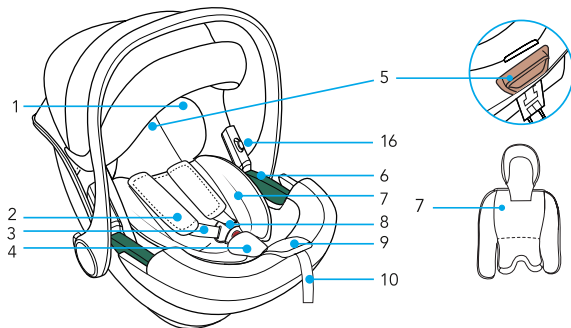

- |    |  |     |                                   |
|----|--|-----|-----------------------------------|
| 1. | Apoio da cabeça                          | 8.  | Fivela de arnês                   |
| 2. | Proteções para a região do peito         | 9.  | Botão para soltar a retenção      |
| 3. | Alças                                    | 10. | Correia para tensionar a retenção |
| 4. | Proteção entrepernas                     | 11. | Capota                            |
| 5. | Alavanca de regulação do apoio da cabeça | 12. | Passante o cinto da região        |
| 6. | Anel de guia para o cinto de segurança   | 13. | Botão para regular o puxador      |
| 7. | Redutor                                  | 14. | Puxador                           |
|    |  | 15. | Revestimento                      |
|    |  | 16. | Botão para remover os adaptadores |

## UTILIZAÇÃO - ADVERTÊNCIAS

## CATEGORIAS DE UTILIZAÇÃO

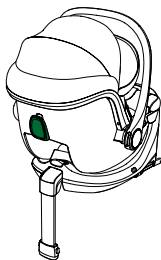
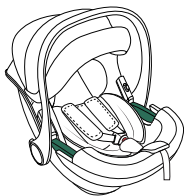

R129/UNIVERSAL/BELTED	R129/i-Size UNIVERSAL/ISOFIX
CADEIRA AUTO "Disk Infant i-Size"	CADEIRA AUTO "Disk Infant i-Size" com base "Tech i-Size", "Disk i-Size"
A cadeira auto "Disk Infant i-Size" é fixada no automóvel com o cinto de segurança de 3 pontos.	A cadeira auto "Disk Infant i-Size" é engatada na base "Tech i-Size", "Disk i-Size" e fixada no assento do automóvel com os conectores ISOFIX. Consultar o manual de instruções da base "Tech i-Size", "Disk i-Size" para a instalação correta no automóvel.

## Advertência

1. Este é um dispositivo de retenção para crianças "i-Size" homologado nos termos do regulamento nº 129 para ser utilizado nos lugares sentados de veículos "compatíveis com i-Size" como indicado pelos fabricantes de veículos automóveis no manual de utilização do veículo.
2. Em caso de dúvida, consultar o fabricante do dispositivo de retenção ou o revendedor.



**IMPORTANTE:** a cadeira auto "Disk Infant i-Size" juntamente com a Base "Tech i-Size", "Disk i-Size" é um sistema de retenção i-Size homologado nos termos do Regulamento ECE R129 para crianças com altura compreendida entre 40 e 87 cm e um peso máximo de 13 kg.

**ADVERTÊNCIAS****IMPORTANTE**

Ler atentamente todas as instruções contidas neste manual e as do veículo relativamente aos dispositivos de retenção para crianças. Certificar-se de as ter percebido. Instalar e utilizar a cadeira conforme descrito no manual de instruções. A não observância destas instruções pode comprometer a segurança ou causar lesões graves ou a morte da criança. As presentes instruções devem ser conservadas no compartimento previsto para o efeito da cadeira auto durante o período de utilização para consulta futura.

**IMPORTANTE**

- Para eventuais problemas de saúde inerentes a bebés com pouco peso e bebés prematuros, consultar sempre os médicos ou pessoal hospitalar especializado sobre a adequação da utilização da cadeira auto, antes de sair do hospital ou de utilizar o dispositivo de retenção.
- **ATENÇÃO! Instalar a cadeira auto "Disk Infant i-Size" APENAS no SENTIDO OPOSTO ao DA MARCHA DO VEÍCULO.**
- A cadeira auto "Disk Infant i-Size" pode ser instalada na base "Tech i-Size" , "Disk i-Size" em assentos i-Size compatíveis conforme indicado pelo fabricante no manual do veículo.
- Se o veículo utilizado não dispuser de um assento i-Size, a instalação é aprovada em assentos ISOFIX dos veículos indicados na Lista de Veículos anexada ou disponível para consulta no sítio web [www.foppapedretti.it](http://www.foppapedretti.it)
- A cadeira auto "Disk Infant i-Size" pode também ser instalada apenas com o cinto de segurança de 3 pontos do veículo estático ou equipado com retrator, homologado de acordo com o Regulamento n.º 16 da UN/ECE ou outras normas equivalentes.
- Antes de proceder à compra, verificar se a cadeira auto é compatível com o seu automóvel. Em caso de dúvida contactar o fabricante da cadeira auto ou o negociante.

## ADVERTÊNCIAS

- Instalar a cadeira auto exclusivamente em assentos orientados no sentido da marcha. De acordo com as estatísticas, os assentos traseiros do veículo são mais seguros para as crianças do que os assentos da frente.
- Após um acidente, a cadeira auto poderá perder os requisitos de segurança em virtude dos danos sofridos, ainda que não sejam imediatamente visíveis. Recomenda-se, portanto, a sua substituição. Apenas o fabricante pode garantir a conformidade da cadeira auto com os requisitos de segurança, desde que se trate de um produto original.
- Certificar-se que as bagagens ou outros objetos dentro do veículo estão imobilizados, para reduzir o risco de possíveis lesões em caso de acidente.
- Os componentes rígidos e em plástico do dispositivo de retenção para crianças devem ser colocados e fixados de modo a não ficarem presos entre os assentos ou numa porta durante o uso diário do produto.
- NÃO remover as etiquetas presentes no dispositivo de retenção. As etiquetas NÃO utilizar um dispositivo de retenção com peças danificadas ou em falta.
- NÃO utilizar o arnês ou os cintos de segurança se estiverem danificados ou apresentarem vestígios de desgaste.
- NÃO modificar ou tentar modificar o dispositivo de retenção por qualquer forma.
- NÃO desmontar ou tentar desmontar este dispositivo de retenção, exceto conforme descrito neste manual.
- NÃO utilizar uma cadeira auto que tenha sido sujeita a uma tensão violenta, devido a um acidente. Um acidente pode ter provocado uma rutura interna não visível.
- NÃO substituir o forro ou o arnês por um forro ou arnês diferentes daqueles recomendados pelo fabricante, uma vez que têm uma influência direta no funcionamento do dispositivo de retenção.
- NUNCA adquirir uma cadeira auto em segunda mão, cuja utilização anterior não seja conhecida.
- Certificar-se que a cadeira auto não fica presa num assento rebatível ou móvel ou na porta da viatura.
- NÃO utilizar nenhuma configuração diferente daquela apresentada no manual de utilização.

## ADVERTÊNCIAS

- NUNCA utilizar, para fixar esta cadeira auto no assento, um cinto de segurança de 2 pontos.
- NÃO utilizar um sistema de passagem dos cintos diferente daquele indicado no manual.
- NÃO permitir que as crianças brinquem com ou regulem o dispositivo de retenção para crianças.
- Antes de qualquer utilização, verificar sempre se o dispositivo de retenção e o arnês estão corretamente apertados.
- NÃO utilizar a cadeira auto posicionada num assento de passageiro equipado com AIRBAG ativo, se o fabricante do veículo não indicar que é seguro.
- Este dispositivo de retenção deve ser sempre fixado ao assento do veículo, ainda que não seja utilizado. Em caso de acidente ou de travagem súbita, uma cadeira auto não fixada poderá ferir outros passageiros.
- Certificar-se de imobilizar objetos móveis, como bagagem ou livros dentro do veículo. Podem provocar lesões/ferimentos em caso de acidente.
- NUNCA deixar a criança sem vigilância dentro do veículo, nem por um breve instante.
- NUNCA retirar a criança da cadeira auto quando o veículo estiver em movimento.
- NUNCA utilizar este dispositivo de retenção para crianças sem o forro.
- QUENTE! Cobrir a cadeira auto quando exposta diretamente aos raios solares. Partes da cadeira auto poderão aquecer excessivamente e provocar queimaduras na pele da criança. Verificar sempre as superfícies antes de colocar a criança na cadeira auto.
- NÃO utilizar pontos de contacto, sujeitos a carga, diferentes daqueles descritos nas instruções e marcados no dispositivo de segurança.
- Os elementos rígidos e as partes de plástico do dispositivo de segurança para crianças devem ser posicionados e montados de modo a que, nas condições de utilização normal da viatura, não possam ficar presos por baixo de um assento móvel ou na porta da viatura.
- Manter esticados todos os cintos utilizados para fixar o dispositivo de segurança à viatura e regular os cintos de retenção da criança. É importante não torcer os cintos de segurança.
- IMPORTANTE. Certificar-se que o cinto abdominal do arnês está na posição mais baixa possível para segurar adequadamente a bacia da criança.

## ADVERTÊNCIAS

- NUNCA utilizar este dispositivo de retenção com uma base diferente daquela indicada pelo fabricante.
- Certificar-se SEMPRE que o cinto do veículo e os cintos de retenção para crianças, o arnês da cadeira auto, não estão torcidos.
- NUNCA deixar a criança na cadeira auto com o arnês não engatado corretamente.
- NÃO deixar a criança no dispositivo de retenção por um longo período de tempo.
- Colocar SEMPRE a cadeira auto orientada no sentido oposto ao da marcha.
- NUNCA colocar a cadeira auto orientada no sentido da marcha.
- NÃO utilizar sistemas de passagem dos cintos de segurança diferentes daqueles indicados neste manual.
- CERTIFICAR-SE que todos os assentos rebatíveis/móveis estão corretamente bloqueados.
- TODOS os passageiros do veículo devem estar corretamente seguros com os cintos de segurança. Passageiros sem cinto podem ferir outros no caso de um acidente.
- CERTIFICAR-SE SEMPRE que o manípulo da cadeira auto está regulado e bloqueado na posição vertical antes de colocar a criança na cadeira auto.
- NUNCA colocar a cadeira auto ou um dispositivo de retenção para crianças próximo de uma borda de um plano elevado ou sobre uma superfície macia como uma almofada ou um colchão. A cadeira auto pode cair e causar graves ferimentos/lesões ou morte.
- NUNCA utilizar a cadeira auto com um carrinho das compras.
- Em caso de dúvidas sobre a instalação e a utilização correta da cadeira auto, contactar o fabricante do dispositivo de segurança para crianças.
- Preferir sempre os assentos traseiros ainda que o Código da Estrada permite a montagem no assento da frente.
- Verificar sempre que não existem resíduos de alimentos ou outro material semelhante na fivela.
- No inverno, não colocar a criança na cadeira usando roupas demasiado volumosas.

## VERIFICAÇÕES ANTES DA UTILIZAÇÃO

### **Controlar:**

- que o arnês não está danificado, isento de sinais de desgaste

### **Verificar se a criança é abrangida pelo grupo de utilização:**

- que o peso está compreendido entre 0-13 kg

### **Instalar o dispositivo de retenção para crianças no sentido oposto ao da marcha, numa posição segura da viatura:**

- exclusivamente em assentos orientados no sentido da marcha;
- com o manípulo bloqueado na posição indicada neste manual;
- a cadeira auto deve estar orientada no sentido oposto ao da marcha;
- no caso de presença de airbag, o seletor deve estar na posição SEM airbag ativado;
- usar apenas o cinto de 3 pontos de fixação para fixar a cadeira auto com cintos não torcidos;
- passagem dos cintos seguida corretamente;
- fixado no assento.

### **Prender a criança corretamente na cadeira auto:**

- alças reguladas na altura correta;
- cintos não torcidos;
- cinto abdominal na posição baixa, por cima da bacia da criança;
- arnês corretamente apertado.

## INSTALAÇÃO NO VEÍCULO

### UTILIZAÇÃO NA VIATURA



 **NÃO UTILIZAR A CADEIRA AUTO POSICIONADA NUM ASSENTO DE PASSAGEIRO EQUIPADO COM AIRBAG**

Perigo! O airbag, em caso de explosão, pode atingir a cadeira auto e causar graves lesões na criança, ou mesmo a morte.

Observar as instruções contidas no manual do veículo para a utilização das cadeiras auto para crianças.

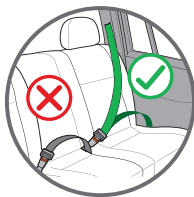

 **NUNCA utilizar, para fixar a cadeira auto ao assento, um cinto de segurança de 2 pontos. Utilizar apenas cintos de segurança de 3 pontos.**

Observar as normas em vigor no seu país. NUNCA utilizar, para fixar esta cadeira auto no assento, um cinto de segurança de 2 pontos.

Adequado apenas para utilização em veículos equipados com cinto de segurança de 3 pontos estático ou equipado com retrator, homologado de acordo com o Regulamento n.º 16 da UN/ECE ou outras normas equivalentes.

Nunca utilizar esta Cadeira Auto num assento de passageiro da frente equipado com airbag frontal ativo.

## INSTALAÇÃO NO VEÍCULO

### Com cinto de segurança do veículo de 3 pontos

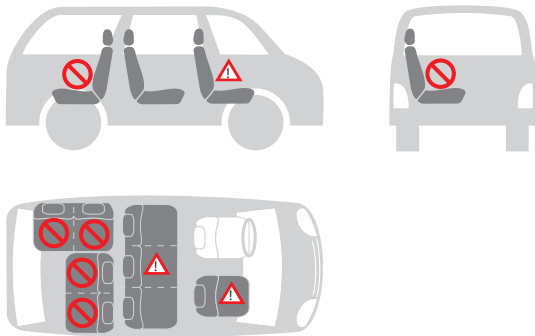

### Pode instalar a cadeira auto da seguinte forma:

no sentido da marcha	não
no sentido contrário ao da marcha	sim
com cinto de 2 pontos	não 1)
com cinto de 3 pontos	sim 2)
no assento do passageiro da frente	sim 3)
no assento traseiro lateral	sim
no assento traseiro central	não 4)



1) O uso de um cinto de segurança de 2 pontos aumenta o risco de lesões na criança em caso de acidente.

2) O cinto de segurança deve ser aprovado pela norma ECE R16 ou outras normas equivalentes.

3) Não utilizar num assento de passageiro da frente equipado com airbag frontal ativo. 4) Pode ser utilizada se o assento central do veículo estiver equipado com um cinto de segurança de 3 pontos.

## UTILIZAÇÃO DA CADEIRA AUTO

### REGULAR O MANÍPULO (fig. 1.1, fig. 1.2)

- A. Para a utilização na viatura e para o transporte ;
- B. Para colocar a criança na cadeira ;
- C. Para a utilização como espreguiçadeira.

Para regular o manípulo nas várias posições, pressionar simultaneamente os botões de ambos os lados e rodar o manípulo, libertar de seguida os botões e continuar a rodar o mesmo até que fique bloqueado na nova posição.

### ATENÇÃO

Certificar-se sempre que o manípulo da cadeira auto está bloqueado na posição vertical de transporte antes de levantar a cadeira auto.

Um clique indicará quando o manípulo está corretamente bloqueado na posição vertical de transporte.

### REGULAÇÃO DA CAPOTA (fig. 2)

A capota guarda-sol é facilmente regulável.

Serve para deixar a criança repousar tranquilamente e protegê-la dos raios do sol.

**Para abrir:** puxe a borda de plástico do capô.

**Fechar:** Empurre a borda de volta à posição inicial.

### UTILIZAÇÃO DO REDUTOR PARA OS PRIMEIROS MESES (fig. 3)

O redutor oferece à criança um apoio maior durante os primeiros meses.

O redutor serve para garantir um maior conforto às crianças pequenas.

O redutor completo deve ser utilizado até que a criança atinja os 75 cm.

### COLOQUE A CRIANÇA NA CADEIRA AUTO

**Soltar as alças** (fig. 4.1): Premir o botão regulador, colocado na parte da frente da cadeira auto, e puxar simultaneamente ambas as alças para soltar o arnês.

**Para desengatar a** (fig. 4.2): Pressionar o botão vermelho na fivela central para desengatar as alças e posicioná-las ao lado da cadeira auto.

Colocar a criança na cadeira auto, certificando-se que o fundo da coluna apoia corretamente no assento e a coluna apoia corretamente no encosto.

A criança ficará assim mais confortável e mais segura com o arnês.

Fazer deslizar as alças sobre as costas da criança, certificando-se que as alças estão à mesma altura e posicionadas logo acima das costas da criança.

## UTILIZAÇÃO DA CADEIRA AUTO

**Para engatar a fivela** (fig. 4.3): Unir as duas extremidades linguetas das alças, formando um único conector.

Inserir o conector na fivela central até se ouvir um clique.

Certificar-se que as alças não ficam torcidas.

Regular as proteções peitorais no centro das costas da criança.

**Para regular o apoio da cabeça e as alças** (fig. 4.4): Puxar a alavanca para cima e, ao mesmo tempo, fazer deslizar o regulador para cima ou para baixo até que os cintos peitorais fiquem na altura correta.

Soltar a alavanca de regulação para bloquear o regulador na nova posição.

Certificar-se do bloqueio correto e da posição correta dos cintos peitorais.

Certificar-se que as alças estão colocadas imediatamente acima das costas da criança e que existe um espaço equivalente a 1 cm (fig. 4.5).

Um apoio da cabeça regulado corretamente garante a posição ideal à criança sentada na cadeira auto.

**Esticar o arnês** (fig. 4.6): Puxe a correia de regulação do arnês de modo a que fique corretamente tensionada contra o corpo da criança. A tensão correta é tal que a distância entre o arnês e a criança não deve ser superior à espessura de um dedo.

**IMPORTANTE!** Puxar a extremidade da correia de regulação para o exterior, não para cima ou para baixo.

Durante o transporte (sobretudo quando não estiver no automóvel), a correia de regulação deve ser colocada no compartimento porta-correias.

 **Verificar se a criança está corretamente presa com o arnês.**

**Para garantir a segurança da criança, controlar se...**

- As alças estão reguladas corretamente com as costas da criança.
- As alças não estão torcidas.
- As linguetas estão corretamente engatadas na fivela do arnês.
- As alças estão corretamente esticadas: o espaço entre o arnês e a criança não deve ser superior à espessura de um dedo.

## INSTALAÇÃO DA CADEIRA AUTO

**IMPORTANTE:** Esta cadeirinha para automóveis deve ser fixada somente em bancos para passageiros dotados de cintos de segurança com três pontos (abdominal e peitoral) e sem AIRBAG.

**Para fixar a cadeira auto com o cinto de segurança de 3 pontos do veículo, proceder da seguinte forma:**

## UTILIZAÇÃO DA CADEIRA AUTO

- A cadeirinha deve ser sempre colocada no sentido contrário da marcha do veículo, ou seja, com a criança dirigida para a parte posterior do automóvel (fig. 5.1).
- Passar o cinto de segurança horizontal (abdominal) da viatura por ambas as guias de passagem do cinto (a) e apertar a fivela (b) (fig. 5.2, fig. 5.3).
- Passar o cinto de segurança diagonal (peitoral) da viatura, à volta do encosto da cadeira auto, passando através da guia de passagem do cinto diagonal (c) (fig. 5.4).
- Se o cinto de segurança do veículo for demasiado curto, regular a sua altura na posição mais baixa. Se continuar demasiado curto, experimentar noutro assento.
- Certifique-se de que o cinto esteja corretamente inserido nos passantes, tanto a parte do cinto abdominal (passantes de ambos os lados) quanto a parte do cinto da região peitoral, situado no lado posterior (fig. 5.4).
- Certifique-se de que o cinto não esteja torcido ou bloqueado e, em seguida, tensioná-la, (fig. 5.5).

### ADVERTÊNCIAS:

- NÃO utilizar percursos diferentes para fixar os cintos de segurança. Para assistência contactar o nosso serviço de assistência ao cliente.
- NÃO utilizar um cinto de segurança de 2 pontos de fixação para fixar este dispositivo de retenção para crianças.
- Esta cadeira auto deve ser sempre e apenas instalada e posicionada no sentido oposto ao da marcha, num assento cuja orientação é no sentido da marcha. Certificar-se que a criança está corretamente presa com o arnês de retenção e que a cadeira auto está firmemente fixada na viatura.

### Verificar a instalação correta da cadeira auto no veículo

- Prender sempre a criança com o cinto, quando colocada na cadeira auto.
- Nunca deixar a criança sem vigilância na cadeira auto quando estiver colocada sobre superfícies elevadas (por exemplo: mesas, etc.).
- Evitar que a parte final da correia fique entre partes em movimento (por exemplo: portas automáticas, escadas rolantes, etc.).
- ATENÇÃO! As partes em plástico da cadeira auto podem aquecer ao sol, provocando queimaduras na criança. Proteger a cadeira auto de fontes de calor excessivas cobrindo-a, por exemplo, com um revestimento leve.
- A cadeira auto só tem uma posição de instalação no automóvel, deixando a criança sempre semi-reclinada.

## UTILIZAÇÃO DA CADEIRA AUTO

- Em caso de viagens longas fazer pausas frequentes. A criança cansa-se facilmente. Evitar deixar a criança na cadeira auto durante muito tempo.

### Base Tech i-Size opcional (vendida separadamente)

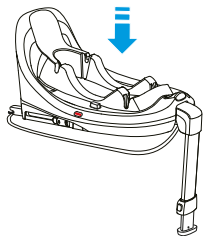
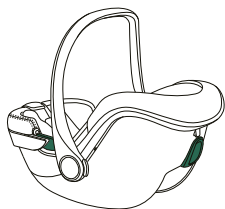

### Base Disk i-Size opcional (vendida separadamente)

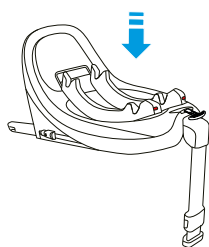
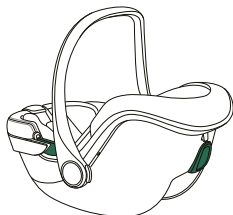

## MANUTENÇÃO

### Limpeza

O revestimento e os cintos de segurança podem ser limpos utilizando um pano limpo, água tépida e sabão.

As peças em plástico podem ser limpas com um detergente delicado e água tépida.

Não utilizar detergentes agressivos, como solventes.



**A cadeira auto não deve ser usada sem o revestimento.**

### REMOVER O REVESTIMENTO (fig. 6.1, 6.2, 6.3, 6.4)

Pressione o botão central vermelho da fivela e desengatar os conectores da fivela. Remover ambos cintos peitorais, inclusive os conectores, das aberturas do redutor, do revestimento e da armação.

Não é necessário retirar o cinto da região peitoral do anel da correia que tensiona o cinto.

Remova o cinto seguindo as indicações do parágrafo “*Como remover a fivela do arnês*” e retire a fivela do revestimento.

Remova o forro da estrutura

Para voltar a colocar o revestimento, seguir o processo inverso.

**IMPORTANTE:** Certificar-se da montagem correta e verificar que nenhuma correia está torcida.

### Como remover a fivela do arnês (fig. 7.1, 7.2)

- Solte a fivela (pressione o botão de liberação vermelho).
- Localize o anel de metal preso à alça localizada sob o revestimento.
- Gire o anel de metal e remova-o através da moldura e do forro.

### Como recolocar a fivela do arnês

- Insira o anel de metal e a cinta de virilha através do enchimento e da armação (a). A argola de metal, presa à alça, deve sair da armação (fig. 8.1).
- Insira o anel de metal e a cinta de virilha através de la estructura (b). Asegúrese de que esté insertado y bloqueado correctamente (fig. 8.2).
- Puxe a fivela central para verificar se a cinta da virilha está bem presa.

### REMOVA DA CAPOTA (fig. 9.1, 9.2, 9.3, 9.4)

## GARANTIA CONVENCIONAL

O conteúdo abaixo indicado entra em vigor a partir de 1º de janeiro de 2005 e substitui completamente qualquer título e mensagem anterior referente à garantia prestada pela empresa Foppa Pedretti S.p.A.

### GARANTIA CONVENCIONAL

**Foppa Pedretti S.p.A.** com sede em Grumello del Monte (Itália), Via Volta 11, garante diretamente ao consumidor que este produto, novo de fábrica, sem defeitos nos materiais, no projeto e na fabricação, está em conformidade com as características declaradas.

A presente garantia convencional, válida em todos os países membros da União Europeia, não exclui e não limita os direitos do Consumidor nos termos imperativos da lei em relação ao vendedor do Produto.

Para usufruir a presente garantia convencional, o Consumidor deve levar o produto defeituoso ao Vendedor e apresentar-lhe a prova de aquisição do produto, onde haja, de modo legível, o endereço do Vendedor, com a data da compra do produto, carimbo e assinatura do Vendedor, além da indicação do próprio produto ou, como alternativa, o recibo fiscal, não modificado, e que apresente de modo claro as mesmas informações mencionadas anteriormente.

A garantia convencional tem validade por doze (12) meses a partir da data de aquisição do produto. Durante este período, a empresa Foppa Pedretti S.p.A. conserta ou substitui o produto defeituoso, segundo sua discricão.

A garantia convencional concedida ao comprador final do produto (consumidor) e não exclui e nem limita os direitos imperativos do próprio consumidor como previstos pela lei e ou direitos que o consumidor pode ter contra o Vendedor/Revendedor do produto.

### EXCLUSÕES DA GARANTIA CONVENCIONAL.

A garantia convencional exclui os danos decorrentes pelas seguintes causas: uso não em conformidade com as disposições contidas no folheto de instruções para o uso e montagem, quedas e impactos, exposição do produto à humidade ou condições térmicas, ambientes extremos ou mudanças repentinas destas condições, corrosão, oxidação, modificações ou consertos não autorizados do produto, consertos efetuados com o uso de peças de reposição não autorizadas, uso impróprio, manutenção não efetuada ou efetuada de modo incorreto, manutenção imprópria em relação ao que foi indicado no folheto de instruções para o uso e a montagem, montagem não correta, acidentes, ações de alimentos ou bebidas, ações de produtos químicos e causas de força maior.

**De qualquer modo, a empresa Foppa Pedretti S.p.A. declina qualquer tipo de responsabilidade por danos causados às pessoas ou aos objetos, diferentes do produto, quando estes danos forem causados pela negligência das disposições/advertências contidas no manual, ou, como alternativa, no "Folheto de instruções para o uso e montagem" que acompanha todos os produtos destinados ao proprietário/ utilizador (como exemplo meramente exemplificativo, no caso do produto "Caminha": "Supervisione a criança constantemente. Controle para que os lençóis e as cobertas não cubram a cabeça da criança...").**

**A empresa Foppa Pedretti S.p.A. exige-se também de todos os tipos de responsabilidade por danos às pessoas ou objetos quando a rutura de seus produtos for causada pelo deterioramento dos produtos sujeito aos desgastes.** São considerados componentes do produto sujeitos a desgaste os componentes em material plástico.

Εξαρτηματα του παιδικου καθισματος αυτοκινητου	ΣΕΛ. 103
Χρηση - προειδοποιηση	ΣΕΛ. 104
Έλεγχοι πριν από τη χρήση	ΣΕΛ. 109
Εγκατασταση στο αυτοκινητο	ΣΕΛ. 110
Ρύθμιση της λαβής	ΣΕΛ. 112
Ρύθμιση κουκούλας	ΣΕΛ. 112
Χρήση του μειωτηρα για τους πρωτους μηνες	ΣΕΛ. 112
Τοποθέτηση του παιδιού στο κάθισμα αυτοκινήτου	ΣΕΛ. 112
Για να ρυθμίσετε το προσκέφαλο και τους ιμάντες ώμου	ΣΕΛ. 113
Εγκατάσταση του παιδικού καθίσματος στο αυτοκίνητο	ΣΕΛ. 114
Συντηρηση / καθαρισμός	ΣΕΛ. 116
Συμβατικη εγγυηση	ΣΕΛ. 117

## ΕΞΑΡΤΗΜΑΤΑ ΤΟΥ ΠΑΙΔΙΚΟΥ ΚΑΘΙΣΜΑΤΟΣ ΑΥΤΟΚΙΝΗΤΟΥ

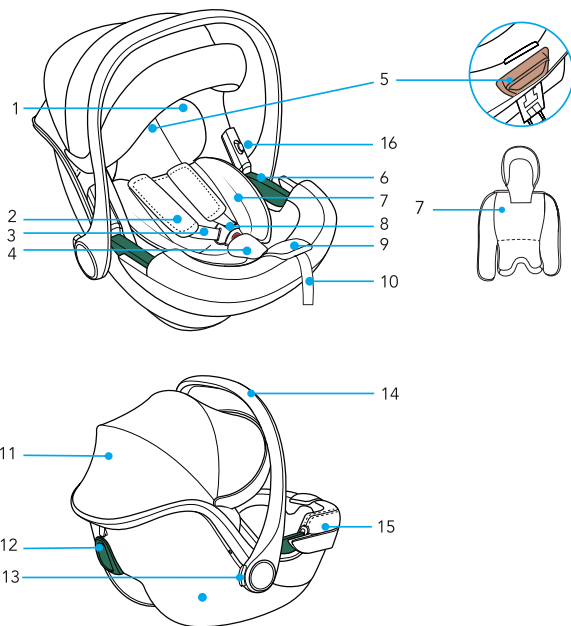

- |    |                                       |     |   |
|----|---------------------------------------|-----|---|
| 1. | Μαξιλαράκι κεφαλιού                   | 10. | Ιμάντας ρύθμισης                            |
| 2. | Προστασία θωρακικής ζώνης             | 11. | Κουκούλα                                    |
| 3. | Ράντες                                | 12. | Οδηγός για τη ζώνη ασφαλείας στήθους        |
| 4. | Εσωτερική επένδυση της πόρτης         | 13. | Κουμπί ρύθμισης χειρολαβής                  |
| 5. | Μοχλός "Ρύθμιση κεφαλιού"             | 14. | Χειρολαβή                                   |
| 6. | Πέρασμα για τη ζώνη ασφαλείας κοιλιάς | 15. | Καλυμματός                                  |
| 7. | Μειωτής για τους πρώτους μήνες        | 16. | Πλήκτρο για να αφαιρέσετε τους προσαρμογείς |
| 8. | Αγκράφα ζώνης                         |     |   |
| 9. | Κουμπί ρύθμισης                       |     |   |

## ΚΑΤΗΓΟΡΙΕΣ ΔΕΔΟΜΕΝΩΝ

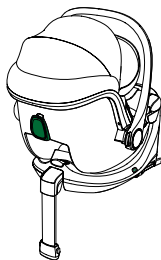
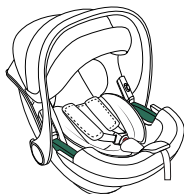

R129/UNIVERSAL/BELTED	R129/i-Size UNIVERSAL/ISOFIX
<b>ΠΑΙΔΙΚΟ ΚΑΘΙΣΜΑ ΑΥΤΟΚΙΝΗΤΟΥ "Disk Infant i-Size"</b>	<b>ΠΑΙΔΙΚΟ ΚΑΘΙΣΜΑ ΑΥΤΟΚΙΝΗΤΟΥ "Disk Infant i-Size" με βάση "Tech i-Size", "Disk i-Size"</b>
Το κάθισμα αυτοκινήτου "Disk Infant i-Size" στερεώνεται στο αυτοκίνητο με ζώνη ασφαλείας 3 σημείων.	Το παιδικό κάθισμα αυτοκινήτου "Disk Infant i-Size" στερεώνεται στη βάση Το "Tech i-Size", "Disk i-Size" στερεώνεται στο κάθισμα του αυτοκινήτου με υποδοχές ISOFIX. Συμβουλευτείτε το εγχειρίδιο των βασικών οδηγιών "Tech i-Size", "Disk i-Size" για τη σωστή εγκατάσταση στο αυτοκίνητό σας.

### Προειδοποίηση

1. Αυτό είναι ένα σύστημα συγκράτησης για παιδιά .Το «i-Size» είναι εγκεκριμένο σύμφωνα με τον κανονισμό αριθ 129 να χρησιμοποιηθεί σε καθίσματα οχημάτων «συμβατών με το i-Size», όπως υποδεικνύεται από τους κατασκευαστές οχημάτων στο εγχειρίδιο χρήσης του οχήματος.
2. Σε περίπτωση αμφιβολίας, επικοινωνήστε με τον κατασκευαστή του συστήματος συγκράτησης ή με τον πωλητή λιανικής.



**ΣΗΜΑΝΤΙΚΟ:** το κάθισμα του αυτοκινήτου i-Size μαζί με τη βάση "Disk Infant i-Size" είναι ένα σύστημα συγκράτησης i-Size που έχει εγκριθεί βάσει του κανονισμού EOK R129 για παιδιά ύψους μεταξύ 40 και 87 εκ και μέγιστο βάρος 13 κιλών.

**ΣΗΜΑΝΤΙΚΟ**

Σημαντικό! Διαβάστε με προσοχή όλες τις οδηγίες του παρόντος εγχειριδίου καθώς και εκείνες του οχήματος που αφορούν εξαρτήματα προστασίας για παιδιά. Βεβαιωθείτε ότι τις έχετε κατανοήσει. Τοποθετήστε και χρησιμοποιήστε το καθισματάκι όπως περιγράφει το εγχειρίδιο οδηγιών. Αν δεν τηρηθούν αυτές οι οδηγίες, ενδέχεται να τεθεί σε κίνδυνο η ασφάλεια ή να προκληθούν σημαντικές ζημιές ή και θάνατος του παιδιού σας. Αυτές οι οδηγίες χρήσης πρέπει να φυλάσσονται στο χώρο του καθίσματος αυτοκινήτου κατά τη διάρκεια της χρήσης για μελλοντική αναφορά.

**ΣΗΜΑΝΤΙΚΟ**

- Για τυχόν προβλήματα υγείας που αφορούν τα νεογέννητα χαμηλού βάρους ή πρόωρα νεογνά συμβουλευτείτε το γιατρό ή το ειδικευμένο προσωπικό του νοσοκομείου αναφορικά με την καταλληλότητα χρήσης του καθίσματος αυτοκινήτου, πριν φύγετε από το νοσοκομείο ή πριν χρησιμοποιήσετε το αντίστοιχο εξάρτημα.
- **ΠΡΟΣΟΧΗ! Εγκαταστήστε το παιδικό κάθισμα αυτοκινήτου “Disk Infant i-Size” ΜΟΝΟ στην ΑΝΤΙΘΕΤΗ ΚΑΤΕΥΘΥΝΣΗ από ΕΚΕΙΝΗ ΠΟΥ ΚΙΝΕΙΤΑΙ ΤΟ ΟΧΗΜΑ.**
- Το “Disk Infant i-Size” μπορεί να εγκατασταθεί στη βάση “Tech i-Size”, “Disk i-Size” σε καθίσματα i-Size συμβατά όπως υποδεικνύεται από τον κατασκευαστή στο εγχειρίδιο του οχήματος.
- Αν το όχημα που χρησιμοποιείται δεν έχει κάθισμα i-Size, η εγκατάσταση είναι εγκεκριμένη για καθίσματα ISOFIX των οχημάτων που αναγράφονται στον κατάλογο που επισυνάπτεται διαφορετικά ανατρέξτε στον ιστότοπο [www.foppapedretti.it](http://www.foppapedretti.it).
- Μόνο το παιδικό κάθισμα αυτοκινήτου “Disk Infant i-Size” μπορεί επίσης να εγκατασταθεί με μόνο με τη στατική ζώνη ασφαλείας 3 σημείων του οχήματος ή με συσπειρωτήρα, που εγκρίθηκε σύμφωνα με τον κανονισμό UN / ECE Ap 16 ή άλλα ισοδύναμα πρότυπα.
- Πριν από την αγορά, βεβαιωθείτε ότι το παιδικό κάθισμα είναι συμβατό με το αυτοκίνητό σας. Σε περίπτωση αμφιβολίας, επικοινωνήστε με τον κατασκευαστή του παιδικού καθίσματος ή με τον πωλητή λιανικής.

## ΠΡΟΕΙΔΟΠΟΙΗΣΕΙΣ

- Τοποθετήστε το καθισματάκι αποκλειστικά σε καθίσματα με φορά προς τη κατεύθυνση πορείας. Βάσει στατιστικών, τα πίσω καθίσματα του οχήματος είναι ασφαλέστερα για τα παιδιά σε σχέση με τα εμπρός καθίσματα.
- Μετά από ατύχημα, το παιδικό κάθισμα θα μπορούσε να παύσει να διαθέτει τις προδιαγραφές ασφαλείας λόγω των ζημιών τις οποίες υπέστη, ακόμα και αν δεν είναι αμέσως ορατές. Συνιστάται επομένως η αντικατάστασή του. Μόνο ο κατασκευαστής μπορεί να εγγυηθεί την συμμόρφωση στις προδιαγραφές ασφαλείας, εφόσον το προϊόν είναι αυθεντικό.
- Βεβαιωθείτε ότι έχουν ακινητοποιηθεί οι αποσκευές ή άλλα αντικείμενα μέσα στο όχημα για τη μείωση του κινδύνου πιθανών τραυματών σε περίπτωση ατυχήματος.
- Τα στερεά και τα πλαστικά εξαρτήματα του συστήματος συγκράτησης για παιδιά πρέπει να τοποθετούνται και να στερεώνονται με τέτοιο τρόπο ώστε να μην σφηνώνονται ανάμεσα στα καθίσματα οχήματος ή στην πόρτα κατά τη καθημερινή χρήση του προϊόντος.
- ΜΗΝ αφαιρείτε τις ετικέτες από τον εξοπλισμό. Οι ετικέτες αναγράφουν σημαντικές πληροφορίες.
- ΜΗ χρησιμοποιείτε τον εξοπλισμό που έχει υποστεί βλάβες ή είναι ελλιπής.
- ΜΗ χρησιμοποιείτε τις ζώνες ή τις ζώνες ασφαλείας αν έχουν υποστεί βλάβη ή αν παρουσιάζουν ενδείξεις φθοράς.
- ΜΗΝ τροποποιείτε ή μην δοκιμάσετε να τροποποιήσετε τον εξοπλισμό με οποιοδήποτε τρόπο.
- ΜΗΝ αποσυναρμολογείτε ή μην δοκιμάσετε να αποσυναρμολογήσετε τον εξοπλισμό εκτός και αν αναφέρεται σε αυτό το εγχειρίδιο.
- ΜΗ χρησιμοποιείτε καθισματάκια που έχουν υποστεί ισχυρές προσκρούσεις μετά από ατύχημα. Ένα ατύχημα μπορεί να έχει προκαλέσει εσωτερική βλάβη που δεν φαίνεται.
- ΜΗΝ αντικαθιστάτε την επένδυση ή τις ζώνες με επένδυση ή ζώνες διαφορετικές από αυτές που συνιστά ο κατασκευαστής καθώς ενδέχεται να επηρεάσουν τη λειτουργία του εξοπλισμού.
- ΜΗΝ αγοράζετε ΠΟΤΕ καθισματάκι αυτοκινήτου μεταχειρισμένο για το οποίο δεν γνωρίζετε το ιστορικό του.
- Βεβαιωθείτε ότι το καθισματάκι δεν έχει μπλοκάρει με πτυσσόμενο κάθισμα ή

## ΠΡΟΕΙΔΟΠΟΙΗΣΕΙΣ

- έπιπλο ή στην πόρτα του οχήματος.
- ΜΗΝ χρησιμοποιείτε καμία θέση που δεν αναφέρεται στο εγχειρίδιο χρήσης.
  - ΜΗ χρησιμοποιείτε ΠΟΤΕ για να προσδέσετε το καθισματάκι στο κάθισμα μια ζώνη ασφαλείας 2 σημείων.
  - ΜΗ χρησιμοποιείτε περάσματα ζωνών διαφορετικά από αυτά που υποδεικνύονται στο εγχειρίδιο.
  - ΜΗΝ επιτρέψετε στα παιδιά να παίζουν ή να ρυθμίζουν τον εξοπλισμό αυτό.
  - Πριν από κάθε χρήση να βεβαιώνετε ότι ο εξοπλισμός και οι ζώνες έχουν δεθεί σωστά.
  - ΜΗ χρησιμοποιείτε το καθισματάκι αυτοκινήτου σε κάθισμα με ενεργοποιημένο τον αερόσακο, αν ο κατασκευαστής του οχήματος δεν αναφέρει ότι είναι ασφαλές.
  - Ο εξοπλισμός αυτός θα πρέπει πάντα να είναι στερεωμένος στο κάθισμα του οχήματος ακόμη και αν δεν χρησιμοποιείται. Σε περίπτωση ατυχήματος ή απότομου φρεναρίσματος, το καθισματάκι που δεν είναι στερεωμένο ενδέχεται να προκαλέσει τραυματισμό σε άλλους επιβάτες.
  - Βεβαιωθείτε ότι οι αποσκευές και άλλα αντικείμενα, τα οποία σε περίπτωση πρόσκρουσης μπορούν να τραυματίσουν τον επιβάτη του παιδικού καθίσματος, είναι στερεωμένα σταθερά.
  - Μην αφήνετε ΠΟΤΕ το παιδί χωρίς φύλαξη, ακόμη και για μια στιγμή.
  - Μην βγάζετε ΠΟΤΕ το παιδί από το καθισματάκι αν το όχημα βρίσκεται σε κίνηση.
  - Μην χρησιμοποιείτε τη συσκευή ασφαλείας για παιδιά χωρίς την επένδυση του παιδικού καθίσματος.
  - ΘΕΡΜΟΤΗΤΑ! Καλύψτε το καθισματάκι όταν εκτίθεται απευθείας στις ακτίνες του ήλιου.
  - Διάφορα μέρη ενδέχεται να αναπτύξουν υπερβολική θερμότητα και να προκαλέσουν εγκαύματα στο δέρμα του παιδιού. Ελέγχετε πάντα τις επιφάνειες πριν τοποθετήσετε το παιδί στο καθισματάκι.
  - Τοποθετείτε το παιδικό κάθισμα που έχει καταταχθεί ως “Universal” (Γενικής Χρήσης), μόνο σε προδιατεθειμένα για αυτή τη σύνδεση οχήματα, ακολουθώντας σωστά, για τη στερέωση, το πέρασμα της ζώνης.
  - Τα άκαμπτα εξαρτήματα και τα πλαστικά μέρη της συσκευής ασφαλείας για παιδιά, πρέπει να τοποθετούνται και συνδέονται έτσι ώστε, υπό κανονικές συνθήκες χρήσης του οχήματος, να μην μπορούν να σφηνώσουν κάτω από ένα κινητό κάθισμα ή στη πόρτα του οχήματος.
  - Κρατήστε τεντωμένες όλες τις ζώνες που χρησιμοποιείτε για να στερεώσετε τη συσκευή ασφαλείας στο όχημα και ρυθμίστε τις ζώνες συγκράτησης του παιδιού.

## ΠΡΟΕΙΔΟΠΟΙΗΣΕΙΣ

- Επιπλέον, είναι σημαντικό να μην στρίψετε τις ζώνες.
- ΜΗ χρησιμοποιείτε σημεία επαφής, που δέχονται φορτίο, διαφορετικά από αυτά που περιγράφουν οι οδηγίες χρήσης και σημειώνονται επάνω στον εξοπλισμό ασφαλείας.
- Τα σκληρά σημεία και τα πλαστικά μέρη του εξοπλισμού ασφαλείας για παιδιά θα πρέπει να τοποθετούνται και να στερεώνονται έτσι ώστε υπό κατάλληλες συνθήκες χρήσης του οχήματος, δεν θα μπλοκάρουν κάτω από το κινητό κάθισμα ή στη πόρτα του οχήματος.
- Διατηρήστε τεντωμένους όλους τους ιμάντες για τη στερέωση του εξαρτήματος ασφαλείας στο όχημα και ρυθμίστε τις ζώνες συγκράτησης του παιδιού. Είναι σημαντικό να μην στρίβετε τις ζώνες ασφαλείας.
- Σημαντικό. Βεβαιωθείτε ότι η ζώνη της κοιλιάς βρίσκεται όσο πιο χαμηλά γίνεται ώστε να συγκρατεί σωστά τη λεκάνη του παιδιού.
- Μη χρησιμοποιείτε ΠΟΤΕ αυτό το εξάρτημα με βάση διαφορετική από αυτή που υποδεικνύει ο κατασκευαστής.
- ΠΑΝΤΑ να βεβαιώνετε ότι η ζώνη του οχήματος και οι ζώνες συγκράτησης που διαθέτει το καθισματάκι αυτοκινήτου δεν είναι τυλιγμένες.
- ΠΟΤΕ μην αφήνετε το παιδί σε καθισματάκι με ζώνες που δεν έχουν τοποθετηθεί σωστά.
- ΠΟΤΕ μην αφήνετε το παιδί σε εξοπλισμό τέτοιου είδους για μεγάλο χρονικό διάστημα.
- Τοποθετείτε ΠΑΝΤΑ το καθισματάκι αυτοκινήτου με φορά αντίθετη προς τη πορεία του αυτοκινήτου.
- Μην τοποθετείτε ΠΟΤΕ το καθισματάκι αυτοκινήτου προς τη φορά πορείας.
- ΜΗ χρησιμοποιείτε ποτέ περάσματα ζωνών διαφορετικά από αυτά που αναφέρει το παρόν εγχειρίδιο.
- ΒΕΒΑΙΩΘΕΙΤΕ ότι όλα τα καθίσματα πτυσσόμενα/κινητά έχουν μπλοκάρι.
- ΟΛΟΙ οι επιβάτες του οχήματος θα πρέπει να φορούν σωστά τις ζώνες ασφαλείας.
- Οι επιβάτες που δεν φορούν ζώνη ενδέχεται να τραυματίσουν άλλους επιβάτες σε περίπτωση ατυχήματος.
- Πριν τοποθετήσετε το παιδί στο καθισματάκι, ΝΑ ΒΕΒΑΙΩΝΕΣΤΕ ΠΑΝΤΑ ότι η χειρολαβή από το καθισματάκι είναι ρυθμισμένη και μπλοκαρισμένη στην κατακόρυφη θέση.
- ΠΟΤΕ μην τοποθετείτε το καθισματάκι αυτοκινήτου ή άλλο εξοπλισμό για παιδιά κοντά σε άκρο σε υπερυψωμένη επιφάνεια ή σε μαλακή επιφάνεια όπως μαξιλάρια ή στρώματα.
- Το καθισματάκι μπορεί να πέσει και να προκαλέσει σοβαρούς τραυματισμούς ή και θάνατο.

## ΕΛΕΓΧΟΙ ΠΡΙΝ ΑΠΟ ΤΗ ΧΡΗΣΗ

- Μη χρησιμοποιείτε ΠΟΤΕ το καθισματάκι σε καρότσι σούπερ-μάρκετ.
- Σε περίπτωση αμφιβολιών για την εγκατάσταση και τη σωστή χρήση του, επικοινωνήστε με τον κατασκευαστή του εξοπλισμού ασφαλείας για παιδιά.
- Να προτιμάτε πάντα τα πίσω καθίσματα ακόμη και αν ο ΚΟΚ επιτρέπει την τοποθέτηση στη μπροστά θέση.
- Να ελέγχετε πάντα ότι δεν υπάρχουν υπολείμματα τροφής ή άλλου παρόμοιου υλικού στην αγκράφα.
- Το χειμώνα μη δένετε το παιδί με πολύ χοντρά ρούχα.

### **Βεβαιωθείτε:**

- ότι οι ζώνες δεν έχουν υποστεί βλάβη και δεν έχουν σημάδια φθοράς.

### **Βεβαιωθείτε ότι το παιδί ανήκει στην ομάδα χρήσης:**

- ότι το βάρος είναι μεταξύ 0-13 kg

### **Τοποθετήστε τον εξοπλισμό για παιδιά σε φορά αντίθετη με τη φορά της πορείας σε ασφαλή θέση του οχήματος:**

- αποκλειστικά σε καθίσματα με κατεύθυνση τη φορά της πορείας
- τη χειρολαβή στη θέση που υποδεικνύει το παρόν εγχειρίδιο.
- το καθισματάκι θα πρέπει να έχει φορά αντίθετη με τη φορά της κίνησης
- αν υπάρχει αερόσακος, θα πρέπει να ΜΗΝ είναι ενεργοποιημένος
- χρησιμοποιήστε μόνο τη ζώνη 3 σημείων πρόσδεσης για να στερεώσετε το καθισματάκι
- με ζώνες που δεν είναι μπερδεμένες
- με το πέρασμα των ζωνών να έχει γίνει σωστά
- στερεωμένο στο κάθισμα

### **Ασφαλίστε το παιδί σωστά στο καθισματάκι:**

- ρυθμίστε τις ζώνες στο σωστό ύψος
- με ζώνες που δεν είναι μπερδεμένες
- η ζώνη της κοιλιάς θα πρέπει να είναι χαμηλά, πάνω από τη λεκάνη του παιδιού
- οι ζώνες θα πρέπει να είναι δεμένες σωστά.

## ΧΡΗΣΗ ΣΤΟ ΑΥΤΟΚΙΝΗΤΟ



**!** ΜΗΝ ΧΡΗΣΙΜΟΠΟΙΕΙΤΕ ΤΟ ΠΑΙΔΙΚΟ ΚΑΘΙΣΜΑ ΑΥΤΟΚΙΝΗΤΟΥ ΕΠΑΝΩ ΣΕ ΜΙΑ ΘΕΣΗ ΕΠΙΒΑΤΗ ΠΟΥ ΔΙΑΘΕΤΕΙ ΑΕΡΟΣΑΚΟ.

Κίνδυνος! Αν ανοίξει ο αερόσακος, μπορεί να χτυπήσει το παιδικό κάθισμα και να προκαλέσει σοβαρές βλάβες στο παιδί, ακόμα και θάνατο.

Τηρείτε τις οδηγίες που αναγράφονται στο εγχειρίδιο του αυτοκινήτου για τη χρήση παιδικών καθισμάτων.

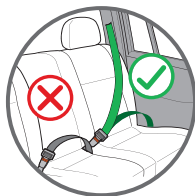

**!** ΜΗΝ χρησιμοποιείτε ΠΟΤΕ ζώνη ασφαλείας 2 σημείων, για να στερεώσετε το παιδικό κάθισμα στη θέση του αυτοκινήτου.

Χρησιμοποιείτε μόνο ζώνες ασφαλείας 3 σημείων.

Τηρείτε τους κανόνες που ισχύουν στη χώρα σας.

ΜΗΝ χρησιμοποιείτε ΠΟΤΕ ζώνη ασφαλείας 2 σημείων,

για να στερεώσετε αυτό το παιδικό κάθισμα στη θέση του αυτοκινήτου.

Είναι κατάλληλο μόνο για χρήση σε οχήματα που διαθέτουν ζώνες ασφαλείας 3 σημείων, στατικές ή με τύμπανο συλλογής, οι οποίες διαθέτουν έγκριση τύπου βάσει του Κανονισμού UN/ECE N° 16 ή άλλα αντίστοιχα πρότυπα.

Μην χρησιμοποιείτε ποτέ αυτό το παιδικό κάθισμα σε μπροστινή θέση επιβάτη με μπροστινό ενεργό αερόσακο.

## ΕΓΚΑΤΑΣΤΑΣΗ ΣΤΟ ΑΥΤΟΚΙΝΗΤΟ

## ΜΕ ΤΗ ΖΩΝΗ ΑΣΦΑΛΕΙΑΣ 3 ΣΗΜΕΙΩΝ ΤΟΥ ΑΥΤΟΚΙΝΗΤΟΥ

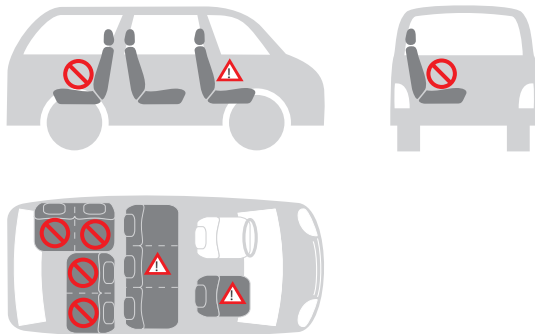

**Μπορείτε να εγκαταστήσετε το παιδικό κάθισμα αυτοκινήτου ως εξής:**

στην κατεύθυνση οδήγησης	ναι
αντίθετα από την κατεύθυνση οδήγησης	όχι
με ζώνη 2 σημείων	ναι 1)
με ζώνη 3 σημείων	όχι 2)
στη μπροστινή θέση επιβάτη	όχι 3)
στην πίσω πλαϊνή θέση	όχι
στην πίσω κεντρική θέση	ναι 4)



1) Η χρήση ζώνης 2 σημείων αυξάνει τον κίνδυνο βλαβών στο παιδί, σε περίπτωση ατυχήματος.

2) Η ζώνη ασφαλείας πρέπει να φέρει την έγκριση ECE R 16 ή άλλων αντίστοιχων προτύπων.

3) Μην το χρησιμοποιείτε ποτέ σε μπροστινή θέση επιβάτη με μπροστινό ενεργό αερόσακο.

4) Μπορεί να χρησιμοποιηθεί αν η κεντρική θέση του αυτοκινήτου διαθέτει ζώνη 3 σημείων.

## ΧΡΗΣΗ ΤΟΥ ΠΑΙΔΙΚΟΥ ΚΑΘΙΣΜΑΤΟΣ ΑΥΤΟΚΙΝΗΤΟΥ

**ΡΥΘΜΙΣΗ ΤΗΣ ΛΑΒΉΣ** (εικ. 1.1, εικ. 1.2)

- A. Για χρήση στο αυτοκίνητο και για μεταφορά
- B. Για να τοποθετήσετε το παιδί στο παιδικό κάθισμα ;
- C. Θέση χρήσης σταθερού ρηλάξ.

Για να ρυθμίσετε τη χειρολαβή σε διάφορες θέσεις, πατήστε ταυτόχρονα τα κουμπιά και στις δύο πλευρές και μετακινήστε τη χειρολαβή. Η χειρολαβή θα μπλοκάρει στη θέση.

**ΠΡΟΣΟΧΉ:** Να βεβαιώνετε πάντα ότι η χειρολαβή του καθίσματος έχει μπλοκάρει στην κατακόρυφη θέση μεταφοράς πριν ανασηκώσετε το καθισματάκι. Με το “κλικ” θα καταλάβετε ότι η χειρολαβή έχει μπλοκάρει σωστά στην κατακόρυφη θέση μεταφοράς.

**ΤΟΠΟΘΈΤΗΣΗ ΑΝΤΗΛΙΑΚΉΣ ΚΟΥΚΟΎΛΛΑΣ** (εικ. 2)

Η αντηλιακή κουκούλα μπορεί να ρυθμιστεί εύκολα. Χρησιμεύει στην άνετη ξεκούραση του παιδιού και στην προστασία του από την ηλιακή ακτινοβολία.

**Άνοιγμα:** τραβήξτε το πλαστικό άκρο της κουκούλας.

**Κλείσιμο:** πιέστε το άκρο προς τα πίσω στην αρχική θέση.

**ΧΡΉΣΗ ΤΟΥ ΜΕΙΩΤΗΡΑ ΓΙΑ ΤΟΥΣ ΠΡΩΤΟΥΣ ΜΗΝΕΣ** (εικ. 3)

Το εξάρτημα περιορισμού χώρου παρέχει στο παιδί σας μεγαλύτερη υποστήριξη κατά τους πρώτους μήνες

Το εξάρτημα περιορισμού εξασφαλίζει μεγαλύτερη άνεση στα μικρά παιδιά.

Ο πλήρως εξοπλισμένος μειωτήρας πρέπει να χρησιμοποιείται μέχρι το παιδί να φτάσει σε ύψος τα 75 εκ.

**ΤΟΠΟΘΈΤΗΣΗ ΤΟΥ ΠΑΙΔΙΟΎ ΣΤΟ ΚΑΘΙΣΜΑ ΑΥΤΟΚΙΝΉΤΟΥ**

**Χαλαρώστε τις ράντες** (εικ. 4.1): Πατήστε το κουμπί ρύθμισης που βρίσκεται στο εμπρός μέρος του καθίσματος και ταυτόχρονα τραβήξτε και τις δύο ράντες για να χαλαρώσετε ολόκληρο το σύστημα.

**Για να απελευθερώσετε την πόρπη** (εικ. 4.2): Πατήστε το κόκκινο κουμπί στην κεντρική αγκράφα για να αποσυνδέσετε τις ράντες και τοποθετήστε τις στο πλάι του καθίσματος.

Οποθετήστε το παιδί στο καθισματάκι και βεβαιωθείτε ότι το κάτω μέρος της πλάτης ακουμπά σωστά στο κάθισμα ενώ η πλάτη ακουμπά σωστά στην πλάτη του καθίσματος.

## ΧΡΗΣΗ ΤΟΥ ΠΑΙΔΙΚΟΥ ΚΑΘΙΣΜΑΤΟΣ ΑΥΤΟΚΙΝΗΤΟΥ

Έτσι το παιδί θα είναι άνετα και η πρόσδεση θα το προστατέψει με τον καλύτερο τρόπο. Περάστε τις ράντες πάνω από τους ώμους του παιδιού.

Βεβαιωθείτε ότι οι τιράντες έχουν το ίδιο ύψος και ότι βρίσκονται ακριβώς πάνω από τους ώμους του παιδιού.

**Για να ασφαλίσετε την πόρπη** (εικ. 4.3): Ενώστε τα δύο άκρα/τις προεξοχές των τιραντών, σχηματίζοντας ένα μοναδικό σημείο σύνδεσης.

Εισάγετε το σημείο σύνδεσης στην κεντρική αγκράφα, μέχρι να ακούσετε ένα κλικ. Βεβαιωθείτε ότι οι τιράντες δεν έχουν συστραφεί.

Ρυθμίστε τα προστατευτικά θώρακα στο κέντρο των ώμων του παιδιού.

**Για να ρυθμίσετε το προσκέφαλο και τους ιμάντες ώμου** (εικ. 4.4): Τραβήξτε το μοχλό ρύθμισης της ζώνης προς τα επάνω και ταυτόχρονα γλιστρήστε, προς τα πάνω ή προς τα κάτω, τον ρυθμιστή μέχρις ότου οι ιμάντες ώμου να είναι στο σωστό ύψος .

Αφήστε το μοχλό ρύθμισης ώστε να κλειδώσει ο ρυθμιστής στη νέα θέση.

Βεβαιωθείτε για τη σωστή ασφάλιση και η σωστή θέση των ιμάντων στήθους.

Βεβαιωθείτε ότι οι ιμάντες ώμου είναι τοποθετημένοι ακριβώς πάνω από τους ώμους του παιδιού και ότι υπάρχει κενό 1 δάκτυλο (1 cm) (εικ. 4.5).

Ένα σωστά ρυθμισμένο προσκέφαλο εξασφαλίζει τη βέλτιστη θέση στο παιδί που κάθεται στο κάθισμα.

**Επέκταση συστήματος πρόσδεσης** (εικ. 4.6): Τραβήξτε τον ιμάντα ρύθμισης του συστήματος πρόσδεσης έτσι ώστε να ενταθεί σωστά στο σώμα του παιδιού.

Για τη σωστή ένταση, το περιθώριο μεταξύ των ιμάντων πρόσδεσης και των ώμων του παιδιού δεν πρέπει να ξεπερνά το ένα δάκτυλο.

**ΣΗΜΑΝΤΙΚΟ!** Τραβήξτε το άκρο της ζώνης ρύθμισης προς τα έξω, όχι προς τα πάνω ή προς τα κάτω.

Κατά την μεταφορά (κυρίως όταν το κάθισμα δεν βρίσκεται στο αυτοκίνητο), η ζώνη ρύθμισης πρέπει να κάθεται μέσα στην υποδοχή της ζώνης.

 **Ελέγξτε αν το παιδί είναι σωστά ασφαλισμένο με το σύστημα πρόσδεσης.**

**Για να εξασφαλιστεί η ασφάλεια του παιδιού, ελέγξτε ότι ....**

- Οι ιμάντες της ζώνης έχουν ρυθμιστεί σωστά στους ώμους του παιδιού.
- Οι ιμάντες δεν έχουν συστραφεί.
- Οι γλώσσες έχουν ασφαλίσει σωστά στην πόρπη της ζώνης.
- Οι ιμάντες είναι σωστά τεντωμένοι, το κενό μεταξύ της ζώνης και του παιδιού δεν πρέπει να είναι μεγαλύτερο από το πάχος ενός δακτύλου.

**ΕΓΚΑΤΑΣΤΑΣΗ ΤΟΥ ΠΑΙΔΙΚΟΥ ΚΑΘΙΣΜΑΤΟΣ ΣΤΟ ΑΥΤΟΚΙΝΗΤΟ**

Αυτό το κάθισμα αυτοκινήτου για παιδιά μπορεί να στερεώνεται μόνο σε καθίσματα επιβατών που έχουν ζώνη ασφαλείας 3 σημείων (κοιλιάς και στήθους) και χωρίς ΑΕΡΟΣΑΚΟ.

**Για να στερεώσετε το κάθισμα με τη ζώνη ασφαλείας 3 σημείων του οχήματος, προχωρήστε ως εξής:**

Το κάθισμα για παιδιά τοποθετείται πάντα σε κατεύθυνση αντίθετη από την πορεία, ή με το παιδί στραμμένο προς το πίσω μέρος του οχήματος (εικ. 5.1).

Περάστε την οριζόντια ζώνη ασφαλείας (κοιλιακής χώρας) του αυτοκινήτου και στα δύο σημεία (a) και ασφαλίστε την πόρπη (b) (εικ. 5.2, εικ. 5.3).

Περάστε τη διαγώνια ζώνη ασφαλείας (άνω θώρακα) του αυτοκινήτου, γύρω από την πλάτη του παιδικού καθίσματος, που διέρχεται από το πέρασμα της διαγώνιας ζώνης (c) (εικ. 5.4).

Εάν η ζώνη ασφαλείας του οχήματος είναι πολύ κοντή, ρυθμίστε το ύψος της στη χαμηλότερη θέση. Αν εξακολουθεί να είναι πολύ κοντή, δοκιμάστε σε ένα άλλο κάθισμα.

**ΠΡΟΕΙΔΟΠΟΙΗΣΕΙΣ:**

- ΜΗ χρησιμοποιείτε διαδρομές διαφορετικές για να στερεώσετε τις ζώνες ασφαλείας.
- Για την τεχνική υποστήριξη επικοινωνήστε με την εξυπηρέτηση πελατών.
- ΜΗ χρησιμοποιείτε μια ζώνη ασφαλείας 2 σημείων πρόσδεσης για να στερεώσετε αυτόν τον εξοπλισμό για παιδιά.

**👉 Ελέγξτε ότι το παιδικό κάθισμα έχει εγκατασταθεί σωστά στο αυτοκίνητο**

- Ασφαλίστε πάντοτε το παιδί με τη ζώνη, όταν βρίσκεται μέσα στο παιδικό κάθισμα.
- Μην αφήνετε ποτέ το παιδί χωρίς επίβλεψη όταν βρίσκεται σε ανυψωμένες επιφάνειες (π.χ., επάνω σε τραπέζια κ.λπ.).
- Προσέξτε ώστε το άκρο του ιμάντα να μην τελειώνει στην πορεία κινούμενων εξαρτημάτων (π.χ., αυτόματες πόρτες, κυλιόμενες σκάλες κ.λπ.).
- Προσοχή! Τα πλαστικά μέρη του καθίσματος μπορούν να υπερθερμανθούν στον ήλιο, προκαλώντας εγκαύματα στο παιδί. Προστατέψτε το κάθισμα από πηγές υπερβολικής θερμότητας, καλύπτοντάς το, για παράδειγμα, με ένα ελαφρύ κάλυμμα.
- Το παιδικό κάθισμα έχει μόνο μία θέση εγκατάστασης στο αυτοκίνητο, αφήνοντας το παιδί πάντα σε ημικλινή θέση.

## ΧΡΗΣΗ ΤΟΥ ΠΑΙΔΙΚΟΥ ΚΑΘΙΣΜΑΤΟΣ ΑΥΤΟΚΙΝΗΤΟΥ

- Σε περίπτωση μεγάλων ταξιδιών, κάνετε συχνές στάσεις. Το παιδί κουράζεται πολύ εύκολα. Μην αφήνετε το παιδί στο παιδικό κάθισμα για πολλή ώρα.

### Προαιρετική βάση Tech i-Size (πωλείται ξεχωριστά)

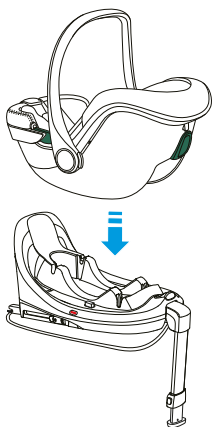

### Προαιρετική βάση Disk i-Size (πωλείται ξεχωριστά)

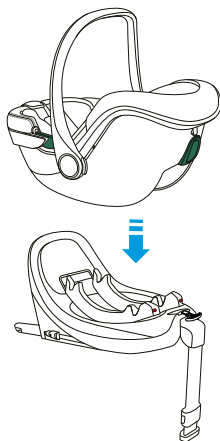

**ΣΥΝΤΗΡΗΣΗ****Καθαρισμός**

Η επένδυση και οι ζώνες ασφαλείας μπορούν να καθαριστούν χρησιμοποιώντας ένα καθαρό πανί, ζεστό νερό και σαπούνι.

Τα πλαστικά μέρη μπορούν να καθαριστούν με απαλό απορρυπαντικό και χλιαρό νερό. Μην χρησιμοποιείτε σκληρά απορρυπαντικά ή λειαντικά υλικά.

**!** Το παιδικό κάθισμα δεν πρέπει να χρησιμοποιείται χωρίς την επένδυση.

**ΑΦΑΙΡΕΣΗ ΤΟΥ ΚΑΛΥΜΜΑΤΟΣ (εικ.6.1, 6.2, 6.3, 6.4)**

Πατήστε το κόκκινο κεντρικό κουμπί της πόρπης και αποσυνδέστε τις συνδέσεις της πόρπης.

Αφαιρέστε από τις υποδοχές του μειωτήρα, της επένδυσης και του αμαξώματος και τις δύο ζώνες στήθους μαζί με τις συνδέσεις.

Δεν είναι απαραίτητο να αφαιρέσετε τη ζώνη στήθους από το δακτύλιο του ιμάντα σφιξίματος ζώνης.

Αφαιρέστε τη ζώνη ακολουθώντας τα όσα αναφέρονται στην παράγραφο “Αφαίρεση της αγκράφας του συστήματος πρόσδεσης” και αφαιρέστε την πόρπη από την επένδυση.

Αφαιρέστε την επένδυση από το σκελετό.

Για να τοποθετήσετε το κάλυμμα, ακολουθήστε την αντίθετη διαδικασία.

**ΣΗΜΑΝΤΙΚΟ!** συναρμολογήσει σωστά και ότι δεν έχει στρίψει κανέναν ιμάντα

**Αφαίρεση της αγκράφας του συστήματος πρόσδεσης (εικ.7.1, 7.2)**

- Απασφαλίστε την αγκράφα (πατήστε τον κόκκινο διακόπτη απελευθέρωσης).
- Εντοπίστε το μεταλλικό κρίκο που βρίσκεται στον ιμάντα, κάτω από το μηχανισμό συγκράτησης.
- Στρέψτε το μεταλλικό κρίκο και αφαιρέστε τον μέσα από το κέλυφος και την επένδυση

**Επανατοποθέτηση της αγκράφας του συστήματος πρόσδεσης**

- Τοποθετήστε το μεταλλικό κρίκο και τον ιμάντα κοιλιάς μέσα από την επένδυση και το κέλυφος (α). Ο μεταλλικός κρίκος, αφού τοποθετηθεί στον ιμάντα, πρέπει να προεξέχει από το άγκιστρο (εικ. 8.1).
- Εισαγάγετε τον μεταλλικό δακτύλιο και τον ιμάντα του καβάλου μέσα από το κέλυφος (β). Βεβαιωθείτε για τη σωστή εισαγωγή και κλειδώμα (εικ. 8.2)
- Τραβήξτε την κεντρική αγκράφα, για να ελέγξετε αν ο ιμάντας κοιλιάς έχει τοποθετηθεί σωστά.

**ΑΦΑΙΡΕΣΤΕ ΤΗΣ ΚΟΥΚΟΎΛΑΣ (εικ. 9.1, 9.2, 9.3, 9.4)**

## ΣΥΜΒΑΤΙΚΗ ΕΓΓΥΗΣΗ

Το περιεχόμενο που υποδεικνύεται στη συνέχεια θα ισχύει από 01.01.2005 και αντικαθιστά σε κάθε περίπτωση και πλήρως οποιοδήποτε προγενέστερο μήνυμα αναφερόμενο στην εγγύηση που παρέχεται από την Forpa Pedretti S.p.A.

## ΣΥΜΒΑΤΙΚΗ ΕΓΓΥΗΣΗ

Η Forpa Pedretti S.p.A. με έδρα το Grumello del Monte (Italia) Via Volta 11, εγγυάται άμεσα στον Καταναλωτή ότι αυτό το Προϊόν, νέας κατασκευής, είναι απαλλαγμένο από ελαττώματα στα υλικά, στον σχεδιασμό και στην κατασκευή και συμμορφώνεται με τα χαρακτηριστικά που η ίδια δηλώνει.

Η παρούσα συμβατική εγγύηση ισχύει σε όλα τα κράτη μέλη της Ευρωπαϊκής Ένωσης και δεν εξαιρεί ούτε περιορίζει τα δικαιώματα του Καταναλωτή, σύμφωνα με τις διατάξεις αναγκαστικού δικαίου έναντι του Πωλητή του Προϊόντος.

Για να επωφεληθεί από την παρούσα συμβατική εγγύηση ο Καταναλωτής θα πρέπει να επιστρέψει το ελαττωματικό Προϊόν στον Πωλητή, παρουσιάζοντας του την απόδειξη αγοράς του Προϊόντος από την οποία προκύπτουν ευανάγνωστα η διεύθυνση του Πωλητή, η ημερομηνία αγοράς του Προϊόντος με τη σφραγίδα και υπογραφή του Πωλητή και την ένδειξη του ίδιου Προϊόντος ή εναλλακτικά τη ταμειακή νόμιμη απόδειξη, μη τροποποιημένη, από την οποία προκύπτουν καθαρά οι ίδιες πληροφορίες.

Η συμβατική εγγύηση ισχύει για Δώδεκα (12) μήνες από την ημερομηνία αγοράς του Προϊόντος. Κατά τη διάρκεια αυτής της περιόδου η Forpa Pedretti S.p.A. θα επισκευάσει ή θα αντικαταστήσει, κατά τη κρίση της, το ελαττωματικό Προϊόν.

Η συμβατική εγγύηση χορηγείται στον τελικό αγοραστή του Προϊόντος (Καταναλωτή) και δεν εξαιρεί ούτε περιορίζει τα υποχρεωτικά δικαιώματα του Καταναλωτή, τα οποία προβλέπει ο νόμος ή/και τα δικαιώματα που ο Καταναλωτής ενδέχεται να έχει έναντι του Πωλητή/Μεταπωλητή του Προϊόντος.

## ΕΞΑΙΡΕΣΕΙΣ ΤΗΣ ΣΥΜΒΑΤΙΚΗΣ ΕΓΓΥΗΣΗΣ

Από την συμβατική εγγύηση εξαιρούνται οι ζημιές που προκλήθηκαν στο Προϊόν από τις ακόλουθες αιτίες: χρήση μη συμμορφωμένη με τις οδηγίες που περιέχει το φύλλο οδηγιών χρήσης και με την συναρμολόγηση, κρούσεις και πτώσεις, έκθεση του Προϊόντος στην υγρασία ή σε ακραίες θερμικές ή περιβαλλοντικές συνθήκες ή σε απότομες αλλαγές αυτών των συνθηκών, διάβρωση, οξείδωση, μη εξουσιοδοτημένες τροποποιήσεις ή επισκευές του Προϊόντος, επισκευές με χρήση μη εγκεκριμένων ανταλλακτικών, ακατάλληλη χρήση, κακή συντήρηση ή έλλειψη συντήρησης, ακατάλληλη συντήρηση σε σύγκριση με όσα υποδεικνύονται στο φύλλο οδηγιών χρήσης και συναρμολόγησης, εσφαλμένη συναρμολόγηση, ατυχήματα, ενέργειες τροφών ή ποτών, ενέργειες χημικών προϊόντων, αιτίες ανωτέρας βίας.

Σε κάθε περίπτωση η Forpa Pedretti S.p.A. δεν αναλαμβάνει καμία ευθύνη για ζημιές σε πρόσωπα ή πράγματα, πέρα από το Προϊόν, όταν αυτές οι ζημιές προκλήθηκαν από αμέλεια στις οδηγίες / συστάσεις / προειδοποιήσεις που περιέχει το εγχειρίδιο ή εναλλακτικά το “Φύλλο οδηγιών χρήσης και Συναρμολόγησης” το οποίο συνοδεύει κάθε Προϊόν που προορίζεται για τον κάτοχο/χρήστη. (όπως για καθαρά παραδειγματικό σκοπό, στην περίπτωση του Προϊόντος Κρεβατιού: “Παρακολουθείτε συνεχώς το μωρό. Ελέγχετε ότι τα σεντόνια και οι κουβέρτες δεν καλύπτουν το κεφάλι του μωρού...”).

Επιπλέον, η Forpa Pedretti S.p.A. δεν αναλαμβάνει καμία ευθύνη για ζημιές σε πρόσωπα ή πράγματα, όταν η θραύση των προϊόντων της προκλήθηκε από αλλοίωση των εξαρτημάτων του Προϊόντος που υπόκεινται σε φθορά. Όλα τα εξαρτήματα από πλαστικό υλικό, θεωρούνται εξαρτήματα του Προϊόντος που υπόκεινται σε φθορά.

Компоненты	СТР. 119
Использование-меры предосторожности	СТР. 120
Проверки перед использованием	СТР. 125
Установка в автомобиль	СТР. 126
Регулировка ручки	СТР. 128
Регулировка солнцезащитного козырька	СТР. 128
Использование вкладыша для самых маленьких	СТР. 128
Размещение ребенка в автокресле	СТР. 128
Регулировка подголовника и лямок	СТР. 129
Установка автокресла в салон автомобиля	СТР. 130
Техническое Обслуживание / Чистка	СТР. 132
Гарантийные Обязательства	СТР. 133

## КОМПОНЕНТЫ

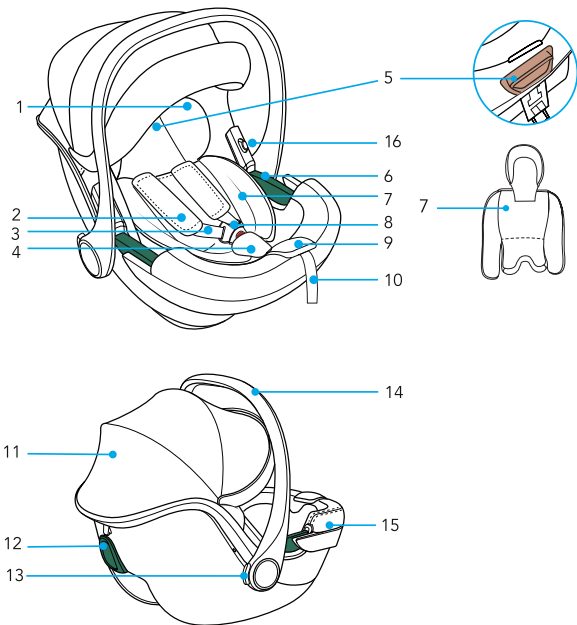

- |    |  |     |                                  |
|----|--|-----|----------------------------------|
| 1. | Подушка-подголовник                          | 10. | Ремень для регулировки           |
| 2. | Накладка на плечевую лямку                   | 11. | Капюшон                          |
| 3. | Лямки ремней                                 | 12. | Направляющая для плечевого ремня |
| 4. | Накладка на паховый ремень                   | 13. | Кнопка для регулировки ручки     |
| 5. | Рычаг "Регулировка подголовника"             | 14. | Ручка                            |
| 6. | Направляющая для поясного ремня безопасности | 15. | Обивки                           |
| 7. | Подушка-редуктор                             | 16. | Кнопка для снятия адаптеров      |
| 8. | Замок для внутренних                         |     |                                  |
| 9. | Кнопка для регулировки лямок                 |     |                                  |

## КАТЕГОРИИ ЭКСПЛУАТАЦИИ

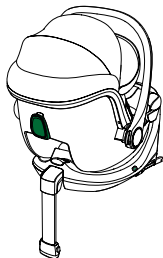
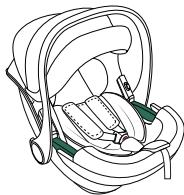

R129/UNIVERSAL/BELTED	R129/i-Size UNIVERSAL/ISOFIX
<p><b>АВТОКРЕСЛО</b> "Disk Infant i-Size"</p>	<p><b>АВТОКРЕСЛО</b> "Disk Infant i-Size" с основанием "Tech i-Size", с основанием "Disk i-Size"</p>
<p>Автокресло "Disk Infant i-Size" крепится в автомобиле с помощью штатного 3-точечного ремня безопасности.</p>	<p>Автокресло "Disk Infant i-Size" крепится к основанию "Tech i-Size", "Disk i-Size" и фиксируется на автомобильном сиденье при помощи соединителей ISOFIX. Правила установки в автомобиле указаны в руководстве по эксплуатации основания "Tech i-Size", "Disk i-Size".</p>

## Предупреждение

1. Данное детское удерживающее устройство «i-Size» прошло типовые испытания в соответствии с Регламентом № 129 для эксплуатации на автомобильных сиденьях, «совместимых со стандартом i-Size» - см. информацию, указываемую производителями автотранспортных средств в соответствующих руководствах по эксплуатации.
2. При возникновении сомнений обратитесь к изготовителю удерживающего устройства или к дистрибьютору.



**ВАЖНО:** автокресло "Disk infant i-Size" вместе с основанием "Tech i-Size", "Disk i-Size" представляет собой удерживающую систему i-Size, омологированную согласно Регламенту ECE R129 для детей ростом от 40 до 87 см и с максимальным весом 13 кг.

## ПРЕДУПРЕЖДЕНИЯ

### ВАЖНО

Внимательно прочтите и уясните все инструкции, в отношении детских удерживающих устройств, приведенные в данном руководстве и в руководстве к автомобилю. Установите и используйте автокресло как описано в руководстве по эксплуатации. Несоблюдение этих инструкций может негативно отразиться на безопасности или стать причиной серьезных травм или смерти ребенка. Данную инструкцию по эксплуатации необходимо хранить для будущих консультаций в специальном отсеке автокресла на протяжении всего периода его использования.

### ВАЖНО

- В случае недоношенных детей или новорожденных с низким весом, перед использованием удерживающего устройства необходимо проконсультироваться у врача или у специализированного медицинского персонала о возможности использования автокресла.
- **ВНИМАНИЕ! Автокресло “Disk Infant i-Size” устанавливается ТОЛЬКО ПРОТИВ ХОДА ДВИЖЕНИЯ АВТОМОБИЛЯ.**
- “Disk Infant i-Size” может устанавливаться на основании “Tech i-Size”, “Disk i-Size” на сиденьях, совместимых со стандартом i-Size - см. информацию, указываемую производителем в руководстве по эксплуатации автотранспортного средства.
- Если автомобиль не укомплектован сиденьем i-Size, то установка может осуществляться на сиденья ISOFIX в автомобилях, указанных в прилагемом.
- Перечне автотранспортных средств, который также размещен на сайте [www.foppapedretti.it](http://www.foppapedretti.it).
- Автокресло “Disk Infant i-Size” может крепиться отдельно, посредством только штатного 3-точечного ремня безопасности, статического или инерционного, омологированного согласно Регламенту UN/ECE № 16 либо другим аналогичным стандартам.
- Перед приобретением убедитесь в том, что автокресло совместимо с вашим автомобилем. При возникновении сомнений проконсультируйтесь с изготовителем автокресла либо с продавцом.

## ПРЕДУПРЕЖДЕНИЯ

- Устанавливать автокресло можно только на сиденья, расположенные по ходу движения автомобиля. Согласно статистике, задние сиденья автомобиля безопаснее для перевозки детей, чем передние.
- НЕ использовать автокресло, если оно подверглось сильным ударам в результате аварии. Авария могла вызвать внутренние поломки, которые незаметны снаружи.
- Хорошо зафиксируйте подвижные предметы, например: багаж или книги, внутри автомобиля. При аварии незакрепленные предметы могут вызвать травмы пассажиров.
- Твердые элементы и пластмассовые части детского удерживающего устройства должны быть расположены и установлены таким образом, чтобы при нормальном использовании автомобиля они не застревали под подвижным сиденьем или в проеме дверцы.
- ЗАПРЕЩАЕТСЯ удалять этикетки, нанесенные на удерживающее устройство.
- На этикетках содержится важная информация.
- ЗАПРЕЩАЕТСЯ использовать удерживающее устройство если его части сломаны или отсутствуют.
- ЗАПРЕЩАЕТСЯ использовать внутренние ремни или ремни безопасности, 149 если на них имеются повреждения или если они изношены.
- ЗАПРЕЩАЕТСЯ выполнять какие-либо модификации удерживающего устройства.
- Снимать удерживающее устройство следует в строгом соответствии с инструкциями.
- НЕ использовать автокресло, если оно подверглось сильным ударам в результате аварии. Авария могла вызвать внутренние поломки, которые незаметны снаружи.
- ЗАПРЕЩАЕТСЯ заменять обивку или внутренние ремни на другие, отличные от рекомендованных производителем, поскольку работа удерживающего устройства зависит от них напрямую.
- НИКОГДА НЕ приобретайте бывшее в употреблении автокресло, поскольку неизвестно подвергалось ли оно ударам в результате столкновений и аварий.

## ПРЕДУПРЕЖДЕНИЯ

- Проверьте, что автокресло не застревает на подвижном или складывающемся сиденье, а также в проеме дверцы машины.
- ЗАПРЕЩАЕТСЯ использовать конфигурации, не указанные в инструкции по эксплуатации.
- Для крепления автокресла запрещается использовать поясной ремень безопасности с двухточечным креплением.
- ЗАПРЕЩАЕТСЯ использовать направляющие ремней, отличные от указанных в инструкции.
- НЕ позволяйте детям играть с устройством или регулировать детское удерживающее устройство.
- Перед каждым использованием проверить, что удерживающее устройство и внутренние ремни правильно пристегнуты.
- ЗАПРЕЩАЕТСЯ использовать автокресло на пассажирских сиденьях, оборудованных подушкой безопасности, за исключением случаев, когда изготовитель автомобиля гарантирует, что такое использование не представляет опасности.
- Удерживающее устройство должно быть всегда надежно зафиксировано на сиденье автомобиля, даже если в данный момент оно не используется. В случае аварии или резкого торможения незакрепленное автокресло может нанести травмы пассажирам.
- Хорошо зафиксируйте подвижные предметы, например: багаж или книги, внутри автомобиля. При аварии незакрепленные предметы могут вызвать травмы пассажиров.
- НИКОГДА не оставляйте ребенка в автомобиле без присмотра, даже на непродолжительное время.
- ЗАПРЕЩАЕТСЯ вынимать ребенка из автокресла во время движения автомобиля.
- ЗАПРЕЩАЕТСЯ использовать это детское удерживающее устройство без обивки.
- ОСТОРОЖНО, ГОРЯЧО! Накрывайте автокресло материей, когда оно находится под прямыми солнечными лучами. Отдельные части автокресла могут чрезмерно нагреться и вызвать ожоги ребенка. Перед тем как посадить ребенка, всегда проверяйте температуру автокресла.
- ИСПОЛЬЗОВАТЬ только точки соприкосновения под нагрузкой, описанные в инструкции и отмеченные на удерживающем устройстве.
- Твердые элементы и пластмассовые части детского удерживающего устройства должны быть расположены и установлены таким образом, чтобы при нормальном использовании автомобиля они не застревали под подвижным сиденьем или в проеме дверцы.

## ПРЕДУПРЕЖДЕНИЯ

- Натяните все ремни, используемые для крепления удерживающего устройства к автомобилю и отрегулируйте внутренние ремни, удерживающие ребенка. Следите за тем, чтобы ремни не перекручивались.
- **ВАЖНО!** Проверьте, что поясная лямка внутренних ремней находится в самом нижнем положении, чтобы надежно удерживать таз ребенка.
- **ЗАПРЕЩАЕТСЯ** использовать это удерживающее устройство в сочетании с базой, отличной от указанной изготовителем.
- **ВСЕГДА** проверяйте, что ремень автомобиля и ремни, удерживающие ребенка, а также внутренние ремни автокресла не перекручены.
- **НИКОГДА** не оставляйте ребенка в автокресле, если внутренние ремни не застегнуты или застегнуты неправильно.
- **НЕ** оставляйте ребенка в детском удерживающем устройстве на длительное время.
- **ВСЕГДА** устанавливайте это автокресло против хода движения автомобиля.
- **НИКОГДА** не устанавливайте это автокресло по ходу движения автомобиля.
- **ЗАПРЕЩАЕТСЯ** использовать направляющие ремней, отличные от указанных в этом руководстве.
- **ПРОВЕРЬТЕ**, что все складывающиеся/подвижные сиденья правильно заблокированы.
- **ВСЕ** пассажиры, путешествующие в автомобиле, должны быть пристегнуты ремнями безопасности. В случае аварии непристегнутые пассажиры могут нанести травмы другим пассажирам.
- Прежде чем разместить ребенка в кресле, **ПРОВЕРЬТЕ**, что ручка автокресла, свяжитесь с изготовителем детского удерживающего устройства.
- Предпочтительно устанавливать автокресло на заднее сиденье, несмотря на то, что правилами дорожного движения разрешается устанавливать автокресло и на переднее сиденье.
- Всегда проверяйте, что в замке нет крошек и других подобных веществ.
- Зимой не пристегивайте ребенка в объемных одеждах. автокресла отрегулирована и заблокирована в вертикальном положении.
- **НИКОГДА** не ставьте автокресло или детское удерживающее устройство на краю поверхностей, приподнятых над землей, или на мягкие поверхности, например: подушку или матрас. Автокресло может упасть и вызвать травмы или даже смерть ребенка.
- **ЗАПРЕЩАЕТСЯ** ставить автокресло в тележку для покупок.
- Если у Вас возникли вопросы по установке и правильному использованию.

## ПРОВЕРКИ ПЕРЕД ИСПОЛЬЗОВАНИЕМ

### **Проверьте:**

- что внутренние ремни не повреждены и не изношены

### **Проверьте, что ребенок попадает в данную группу пользователей:**

- что вес ребенка от 0 до 13 кг.

### **установить детское удерживающее устройство в направлении, противоположном направлению движения, в безопасном месте автомобиля:**

- только на сиденья, расположенные по ходу движения
- ручка должна быть зафиксирована в положении, указанном в данном руководстве
- автокресло должно быть установлено против хода движения автомобиля
- если для сиденья предусмотрена подушка безопасности, она должна быть отключена;
- для фиксации автокресла использовать только ремень безопасности с трехточечным креплением, ремни не должны быть перекручены;
- использовать указанные направляющие ремней;
- автокресло должно быть надежно зафиксировано на сиденье.

### **Правильно пристегните ребенка к креслу:**

- ляжки необходимо отрегулировать по высоте;
- ремни не должны быть перекручены;
- поясной ремень должен быть зафиксирован внизу, над тазом ребенка;
- внутренние ремни должны быть правильно застегнуты.

## ЭКСПЛУАТАЦИЯ В АВТОМОБИЛЕ



 **ЗАПРЕЩАЕТСЯ УСТАНОВЛИВАТЬ АВТОКРЕСЛО НА ПАССАЖИРСКОЕ СИДЕНЬЕ, ОСНАЩЕННОЕ ПОДУШКОЙ БЕЗОПАСНОСТИ.**

Опасно! В случае взрыва подушки безопасности автокресло может получить удар и причинить ребенку серьезную травму, вплоть до смерти.

Соблюдайте инструкции, приведенные в руководстве по эксплуатации автомобиля в разделе, посвященном использованию детских автокресел.

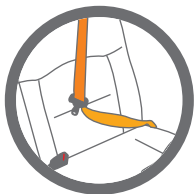

 **КАТЕГОРИЧЕСКИ ЗАПРЕЩАЕТСЯ крепить автокресло к сиденью 2-х точечным ремнем безопасности. Пользуйтесь только 3-х точечными ремнями безопасности.**

Соблюдайте требования, действующие в стране эксплуатации автомобиля.

**КАТЕГОРИЧЕСКИ ЗАПРЕЩАЕТСЯ** крепить автокресло к сиденью 2-х точечным ремнем безопасности.

Предназначено только и исключительно для использования в автотранспортных средствах, оснащенных 3-х точечным ремнем безопасности, который может быть статическим либо с механизмом втягивания и иметь омологацию, соответствующую Техническим предписаниям UN/ECE № 16 или иным эквивалентным стандартам.

Категорически запрещается устанавливать автокресло на переднее пассажирское сиденье, оснащенное включенной подушкой безопасности.

## УСТАНОВКА В АВТОМОБИЛЬ

## УСТАНОВКА В АВТОМОБИЛЬ С 3-Х ТОЧЕЧНЫМ РЕМНЕМ БЕЗОПАСНОСТИ АВТОМОБИЛЯ

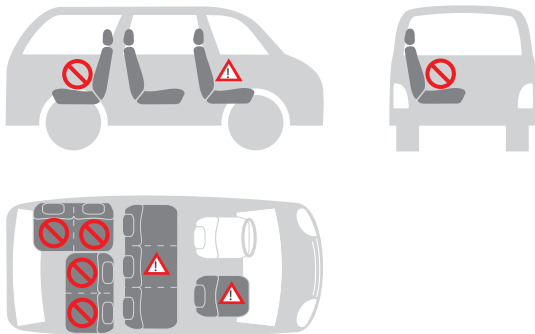

Возможны следующие варианты установки автокресла:

по ходу движения автомобиля	нет
против хода движения автомобиля	да
с 2-х точечным ремнем	нет 1)
с 3-х точечным ремнем	да 2)
на переднем пассажирском сиденье	да 3)
на заднем боковом пассажирском сиденье	да
на заднем центральном пассажирском сиденье	нет 4)



1) Использование 2-х точечного ремня увеличивает риск травмирования ребенка в случае аварии.

2) Ремень безопасности должен соответствовать требованиям ECE R 16 или иным эквивалентным стандартам.

3) Запрещается устанавливать автокресло на переднее пассажирское сиденье, оснащенное включенной подушкой безопасности.

4) Использование автокресла разрешается в том случае, если центральное сидение автомобиля оборудовано 3-х точечным ремнем.

## УСТАНОВКА АВТОКРЕСЛА В АВТОМОБИЛЬ

### РЕГУЛИРОВКА РУЧКИ (рис. 1.1, рис. 1.2)

- А. Для использования в автомобиле и для переноски ;
- В. Для размещения ребенка в автокресле ;
- С. Положение для использования в качестве кресла-шезлонга.

Для регулировки ручки одновременно нажмите кнопки, расположенные по обеим сторонам ручки и поверните ручку. Затем отпустите кнопки и продолжайте поворачивать ручку, пока она не заблокируется в новом положении.

**ВНИМАНИЕ:** Перед тем как поднять автокресло проверьте, что ручка кресла заблокирована в вертикальном положении.

При блокировке ручки в правильном вертикальном положении для переноски должен раздаться щелчок.

### УСТАНОВКА КАПЮШОНА ДЛЯ ЗАЩИТЫ ОТ СОЛНЦА (рис. 2)

Капюшон для защиты от солнца легко регулируется.

Он обеспечивает спокойный отдых малышу, защищая его от солнечных лучей.

**Открыть:** потяните пластиковый край капюшона.

**Закрыть:** толкните край обратно, в первоначальное положение.

### ИСПОЛЬЗОВАНИЕ ВКЛАДЫША ДЛЯ САМЫХ МАЛЕНЬКИХ (рис. 3)

Редуктор обеспечивает дополнительную поддержку малыша в первые месяцы его жизни.

Редуктор гарантирует более комфортное размещение маленьких детей.

Весь вкладыш целиком должен использоваться до тех пор, пока рост ребенка не достигнет 75 см.

### РАЗМЕЩЕНИЕ РЕБЕНКА В АВТОКРЕСЛЕ

**Ослабление лямок** (рис. 4.1): Нажмите кнопку для регулировки, расположенную в передней части автокресла, и одновременно с этим потяните обе лямки, чтобы ослабить ремень.

**Чтобы отстегнуть пряжку** (рис. 4.2): Нажмите на красную кнопку на центральном замке, чтобы расстегнуть лямки и расположить их по бокам автокресла.

Поместите ребенка в автокресло и проверьте, что зад ребенка правильно опирается на сидение, а спина правильно опирается на спинку.

## УСТАНОВКА АВТОКРЕСЛА В АВТОМОБИЛЬ

В этом положении ребенку будет удобнее, и ремни будут лучше удерживать ребенка. Наденьте лямки на плечи ребенка.

Убедитесь в том, что лямки располагаются на одинаковом уровне и находятся чуть выше плеч ребенка.

**Чтобы застегнуть пряжку** (рис. 4.3): Соедините два конца язычка лямок в общий соединитель.

Вставьте соединитель в центральную пряжку - до щелчка.

Убедитесь в том, что лямки не перекрутились.

Отрегулируйте защитные нагрудники по центру плеч ребенка.

**Регулировка подголовника и лямок** (рис. 4.4): Потяните рычаг регулировки удерживающего ремня вверх (1) и, одновременно с этим, проталкивайте регулятор вверх или вниз до тех пор, пока нагрудные ремни не окажутся на нужной высоте. Отпустите регулировочный рычаг, чтобы заблокировать регулятор в новом положении.

Проверьте правильность блокировки и расположения нагрудных ремней.

Убедитесь в том, что лямки размещаются чуть выше плеч ребенка, и что промежуток между ним и лясками равен 1 пальцу (1 см) (рис. 4.5).

Правильно отрегулированный подголовник обеспечивает оптимально удобное размещение ребенка, сидящего в автокресле.

**Натяжение удерживающих ремней** (рис. 4.6): Потяните регулировочный ремень, чтобы правильно натянуть внутренние ремни. Ремни натянуты правильно, если расстояние между внутренними ремнями и ребенком равно толщине одного пальца.

**ВАЖНО!** Конец регулировочного ремня следует тянуть наружу, а не по направлению вверх или вниз.

Во время переноски (при нахождении вне автомобиля) регулировочный ремень должен быть убран в специальный отсек.

 **Проверка правильной фиксации ребенка удерживающими ремнями.**

**Чтобы обеспечить безопасность ребенка, убедитесь в том, что...**

- Лямки правильно отрегулированы в зависимости от высоты плеч.
- Лямки не перекручены.
- Язычки правильно застегнуты в пряжке удерживающего ремня.
- Лямки правильно натянуты: промежуток между удерживающим ремнем и ребенком не должен превышать толщину пальца.

## УСТАНОВКА АВТОКРЕСЛА В АВТОМОБИЛЬ

### УСТАНОВКА АВТОКРЕСЛА В САЛОН АВТОМОБИЛЯ

Это автокресло может устанавливаться только на задние сиденья автомобиля, оснащённые 3-точечным ремнём безопасности (поясничным и нагрудный) и без защитной ВОЗДУШНОЙ ПОДУШКИ.

**Чтобы зафиксировать автокресло штатным 3-точечным ремнем безопасности, выполните следующие операции:**

Автокресло должно всегда устанавливаться лицом в направлении против направления движения автомобиля (рис 5.1).

Проденьте горизонтальный (поясной) ремень безопасности автомобиля в две проушины ремня (а) и застегните пряжку (b) (рис. 5.2, рис. 5.3).

Пропустите диагональный (нагрудный) ремень безопасности автомобиля вокруг спинки автокресла, продев его в проушину для диагонального ремня (c) (рис. 5.4).

Если ремень безопасности автомобиля слишком короткий, отрегулируйте его на самой низкой высоте. Если он и в этом случае останется слишком коротким, попробуйте на другом сиденье.

Проверьте, чтобы ремень безопасности был вставлен правильно в отверстия, как поясной ремень (направляющие отверстия с обеих сторон), так и нагрудный (направляющее отверстие на задней стороне спинки автокресла) рис. 5.4.

Проверьте, что ремень не перекрутился или не зацепился, и натяните его рис. 5.5.

### ПРЕДУПРЕЖДЕНИЯ:

- **ЗАПРЕЩАЕТСЯ** фиксировать автокресло иначе, чем это указано в руководстве.
- Для справок свяжитесь с нашей службой поддержки.
- **ЗАПРЕЩАЕТСЯ** использовать двухточечный ремень безопасности для фиксации этого детского удерживающего устройства. Это автокресло должно быть всегда установлено против хода движения автомобиля и должно быть установлено на сиденье, расположенном по ходу движения автомобиля.
- Проверьте, что ребенок правильно пристегнут внутренними ремнями, и что автокресло надежно зафиксировано в автомобиле.

 **Всегда проверяйте, что автокресло правильно установлено в автомобиле**

## УСТАНОВКА АВТОКРЕСЛА В АВТОМОБИЛЬ

- При посадке ребенка в автокресло обязательно пристегните его ремнем.
- Никогда не оставляйте без присмотра ребенка, сидящего в автокресле, размещенном на высоко расположенной поверхности (например, на столах и т.п.).
- Следите за тем, чтобы конец ремня не попал в движущиеся механизмы (например, в автоматические двери, эскалаторы и т.п.).
- Внимание! Пластиковые детали автокресла могут сильно нагреваться на солнце и причинить ребенку ожог. Оберегайте автокресло от источников сильного тепла, например, накрывая его легким чехлом.
- Автокресло устанавливается в автомобиле только в одной позиции, при которой ребенок остается в полунаклонном положении.
- В случае дальних поездок необходимо делать частые остановки. Малыши очень быстро устают. Не оставляйте ребенка в автокресле надолго.

### Опциональная база Tech i-Size (продается отдельно)

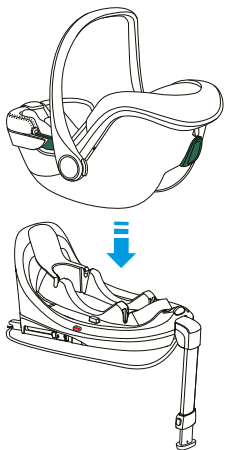

### Опциональная база Disk i-Size (продается отдельно)

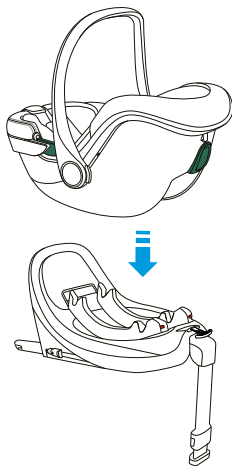

## ТЕХНИЧЕСКОЕ ОБСЛУЖИВАНИЕ

### Чистка

Обивку и ремни безопасности можно очищать чистой тканью и теплой водой с мылом. Пластиковые детали необходимо очищать мягким моющим средством и теплой водой. Не пользуйтесь агрессивными моющими средствами, такими как растворители.



**Запрещается пользоваться автокреслом без обивки.**

### ДЕМОНТАЖ ОБИВКИ (рис. 6.1, 6.2, 6.3, 6.4)

Нажать на красную кнопку в центре пряжки-замка и отцепить лапки защёлки пряжки.

Вынуть из отверстий в уменьшающей вставке, обивке и пластмассового корпуса оба нагрудных ремня вместе с защёлками.

Не нужно вынимать нагрудный ремень из кольца ремешка для затягивания страховочных ремней.

Удалить ремень, как было описано в параграфе “Демонтаж пряжки удерживающих ремней” и снять обивку, оставив пряжку.

Снять обивку с корпуса

Чтобы вернуть обивку обратно, выполните процедуру в обратном порядке

**ВАЖНО:** Обеспечьте правильную сборку, убедитесь, что ремни не перекручены

### Демонтаж пряжки удерживающих ремней (рис. 7.1, 7.2)

- Отстегните пряжку (нажав на красную кнопку расцепления).
- Найдите металлическое кольцо, закрепленное на ремне под удерживающим механизмом.
- Поверните металлическое кольцо и выньте его из каркаса и обивки.

### Установка пряжки удерживающих ремней на прежнее место

- Вставьте металлическое кольцо и паховый ремень через обивку и каркас (а). Закрепленное на ремне металлическое кольцо должно выходить из каркаса наружу (рис. 8.1).
- Вставьте металлическое кольцо и паховый ремешок через каркас (b). Убедитесь в правильной установке и фиксации (рис. 8.2).
- Потяните центральную пряжку, чтобы убедиться в правильности крепления пахового ремня

### ДЕМОНТАЖ КАПЮШОНА (рис. 9.1, 9.2, 9.3, 9.4)

## ГАРАНТИЙНЫЕ ОБЯЗАТЕЛЬСТВА

Нижеуказанные положения вступают в действие с 01.01.2005 г. и полностью заменяют любую другую информацию, что касается гарантии, предоставляемой компанией Forpa Pedretti S.p.A., являясь.

### ГАРАНТИЙНЫЕ ОБЯЗАТЕЛЬСТВА

компания Forpa Pedretti S.p.A., официально зарегистрированной по адресу: Grumello del Monte (Italia) Via Volta 11, которая гарантирует непосредственно Потребителю, что данное изделие, только что выпущенное с фабрики, не имеет дефектов ни материалов, ни проектирования, ни производственных, и соответствует заявленным характеристикам. Настоящая гарантия действительна во всех странах-членах ЕЭС и не исключает и не ограничивает права Пользователя, в соответствии с законодательством, регламентирующим взаимоотношения с Производителем Изделия.

Чтобы воспользоваться данной гарантией, Потребитель должен принести дефектное Изделие Продавцу, предоставив документ, удостоверяющий о приобретении Изделия, с печатью и подписью Продавца и указанием названия Изделия или, как альтернатива, фискальный кассовый чек, без каких-либо изменений, из которого чётко видна вся указанная до этого информация. Гарантия имеет срок действия двенадцать (12) месяцев с даты приобретения Изделия.

В течение вышеуказанного срока компания Forpa Pedretti S.p.A. обязуется отремонтировать или заменить, на свой выбор, дефектное Изделие. Гарантия предоставляется конечному Покупателю Изделия (Пользователю) и не исключает и не ограничивает прав данного Пользователя, предусмотренных действующим законодательством и/или правами Пользователя, на предъявление своих прав в адрес Дилера/Продавца Изделия.

### НЕ ПОКРЫВАЮТСЯ ГАРАНТИЕЙ.

Гарантией не покрывается ущерб, связанный с использованием Изделия, возникший по следующим причинам: неправильное

использование, не соответствующее указаниям, содержащимся во вкладыше с инструкциями по монтажу и эксплуатации, удары и падения изделия, Изделие подвергалось воздействию влажности или экстремальным температурам и неблагоприятным условиям окружающей среды с постоянной сменой этих условий, коррозии и окислению, а также несанкционированному ремонту или модификации, Изделие использовалось не по назначению или неправильно, без соблюдения указаний в инструкциях по монтажу и эксплуатации, при плохом уходе или отсутствии такового, ремонте с использованием неоригинальных запчастей, по причине неправильной сборки, аварии, воздействия пищи или напитков, химических веществ, а также вследствие чрезвычайных обстоятельств.

В любом случае, компания Forpa Pedretti S.p.A. не несёт никакой ответственности за ущерб, причинённый людям или предметам, отличным от Изделия, по причине несоблюдения указаний / предписаний / предупреждений, содержащихся в данном руководстве или, как альтернатива, в "Инструкции по монтажу и эксплуатации", сопровождающей каждое Изделие и предназначенное для владельца/пользователя. (например, чисто в качестве примера, в случае Детской кроватки: "Никогда не оставляйте без присмотра ребёнка. Контролируйте, чтобы голова ребёнка не оказалась покрытой простынёю или одеялом...").

Компания Forpa Pedretti S.p.A., кроме прочего, не несёт никакой ответственности за ущерб, причинённый людям или имуществу, если поломка её продукции связана с разрушением компонентов Изделия, подвергаемых нормальному износу. Компонентами, подвергающимися нормальному износу, считаются все пластмассовые компоненты Изделия.

Komponentet e ndenjësës për bebe	PAG 135
Përdorimi - paralajmërimë	PAG 136
Kontrolli para përdorimit	PAG 141
Instalimi në automjetet	PAG 142
Rregullimi i dorezës	PAG 144
Rregullimi i tendës së diellit	PAG 144
Përdorimi i përshtatësit në muajt e parë	PAG 144
Vendosja e fëmijës në ndenjësën për bebe	PAG 144
Si të rregulloni mbështetësen e kokës dhe rripat e shtatullave	PAG 145
Përdorimi i ndenjësës për bebe në automjet	PAG 146
Mirëmbajtja - pastrimi	PAG 148
Garancia konvencionale	PAG 149

## KOMPONENTET E NDEJËSES PËR BEBE

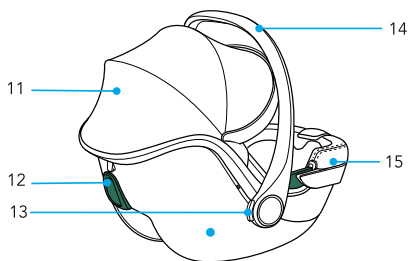
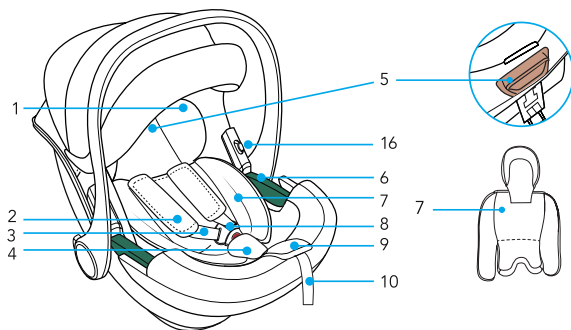

- |    |  |     |  |
|----|--|-----|--|
| 1. | Mbështetësja e kokës                           | 10. | Rrip i rregullimit të rripave të shpatullave   |
| 2. | Mbrojtës për rripin e gjoksit                  | 11. | Tenda  |
| 3. | Lidhëse shpatullash                            | 12. | Lak udhëzues për rripin e sigurimit të gjoksit |
| 4. | Mbrojtës për rripin rrëzë kofshëve             | 13. | Butoni i rregullimit të duarve                 |
| 5. | Leva "Rregullimi i mbështetëses së kokës"      | 14. | Doreza   |
| 6. | Lak udhëzues për rripin e sigurimit abdominal  | 15. | Veshja   |
| 7. | Jastëk reduktues                               | 16. | Butoni për të hequr përshtatësit               |
| 8. | Mbërtheçkat e parzmores                        |     |  |
| 9. | Butoni i rregullimit të rripave të shpatullave |     |  |

## KATEGORITË E PËRDORIMIT

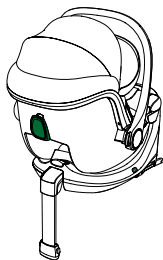
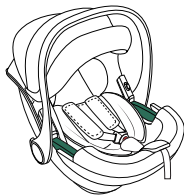

R129/UNIVERSAL/BELTED	R129/i-Size UNIVERSAL/ISOFIX
<p><b>NDENJËSE PËR BEBE</b> "Disk Infant i-Size"</p>	<p><b>Ndenjëse për bebe</b> "Disk Infant i-Size" me bazë "Tech i-Size", "Disk i-Size"</p>
<p>Ndenjësja për bebe "Disk Infant i-Size" fiksohet në makinë me rripin e sigurimit në 3 pika.</p>	<p>Ndenjësja për bebe "Disk Infant i-Size" mbërthehet me bazën "Tech i-Size", "Disk i-Size" dhe fiksohet në sediljen e makinës me lidhjet ISOFIX. Për instalimin e saktë në makinë, konsultohuni me manualin e udhëzimeve të bazës "Tech i-Size", "Disk i-Size".</p>

## Paralajmërim

1. Ky është një sistem mbajtës fëmijësh "i-Size" i miratuar sipas Rregullores Nr. 129 për t'u përdorur në vendet ndenjëse të automjeteve "të përputhshme me i-Size", siç tregohet nga vetë prodhuesit e automjeteve në manualin e përdorimit të automjetit.
2. Në rast dyshimesh, këshillohuni me prodhuesin e sistemit të mbajtjes ose me shitësin.



**E RËNDËSISHME:** Ndenjësja për bebe "Disk Infant i-Size" së bashku me bazën "Tech i-Size", "Disk i-Size" është një sistem frenues i-Size i miratuar në përputhje me Rregulloren ECE R129 për fëmijët ndërmjet 40 dhe 87 cm të gjatë dhe me peshë maksimale 13 kg.

## E RËNDËSISHME

Lexoni me kujdes të gjitha udhëzimet në këtë manual dhe ato të automjetit në lidhje me pajisjet e mbajtjes së fëmijëve. Sigurohuni që janë të qarta dhe i keni kuptuar. Instaloni dhe përdorni ndenjësen për bebe siç përshkruhet në manualin e udhëzimeve. Mosndjekja e këtyre udhëzimeve mund të rrezikojë sigurinë ose të shkaktojë lëndime serioze ose vdekje për fëmijën tuaj. Gjatë periudhës së përdorimit të ndenjësës për bebe mbajeni këtë udhëzues në vendin e posaçëm të pajisjes për referenca në të ardhmen.

## E RËNDËSISHME

- Për çdo problem shëndetësor në lidhje me të porsalindurit me peshë të ulët dhe foshnjat e lindura para kohe, konsultohuni gjithmonë me mjekët ose personelin e specializuar të spitalit për përshtatshmërinë e përdorimit të ndenjësës për bebe përpara se të dilni nga spitali ose të përdorni sistemin mbajtës.
- **KUJDES! Instaloni ndenjësen për bebe "Disk Infant i-Size" VETËM në DREJTIM TË KUNDËRTË TË ECJES SË AUTOMJETIT.**
- "Disk Infant i-Size" mund të instalohet në bazën "Tech i-Size", "Disk i-Size" në sediljet e përputhshme i-Size siç tregohet nga prodhuesi në manualin e automjetit.
- Nëse automjeti i përdorur nuk ka ndenjësë i-Size, instalimi miratohet në sediljet ISOFIX të automjeteve të treguara në listën e bashkangjitur të automjeteve ose mund të konsultohen në faqen e internetit [www.foppapedretti.it](http://www.foppapedretti.it).
- Ndenjësja për bebe "Disk Infant i-Size" mund të instalohet gjithashtu vetëm me rripin e sigurimit në 3 pikat statike të automjetit ose me bobinë, të miratuar sipas Rregullores UN/ECE Nr. 16 ose standardeve të tjera ekuivalente.
- Përpara se ta blini, kontrolloni nëse ndenjësja për fëmijë është e përshtatshme me automjetin tuaj. Nëse keni dyshime, konsultohuni me prodhuesin e ndenjësëve të bebeve ose me shitësin.

## VËRETJE

- Instaloni ndenjësen për bebe vetëm në sedilje të orientuara në drejtim të ecjes së automjetit. Sipas statistikave, sediljet e pasme të automjetit janë më të sigurta për fëmijët sesa sediljet e përparme.
- Pas një aksidenti, ndenjësja për bebe mund të humbasë karakteristikat e saj të sigurisë për shkak të dëmtimit që ka pësuar, edhe nëse nuk duket menjëherë. Prandaj rekomandohet të zëvendësohet. Prodhuesi mund të garantojë konformizmin me kërkesat e sigurisë vetëm për pajisjen origjinale.
- Sigurohuni që bagazhet ose objektet e tjera brenda automjetit të jenë të palëvizshme për të zvogëluar kështu rrezikun e lëndimeve të mundshëm në rast aksidenti.
- Komponentët e ngurtë dhe plastikë të sistemit të mbajtjes së fëmijëve duhet të vendosen dhe të sigurohen në mënyrë që të mos futen midis sediljeve ose të ngecin në derë gjatë përdorimit të përditshëm të produktit.
- MOS i hiqni etiketat e pranishme në sistemin e mbajtjes. Etiketat përmbajnë informacione të rëndësishme.
- MOS përdorni një sistem mbajtës me pjesë të dëmtuara ose që mungojnë.
- MOS përdorni parzmoren ose rripat e sigurimit nëse janë të dëmtuara ose tregojnë shenja konsumimi.
- MOS modifikoni sistemin mbajtës dhe mos u përpiquuni të bëni në asnjë mënyrë.
- MOS e çmontoni sistemin mbajtës dhe mos u përpiquuni të bëni përveç mënyrës siç përshkruhet në këtë manual.
- MOS përdorni ndenjësen për bebe që i është nënshtruar stresit të dhunshëm të shkaktuar nga një aksident. Një aksident mund të ketë shkaktuar një thyerje të brendshme të padukshme.
- Mos e zëvendësoni mbulesën apo parzmoren me një tjetër që nuk është këshilluar nga prodhuesi, pasi ka një ndikim të drejtpërdrejtë në funksionimin e duhur të sistemit mbajtës.
- KURRË mos blini një ndenjësë për bebe të dorës së dytë, historia e së cilës nuk njihet.
- Sigurohuni që ndenjësja për bebe të mos ngecë në një sedilje të palosshme ose të lëvizshme apo në derën e makinës.
- MOS përdorni asnjë konfigurim që nuk është i listuar në manualin e përdorimit.

## VËREJTJE

- KURRË mos përdorni një rrip sigurie për ta fiksuar këtë ndenjësë të kapur në vetëm 2 pika .
- Mos përdorni një sistem kalimi të rripit të ndryshëm nga ai i treguar në manual.
- MOS lejoni fëmijët të luajnë ose të rregullojnë sistemin mbajtës për fëmijë.
- Kontrolloni gjithmonë që sistemi mbajtës dhe parzmoja të jenë të lidhura saktë përpara çdo përdorimi.
- MOS përdorni ndenjësen për bebe të vendosur në një sedilje pasagjeri të pajisur me AIRBAG aktiv, nëse prodhuesi i automjetit nuk njofton se është i sigurt.
- Ndenjësja për bebe duhet të jetë gjithmonë e fiksuar në sedilje edhe nëse nuk përdoret. Në rast aksidenti ose frenimi të papritur, një ndenjësë për bebe e pasiguar mund të dëmtojë pasagjerët e tjerë.
- Kontrolloni që objektet e lëvizshme, bagazhet ose librat, brenda automjetit të jenë të siguruara siç duhet. Në rast aksidenti mund të shkaktojnë lëndime.
- KURRË mos e lini fëmijën tuaj pa mbikëqyrje në automjet, qoftë edhe për një moment të shkurtër.
- Mos e hiqni KURRË fëmijën nga sedilja ndërsa automjeti është në lëvizje.
- Mos e përdorni sistemin mbajtës për fëmijë pa astar.
- NXEHTË! Mbuloni ndenjësen për bebe kur ekspozohet direkt rrezeve të diellit. Pjesët e ndenjësës për bebe mund të nxehen tepër dhe të djegin lëkurën e fëmijës. Kontrolloni gjithmonë sipërfaqet përpara se ta vendosni fëmijën në ndenjësë.
- MOS përdorni pika kontakti, që i nënshtrohen ngarkesës, përveç atyre të përshkruara në udhëzime dhe të shënuara në pajisjen e sigurisë.
- Elementet e forta dhe pjesët plastike të pajisjes mbajtëse për bebet duhet të vendosen dhe instalohen në mënyrë të tillë që, në kushte normale përdorimi, të mos ngecin nën një sedilje të lëvizshme apo në derën e automjetit.
- Mbajini të vendosur të gjithë rripat që përdoren për të siguruar pajisjen e sigurisë në automjet dhe rregulloni rripat që mbajnë fëmijën. Është e rëndësishme rripat e sigurimit të mos përdridhen.
- E RËNDËSISHME Sigurohuni që rripi i barkut të parzmores duhet të jetë në pozicionin më të ultë të mundshëm, për të mbajtur në mënyrën e duhur legenin e fëmijës.
- KURRË mos e përdorni sistemin mbajtës me një bazë të ndryshme nga ajo e specifikuar nga prodhuesi.

## VËRETJE

- Sigurohuni GJITHMONË që rripi i sigurimit të automjetit dhe rripat e mbajtjes së fëmijëve dhe të parztores së ndenjësës së makinës, të mos jenë të të përdredhura.
- Mos e lini KURRË fëmijën në ndenjësë me parzmore jo të fiksuar siç duhet.
- MOS e lini fëmijën tuaj në sistemin mbajtës për një periudhë të gjatë kohe.
- Vendoseni GJITHMONË ndenjësën për bebe në drejtim të kundërt të lëvizjes së makinës.
- Mos e vendosni KURRË ndenjësën për bebe në drejtim të lëvizjes së makinës.
- MOS përdorni lidhje alternative të rripave ndryshe nga ato të treguara në këtë manual.
- SIGUROHUNI që të gjitha sediljet e palosshme/sendet të jenë të fiksuara siç duhet.
- Të gjithë pasagjerët në automjet duhet të jenë të lidhur siç duhet me rripat e sigurimit. Pasagjerët pa rrip sigurimi mund të lëndojnë pasagjerët të tjerë në rast aksidenti.
- SIGURONI GJITHMONË që doreza e ndenjësës për bebe të jetë e rregulluar dhe e kyçur në pozicionin e vertikal përpara se ta vendosni fëmijën tuaj në ndenjësën për bebe.
- MOS e vendosni KURRË ndenjësën për bebe ose sistemin mbajtës për fëmijë pranë skajeve të një kuverte të ngritur ose në një sipërfaqe të butë si jastëk apo dyshek. Ndenjësja për bebe mund të bjerë dhe të shkaktojë lëndime serioze ose vdekje.
- MOS e përdorni KURRË ndenjësën për bebe me një karrocë supermerkatesh.
- Për më shumë informacion rreth instalimit dhe përdorimit të duhur të ndenjësës për bebe, kontaktoni prodhuesin e pajisjes së sigurisë së fëmijëve.
- Zgjidhni gjithmonë instalimin në sediljet e pasme, edhe nëse kodi i autostradës e lejon në sediljen e përparme.
- Kontrolloni gjithmonë që të mos ketë mbetje ushqimore ose materiale të tjera të ngjashme në mbërtheekat.
- Në dimër, mos e lidhni fëmijën duke i lënë veshur rroba shumë të rënda.

## KONTROLLI PARA PËRDORIMIT

### Kontrolloni:

- që parzmorja të jetë e padëmtuar dhe pa shenja konsumimi.

### Verifikoni që fëmija bën pjesë në grupin e përdorimit:

- që pesha të jetë ndërmjet 0-13 kg.

### Instaloni sistemin mbajtës për bebe të orjentuar në drejtim të kundërt të ecjes së automjetit në një vend të sigurt në automjet:

- vetëm në rast sediljesh të orientuara në drejtim të ecjes së automjetit.
- me dorezë të kyçur në pozicionin e treguar në këtë manual.
- ndenjësja për bebe duhet të jetë e orientuar në drejtim të kundërt të ecjes së automjetit.
- nëse mjeti është i pajisur me airbag, selektori duhet të jetë në pozicionin PA airbag të aktivizuar.
- përdorni vetëm rripat e sigurimit në 3 pika për të fiksuar sediljen për bebe me rripa të pa përdredhur.
- kalimi i rripave duhet të kryhet në mënyrë të saktë.
- i fiksuar në sedilje.

### Sigurimi i saktë i fëmijës në ndenjësen për bebe:

- rripat e shpatullave duhen rregulluar në lartësinë e duhur.
- rripat nuk duhet të jenë të përdredhur.
- rripi i barkut duhet të jetë në një pozicion të ulët, mbi legenin e fëmijës.
- parzmorja duhet të jetë e fiksuar siç duhet.

## PËRDORIMI NË MAKINE



 **MOS E VENDOSNI NDEJËSEN PËR BEBE TË POZICIONUAR NË SEDILJEN E PASAGJERIT TË PAJISUR ME AIRBAG.**

Rrezik! Nëse airbag-u shpërthen mund të godasë ndenjësen për bebe dhe t'i shkaktojë lëndime serioze fëmijës, madje edhe vdekjen.

Ndiqni udhëzimet në manualin e automjetit për përdorimin e ndenjësve për bebe.

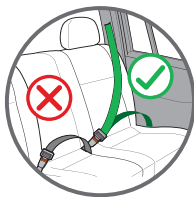

 **Mos përdorni KURRË një rrip sigurie të kapur në vetëm 2 pika për ta fiksuar këtë ndenjëse. Përdorni vetëm rripat e sigurimit me 3 pika.**

Respektoni rregulloret që janë në fuqi në shtetin tuaj.  
Mos përdorni KURRË një rrip sigurie për ta fiksuar këtë ndenjëse të kapur në vetëm 2 pika.

Është e përshtatshme të përdoret vetëm në automjete me rripin e sigurimit të fiksuar në 3 pikat statike të automjetit ose me bobinë, të miratuar sipas Rregullores UN/ECE Nr. 16 ose standardeve të tjera ekuivalente.

Mos e përdorni kurrë këtë ndenjëse për bebe në një sedilje pasagjeri të përparmë të pajisur me airbag aktiv frontal.

## INSTALIMI NË AUTOMJETET

### RRIPA I SIGURISË SË MJETEVE ME KAPËSE NË 3 PIKA

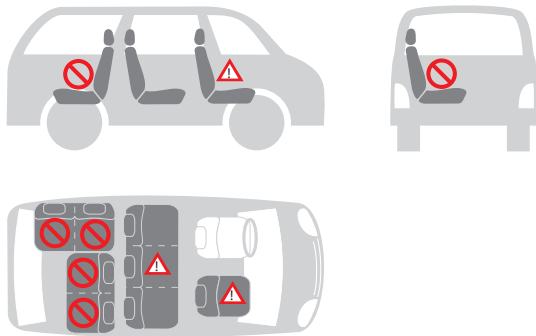

#### Mund ta instaloni ndenjësen e bebeve si më poshtë:

në drejtim të ecjes së makinës	jo
në drejtim të kundërt ecjes së makinës	po
me rripa sigurie të kapur në 2 pika	jo 1)
me rripa sigurie të kapur në 3 pika	po 2)
në sediljen e pasagjerit të përparmë	po 3)
në sediljen anësore të pasme	po
në sediljen anësore në qendër	jo 4)



- 1) Përdorimi i një rripi të kapur në 2 pika rrit rrezikun e lëndimit të fëmijës në rast aksidenti.
- 2) Rripi i sigurimit duhet të jetë i miratuar nga ECE R 16 ose standarde të tjera ekuivalente.
- 3) Mos e përdorni këtë ndenjësë për bebe në një sedilje pasagjeri të përparmë të pajisur me airbag aktiv frontal.
- 4) Mund të përdoret nëse sedilja qendrore e automjetit është e pajisur me një rrip me kapëse në 3 pika.

## PËRDORIMI I NDENJËSES PËR BEBE

### RREGULLIMI I DOREZËS (fig. 1.1, fig. 1.2)

- A. Për transport, për përdorim në makinë.
- B. Për ta vendosur fëmijën në ndenjësë.
- C. Pozicionimi e përdorimi i shtrirëses për fëmijë.

Për të rregulluar dorezën në pozicione të ndryshme, shtypni të dy butonat anësor në të njëjtën kohë dhe rrotulloni dorezën, më pas lëshoni butonat dhe vazhdoni ta rrotulloni derisa të bllokohet në pozicionin e ri.

**KUJDES:** Sigurohuni gjithmonë që doreza e ndenjësës për bebe të jetë e kyçur në pozicionin vertikal të transportit përpara se ta ngrini ndenjësën.

Një klik do t'ju njoftojë kur doreza të jetë kyçur saktë në pozicionin vertikal të transportit.

### RREGULLIMI I TENDËS SË DIELLIT (fig. 2)

Tenda e diellit është lehtësisht e rregullueshme.

Shërben që fëmija të pushojë i qetë dhe ta mbrojë atë nga rrezet e diellit.

**Hapja:** tërhiqni skajin plastik të tendës.

**Mbyllja:** shtyjeni skajin përsëri në pozicionin fillestar.

### PËRDORIMI I PËRSHTATËSIT NË MUAJT E PARË (fig. 3)

Përshtatësi i siguron fëmijës suaj mbështetje më të madhe gjatë muajve të parë.

Përshtatësi përdoret për t'i siguruar rehati sa më të madhe fëmijëve të vegjël.

Reduktuesi i plotë duhet të përdoret derisa fëmija të arrijë në 75 cm gjatësi.

### VENDOSJA E FËMIJËS NË NDENJËSEN PËR BEBE

**Lironi rripat e shpatullave** (fig. 4.1): Shtypni butonin rregullues që ndodhet në pjesën e përparme të ndenjësës për bebe dhe tërhiqni të dy rripat e shpatullave në të njëjtën kohë për të liruar parzmoren.

**Zgjidhja e mbërtheckave** (fig. 4.2): Shtypni butonin e kuq në mbërthyesin qendror për të liruar rripat e shpatullave dhe për t'i vendosur ato në anë të ndenjësës.

Vendoseni fëmijën në ndenjësën për bebe, duke u siguruar që pjesa e poshtme e shpinës të mbështetet saktë në ndenjësën dhe pjesa e pasme të mbështetet saktë në mbështetësen.

Kështu fëmija do të qëndrojë më rehatshëm dhe parzmorja do ta sigurojë atë më mirë. Rrëshqitni rripat e shpatullave mbi supet e fëmijës suaj.

Sigurohuni që rripat e shpatullave të jenë në të njëjtën lartësi dhe të vendosura pak mbi supet e fëmijës.

## PËRDORIMI I NDEJËSES PËR BEBE

**Lidhja e mbërtheckave** (fig. 4.3): Bashkoni dy skajet/kapëset e rripave të shpatullave duke formuar kështu një lidhës të vetëm.

Futuni lidhësin në shtrënguesin qendror derisa të dëgjoni një klik.

Sigurohuni që rripat e shpatullave të mos jenë të përdredhura.

Rregulloni mbrojtëset e gjoksit në qendër të shpatullave të fëmijës.

**Si të rregulloni mbështetësen e kokës dhe rripat e shpatullave** (fig. 4.4):

Tërhiqeni levën lart dhe në të njëjtën kohë rrëshqitni mbështetësen e kokës lart ose poshtë derisa rripat e gjoksit të jenë në lartësinë e duhur.

Lëshoni levën e rregullimit për të kyçur mbështetësen e kokës në pozicionin e ri.

Sigurohuni që rripat e gjoksit të jenë të kyçur saktë dhe në pozicionin e duhur.

Sigurohuni që rripat e shpatullave të jenë të pozicionuara pak mbi shpatullat e fëmijës dhe që të ketë një boshllëk prej 1 gishti (1 cm) (fig. 4.5).

Një mbështetëse koke e rregulluar siç duhet garanton pozicionin optimal për fëmijën e ulur në ndenjësë.

**Shtrëngimi i parzmores** (fig. 4.6): Shtrëngoni rripat e parzmores në mënyrë që ta tendosni saktë në trupit e fëmijës. Tendimi i duhur është kur hapësira midis parzmores dhe fëmijës nuk tejkalon trashësinë e gishtit.

**E RËNDËSISHME!** Tërhiqeni skajin e rripit të rregullimit nga jashtë, jo lart apo poshtë.

Gjatë transportit (veçanërisht kur nuk jeni në makinë), rripi i rregullimit duhet të vendoset në vendin e vet të posaçëm.

 **Kontrolloni që fëmija të jetë i siguarur në mënyrë korrekte në parzmorë.**

**Për të garantuar sigurinë e fëmijës suaj, kontrolloni që...**

- Rripat e shpatullave janë rregulluar saktë në shpatullat e fëmijës.
- Rripat e shpatullave nuk janë të përdredhura.
- Kapëset janë futur në mënyrë korrekte në mbërtheckat e parzmores.
- Rripat e shpatullave janë të tensionuara saktësisht midis parzmores dhe fëmijës e nuk tejkalon trashësinë e gishtit.

## PËRDORIMI I NDENJËSES PËR BEBE

**PËRDORIMI I NDENJËSES PËR BEBE NË AUTOMJET**

Kjo ndenjësë për bebe mund të fiksohet vetëm në sediljet e pasagjerëve të pajisura me rrip sigurie me 3 pika kapje (në bark dhe gjoks) dhe pa AIRBAG.

**Për të siguruar ndenjësën për bebe me rripin e sigurimit me 3 pika të automjetit, veproni si më poshtë:**

- Ndenjësja për bebe duhet të vendoset gjithmonë në drejtim të kundërt të ecjes së mjetit, pra me fëmijën e kthyer nga pjesa e pasme e automjetit (fig. 5.1).
- Kaloni rripin e sigurimit horizontal (barkut) të makinës nëpër të dy kalimet e rripit (a), (b) dhe lidhni mbërtheckën (fig. 5.2, fig. 5.3).
- Kaloni rripin e sigurisë diagonale (gjoksore) të makinës, rreth mbështetëses së ndenjësës për bebe, përmes kanaleve të kalimit të rripit diagonal (c) (fig. 5.4).
- Nëse rripi i sigurimit të automjetit është shumë i shkurtër, rregulloni lartësinë e tij në pozicionin më të ulët. Nëse është ende shumë i shkurtër, provoni një sedilje tjetër.
- Sigurohuni që rripi të jetë futur saktë në kanalet e kalimit, si në pjesën e rripit të barkut (kanalet e kalimit në të dy anët) ashtu edhe në pjesën e rripit të kraharorit, kanali i kalimit gjendet në anën e pasme (fig. 5.4).
- Sigurohuni që rripi të mos jetë i përdredhur ose i bllokuar dhe shtrëngoheni atë (fig. 5.5).

**PARALAJMËRIME:**

- MOS përdorni rrugë të ndryshme për të lidhur rripat e sigurimit. Për ndihmë, kontaktoni shërbimin tonë ndaj klientit.
- MOS e përdorni rripin e sigurimit me 2 pika kapëse për të siguruar këtë sistem mbajtës për fëmijë.
- Kjo ndenjësë për bebe duhet të instalohet gjithmonë dhe vetëm e pozicionuar në drejtim të kundërt të ecjes së makinës në një sedilje në të cilën orientimi i saj është përpara. Sigurohuni që fëmija të jetë i fiksuar siç duhet në parzmoren mbajtëse dhe që sedilja e makinës të jetë e fiksuar mirë në automjet.

**🔑 Kontrolloni që ndenjësja për bebe të jetë instaluar saktë në automjet.**

Siguroni gjithmonë fëmijën me rrip kur të jetë i vendosur në ndenjësë. Asnjëherë mos e lini fëmijën tuaj pa mbikëqyrje në ndenjësë kur mbështetet në sipërfaqe të ngritura (p.sh. tavolina, etj.).

Shmangni që skajit i rripit të futet mes pjesësh të lëvizshme (p.sh. dyer automatike, shkallë lëvizëse, etj.).

## PËRDORIMI I NDENJËSES PËR BEBE

Kujdes! Pjesët plastike të ndenjësës për bebe mund të nxehen në diell, duke i shkaktuar djegie fëmijës. Mbroni ndenjësën për bebe nga burime nxehtësie të larta, për shembull, duke e mbuluar atë me një mbështjellëse të lehtë.

Ndenjësja për bebe ka vetëm një pozicion instalimi në makinë, duke e lënë fëmijën gjithmonë në pozicion gjysmë të shtrirë.

Nëse kryeni udhëtime të gjata, bëni ndalesa të shpeshta. Fëmija lodhet shumë shpejt. Mos e lini fëmijën tuaj në ndenjësën për bebe për një kohë shumë të gjatë.

### Base Tech i-Size opsionale (shitet veçmas)

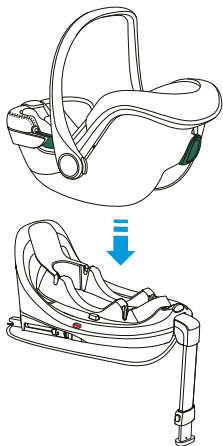

### Base Disk i-Size opsionale (shitet veçmas)

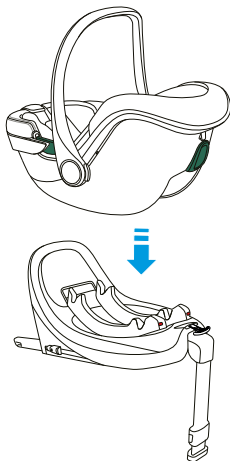

## MIRËMBAJTJA

**MIRËMBAJTJA - Pastrimi**

Veshja dhe rripat e sigurimit mund të pastrohen duke përdorur një leckë të pastër, ujë të ngrohtë e sapun.

Pjesët plastike mund të pastrohen me një detergjent delikat dhe ujë të ngrohtë. Mos përdorni detergjente të fortë (si tretësit).



**Ndenjësja nuk duhet të përdoret pa veshje.**

**SI TË HIQET VESHJA** (fig. 6.1, 6.2, 6.3, 6.4)

Shtypni butonin qendror të kuq të mbërtheckave dhe shkëputni lidhësit nga mbërthecka. Hiqni të dy rripat e kraharorit bashkë me lidhëset nga vrimat e kopsave dhe nga telajo.

Nuk është e nevojshme të hiqni rripin e gjoksit nga unaza e tensionit të rripit. Hiqni rripin duke ndjekur udhëzimet në paragrafin “Si të hiqni mbërtheckat nga parzmorja” dhe hiqni mbërtheckat nga veshja.

Hiqeni mbulesën nga telajo.

Për të rivendosur veshjen ndiqni procedurën në të kundërt

**KUJDES!** Rivendosni rripat në mënyrë korrekte, duke shmangur përdredhjet.

**Si të hiqni mbërtheckat nga parzmorja** (fig. 7.1, 7.2)

- Shkëputni mbërtheckat (shtypni butonin e kuq të zbërthimit).
- Gjeni unazën metalike të ngjitur në rrip nën veshjen.
- Rotulloni unazën metalike dhe hiqeni atë përmes telaios dhe mbushjes

**Si të rivendosni mbërtheckat në parzmorje**

- Fusni unazën metalike dhe rripin e rrzës së kofshëve përmes mbushjes dhe telaios (a). Unaza metalike, e fiksuar në rrip, duhet të dalë nga telajo (fig. 8.1).
- Fusni unazën metalike dhe rripin e rrzës së kofshëve nëpërmjet telaios (a). Sigurohuni që të jetë futur dhe kyçur saktë (fig. 8.2).
- Tërhiqeni mbërtheckën qendrore për të kontrolluar që rripi i rrzës së kofshëve të jetë i siguarur siç duhet.

**HIQNI TENDËN** (fig. 9.1, 9.2, 9.3, 9.4).

## GARANCIA KONVENCIONALE

Përmbajtja e treguar më poshtë hyn në fuqi nga data 01.01.2005 dhe zëvendëson në çdo kapacitet dhe plotësisht çdo mesazh të mëparshëm që i referohet garancisë së dhënë nga Foppa Pedretti S.p.A.

### GARANCIA KONVENCIONALE

**Foppa Pedretti S.p.A.** me seli në Grumello del Monte (Itali) Via Volta 11, garanton drejtpërdrejt Konsumatorin se ky Produkt, krejt i ri, nuk ka defekte në materiale, dizajn dhe prodhim dhe është në përputhje me karakteristikat e deklaruarra nga i njëjti.

Kjo garanci konvencionale është e vlefshme në të gjitha Shtetet Anëtare të Bashkimit Evropian dhe nuk përjashton ose kufizon të drejtat e Konsumatorit në përputhje me dispozitat detyruese të ligjit kundër Shitësit të Produktit.

Për të përfituar nga kjo garanci konvencionale, **Konsumatori duhet t'i kthejë Shitësit Produktin me defekt**, duke paraqitur dëshminë e blerjes së Produktit që tregon adresën e shitësit në mënyrë të lexueshme, datën e blerjes së produktit me vulën dhe nënshkrimin e shitësit dhe treguesin. të vetë Produktit ose, përndryshe, fatura, e pandryshuar, e cila tregon qartë të njëjtin informacion.

Garancia konvencionale e Prodhuësit është e vlefshme për Dymbëdhjetë (12) muaj nga data e blerjes së Produktit. Në këtë periudhë Foppa Pedretti S.p.A. do të riparojë ose zëvendësojë, sipas dëshirës së tij, Produktin me defekt.

Garancia konvencionale i jepet blerësit përfundimtar të produktit (Konsumatorit) dhe nuk përjashton ose kufizon të drejtat e detyrueshme të njëjtit Konsumator, siç parashikohet me ligj dhe/ose të drejtat që Konsumatori mund të pretendojë kundër Shitësit/Rishitësit të produktin.

### PËRJASHTIMET E GARANCISË KONVENCIONALE.

Garancia konvencionale përjashtohet për dëmet e shkaktuara në Produkt nga shkaqet e mëposhtme: përdorim që nuk përputhet me dispozitat e përmbajtura në udhëzimet e përdorimit dhe montimit, goditjet dhe rrëzimet, ekspozimi i produktit ndaj lagështirës ose kushteve ekstreme termike, mjedisore apo ndryshime të papritura në kushte gjërryerje, oksidim, modifikime ose riparime të paautorizuara të produktit, riparime me përdorimin e pjesëve të këmbimit të paautorizuara, përdorim jo të duhur, keqtrajtim ose mungesë mirëmbajtjeje, mirëmbajtje jo e duhur në lidhje me atë që tregohet në fletën e udhëzimeve për përdorim dhe montim, montim i gabuar, aksidente, dëme që rrjedhin nga ushqimi ose pijet, veprime kimike, forca madhore.

**Sidoqoftë, Foppa Pedretti S.p.A. Refuzon çdo përgjegjësi për dëmtime personash ose sendesh, përveç Produktit, kur dëme të tilla vijnë si rrjedhojë e neglizhencës së dispozitave / rekomandimeve / paralajmërimeve të përfshira në manual ose, në mënyrë alternative, në "Fletën e udhëzimeve të përdorimit dhe montimit" që shoqëron çdo produkt të synuar për pronarin/përdoruesin.** (si një shembull i thjeshtë, në rastin e produktit Krevat Fëmijësh: "Mbikëqyrni vazhdimisht fëmijën. Kontrolloni që çarçafët dhe batanijet të mos e mbulojnë këkën e fëmijës...").

**Foppa Pedretti S.p.A. Gjithashtu refuzon çdo përgjegjësi për dëmtime njerëzish ose sendesh kur thyerja e produkteve të saj është shkaktuar nga përkeqësimi i përbërësve të Produktit që janë subjekt konsumimi.** Të gjitha pjesët e përbëra nga material plastik konsiderohen përbërës të produktit që i nënshtrohen konsumit.

Komponente	PAG 151
Uputstvo	PAG 152
Proverite pre upotrebe	PAG 156
Instalacija u vozilo	PAG 157
Podешavanje ručke	PAG 159
Podешavanje tende	PAG 159
Korišćenje umetka za novorođenče	PAG 159
Postavljanje deteta u auto sedište	PAG 159
Za podešavanje naslona za glavu i pojaseva	PAG 160
Ugradnja auto sedišta u vozilo	PAG 161
Održavanje / čišćenje	PAG 163
Garancija	PAG 164

## KOMPONENTE

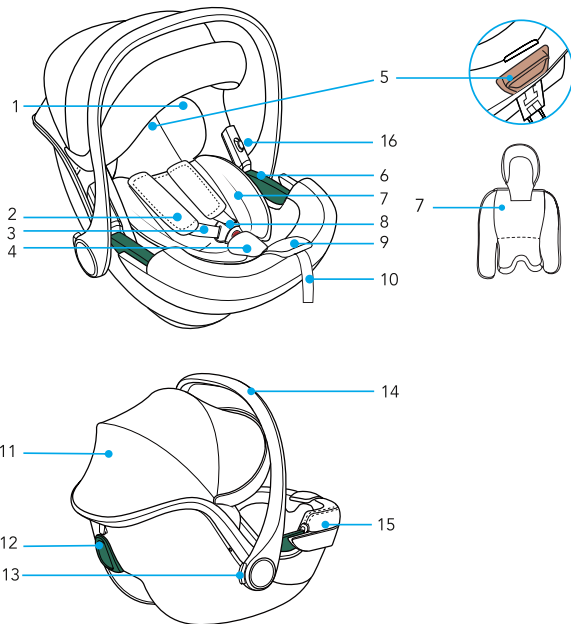

- |    |  |     |                                 |
|----|--|-----|---------------------------------|
| 1. | Naslon za glavu                          | 9.  | Gumb za podešavanje naramenica  |
| 2. | Zaštitnici za prsni pojas                | 10. | Remen za podešavanje naramenice |
| 3. | Ortodontski aparatić                     | 11. | Kapuljača                       |
| 4. | Zaštita pojasa za prepone                | 12. | Vodilica prsnog pojasa          |
| 5. | Ručica za "podešavanje naslona za glavu" | 13. | Gumb za ručno podešavanje       |
| 6. | Vodilica za krilni sigurnosni pojas      | 14. | Ručka                           |
| 7. | Jastuk za smanjenje                      | 15. | Premazivanje                    |
| 8. | Kopča za pojas                           | 16. | Button to remove the adapters   |

## KATEGORIJE UPOTREBE

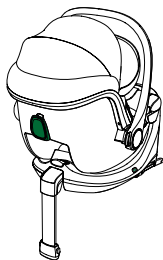
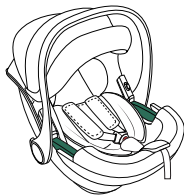

R129/UNIVERSAL/BELTED	R129/i-Size UNIVERSAL/ISOFIX
<p><b>AUTO SEDIŠTE</b> „Auto sedište Disk infan i-Size“</p>	<p><b>AUTO SEDIŠTE</b> „Auto sedište Disk infant i-Size“ sa bazom „Tech i-Size“, „Disk i-Size“</p>
<p>Auto sedište „Disk infant i-Size“ se u vozilu pričvršćuje pomoću sigurnosnog pojasa u tri tačke.</p>	<p>Auto sedište „Disk infant i-Size“ se postavlja na bazu „Tech i-Size“ ili „Disk i-Size“ i fiksira na sedište putnika pomoću ISOFIX konektora. Za ispravnu ugradnju u vozilo, konsultujte uputstvo za upotrebu baze „Tech i-Size“ ili „Disk i-Size“.</p>

## Upozorenje

- Ovo je dečiji sigurnosni sistem tipa „i-Size“, odobren u skladu sa regulativom br. 129, namenjen za upotrebu na sedištima putnika u vozilima koja su kompatibilna sa „i-Size“ standardom, kako je navedeno od strane proizvođača vozila u korisničkom uputstvu vozila.
- U slučaju nedoumice, obratite se proizvođaču dečijeg sigurnosnog sistema ili prodavcu.



**VAŽNO:** Auto sedište „Disk infant i-Size“, u kombinaciji sa bazom „Tech i-Size“ ili „Disk i-Size“, predstavlja i-Size sigurnosni sistem odobren u skladu sa ECE R129 regulativom, namenjen za decu visine između 40 i 87 cm i maksimalne težine do 13 kg.

## UPOZORENJA

### VAŽNO

Pažljivo pročitajte sva uputstva u ovom priručniku, kao i u korisničkom uputstvu vozila koja se odnose na dečija sigurnosna sedišta, i u potpunosti ih razumite.

Auto sedište za decu treba da bude instalirano i korišćeno u skladu sa ovim uputstvom. Nepoštovanje uputstava može dovesti do ozbiljnih povreda ili smrtnog ishoda deteta.

Ovo uputstvo mora biti sačuvano u predviđenoj pregradi sedišta tokom celog perioda korišćenja, radi buduće upotrebe i provere.

### VAŽNO

- Zbog mogućih zdravstvenih problema koji su karakteristični za novorođenčad sa malom porođajnom težinom i prevremeno rođene bebe, neophodno je da kvalifikovani zdravstveni radnik, lekar ili bolničko osoblje proceni da li je dečiji sigurnosni sistem pogodan za upotrebu pre nego što napustite bolnicu ili počnete da ga koristite.
- **UPOZORENJE! Auto sedište „Disk infant i-Size“ mora biti instalirano ISKLJUČIVO U POLOŽAJU SUPROTNO OD PRAVCA KRETANJA VOZILA.**
- Auto sedište „Disk infant i-Size“ može se postaviti na bazu „Tech i-Size“ ili „Disk i-Size“ u putnička sedišta koja su kompatibilna sa i-Size standardom, kako je naznačeno od strane proizvođača u priručniku za vozilo.
- Ukoliko vozilo nema putničko sedište koje je kompatibilno sa i-Size standardom, ugradnja je dozvoljena na ISOFIX sedišta u vozilima navedenim u priloženoj Listi vozila, koja je takođe dostupna na internet stranici [www.foppapedretti.it](http://www.foppapedretti.it).
- Auto sedište „Disk infant i-Size“ se može koristiti i samostalno, bez baze, i u tom slučaju se postavlja pomoću statičkog ili automatskog pojasa u tri tačke, odobrenog u skladu sa regulativom UN/ECE 16 ili drugim ekvivalentnim standardima.
- Pre kupovine proverite da li je auto sedište kompatibilno sa vašim vozilom. U slučaju bilo kakve nedoumice, obratite se proizvođaču auto sedišta ili ovlašćenom prodavcu.

## UPOZORENJA

- Koristite dečije auto sedište isključivo na sedištima u vozilu koja su okrenuta u pravcu kretanja. Prema statistici saobraćajnih nesreća, deca su bezbednija kada su pravilno vezana na zadnjim sedištima u odnosu na prednja.
- Nakon saobraćajne nezgode, auto sedište možda više ne ispunjava sigurnosne standarde zbog mogućih oštećenja, čak i ako nisu odmah vidljiva. Preporučuje se da ga zamenite. Samo proizvođač može garantovati usklađenost sa sigurnosnim zahtevima, pod uslovom da je reč o originalnom proizvodu.
- Obavezno osigurajte prtljag i druge predmete u vozilu kako biste smanjili rizik od povreda u slučaju nezgode.
- Krute i plastične komponente dečijeg sedišta moraju biti pravilno postavljene i fiksirane kako ne bi bile zaglavljene između sedišta ili u vratima tokom svakodnevne upotrebe.
- NEMOJTE uklanjati etikete sa dečijeg sedišta. Na njima se nalaze važne informacije.
- NEMOJTE koristiti dečije sedište ako ima oštećene ili nedostajuće delove.
- NEMOJTE koristiti sigurnosne pojaseve sedišta ili vozila koji su oštećeni, pocepani ili istrošeni.
- NEMOJTE modifikovati niti pokušavati da modifikujete dečije sedište na bilo koji način.
- NEMOJTE rasklapati niti pokušavati da rasklopite dečije sedište osim na način opisan u ovom uputstvu.
- NEMOJTE koristiti dečije sedište koje je učestvovalo u saobraćajnoj nezgodi. Oštećenja mogu biti nevidljiva, ali mogu ugroziti bezbednost.
- NEMOJTE menjati navlaku sedišta ili pojaseve drugim komponentama osim onih koje preporučuje proizvođač, jer su oni sastavni deo bezbednosnih karakteristika sedišta.
- NEMOJTE koristiti korišćeno sedište ili sedište nepoznate istorije.
- PROVERITE da dečije sedište ne bude zaglavljeno pomeranjem sedišta ili zatvaranjem vrata.
- NEMOJTE koristiti dečije sedište u konfiguracijama koje nisu prikazane u ovom uputstvu.
- NIKADA nemojte koristiti dečije sedište sa pojasom u dve tačke.
- NEMOJTE koristiti načine provlačenja pojasa koji nisu prikazani u uputstvu.

## UPOZORENJA

- NEMOJTE dozvoliti deci da se igraju sa sedištem ili da ga sama podešavaju.
- UVEK proverite zategnutost pojasa i sistema za vezivanje pre svake upotrebe.
- NEMOJTE koristiti dečije sedišta na sedištu sa aktivnim vazдушnim jastukom, osim ako proizvođač vozila izričito ne potvrdi da je to bezbedno.
- Dečije sedišta treba biti pravilno pričvršćeno u vozilu čak i kada se ne koristi. U slučaju naglog kočenja ili nezgode, neosigurano sedišta može povrediti druge putnike.
- Obavezno pričvrstite sve labave predmete, poput prtljaga ili knjiga, jer u slučaju saobraćajne nezgode mogu izazvati povrede.
- Nikada ne ostavljajte dete bez nadzora u automobilu, čak ni na kratko vreme.
- Nikada nemojte vaditi dete iz auto sedišta dok se vozilo kreće.
- Nikada ne koristite auto sedišta bez navlake.
- Kada se auto sedišta ostavi na direktnom suncu, pokrijte ga. Pojedini delovi mogu postati previše vrela i opeći kožu deteta. Uvek proverite temperaturu površina pre nego što dete stavite u sedišta.
- Nemojte koristiti tačke oslonca koje nisu opisane u uputstvu i označene na sedištu.
- Kruti i plastični delovi auto sedišta moraju biti postavljeni i pričvršćeni tako da se tokom svakodnevne upotrebe vozila ne mogu zaglaviti između pokretnih sedišta ili u vratima vozila.
- Preporučuje se da svi pojasevi koji pričvršćuju sedišta za vozilo budu zategnuti, da pojasevi koji drže dete budu prilagođeni njegovom telu, i da nijedan pojas ne bude uvijen.
- Važno je da pojas oko kukova bude postavljen nisko, kako bi čvrsto obuhvatio karlicu.
- Nikada nemojte koristiti ovo auto sedišta sa bazom koja nije odobrena od strane proizvođača.
- Uvek proverite da li su svi sigurnosni pojasevi i kaiševi pravilno postavljeni i nisu uvijeni pre svake upotrebe.
- Nikada ne ostavljajte dete u auto sedištu sa otkopčanim ili labavim sigurnosnim pojasevima.
- Nemojte ostavljati dete u auto sedištu duži vremenski period.
- Uvek instalirajte auto sedišta u položaju suprotnom od pravca kretanja vozila.
- Nikada nemojte postavljati auto sedišta u položaj okrenut ka pravcu vožnje.
- Nemojte koristiti alternativne načine provlačenja pojasa koji nisu prikazani u uputstvu.
- Proverite da su sva preklopiva sedišta u vozilu pravilno zaključana.
- Svi putnici u vozilu moraju biti pravilno vezani. Nevezani putnici mogu udariti druge i izazvati ozbiljne povrede ili smrt u slučaju sudara.

## UPOZORENJA / PROVERITE PRE UPOTREBE

- Uvek se uverite da je ručka auto sedišta pravilno zaključana u uspravni položaj pre nošenja deteta.
- Nikada ne postavljajte auto sedišta ili nosiljku blizu ivice povišene površine ili na meke podloge poput jastuka ili dušeka, jer može pasti i izazvati ozbiljne povrede ili smrt.
- Nikada ne koristite auto sedišta u kombinaciji sa korpom za kupovinu.

### Proverite:

- da li je dečiji sigurnosni sistem bez oštećenja.

### Proverite da li dete odgovara predviđenom rasponu:

- težina između 0 i 13 kg.

### Postavite dečiji sigurnosni sistem u položaj suprotan od pravca kretanja vozila, na bezbedno mesto u vozilu:

- Sedište vozila mora biti okrenuto u pravcu kretanja vozila.
- Ručka auto sedišta mora biti zaključana u propisanoj poziciji.
- Dete mora biti okrenuto suprotno od pravca kretanja.
- Sedište se ne sme postavljati na mesto sa aktivnim vazдушnim jastukom.
- Koristi se sigurnosni pojas u tri tačke (rame/kuk).
- Pojas ne sme biti uvijen.
- Pojas mora biti provučen kroz predviđeni put.
- Sedište mora biti čvrsto pritisnuto uz sedište vozila.

### Pravilno obezbedite dete u auto sedištu:

- Pravilna visina naramenica.
- Pojasevi ne smeju biti uvijeni.
- Pojasevi treba da budu nisko postavljeni preko kukova.
- Pojasevi moraju biti čvrsto i sigurno zategnuti.

## UPOTREBA U AUTOMOBILU



dečijih auto sedišta.



**NE KORISTITE AUTO SEDIŠTE NA PUTNIČKOM SEDIŠTU KOJE IMA AKTIVAN VAZDUŠNI JASTUK.**

Opasnost! Ukoliko dođe do aktiviranja vazdušnog jastuka, može udariti u auto sedišta i izazvati ozbiljne povrede deteta, pa čak i smrt.

Pridržavajte se uputstava iz priručnika vozila o upotrebi

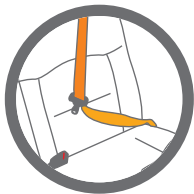

**NIKADA ne koristite pojas u dve tačke za pričvršćivanje dečijeg auto sedišta na putničko sedišta. Koristite isključivo pojas u tri tačke.**

Poštujte propise koji su na snazi u vašoj zemlji. NIKADA ne koristite pojas u dve tačke za pričvršćivanje ovog dečijeg auto sedišta na putničko sedišta.

Sedište je pogodno za upotrebu isključivo u vozilima opremljenim statičkim ili automatskim sigurnosnim pojasom u tri tačke, odobrenim u skladu sa regulativom UN/ECE 16 ili drugim ekvivalentnim standardima.

Nikada ne koristite ovo auto sedišta na prednjem sedištu sa aktivnim prednjim VAZDUŠNIM JASTUKOM.

## SA SIGURNOSNIM POJASOM U TRI TAČKE

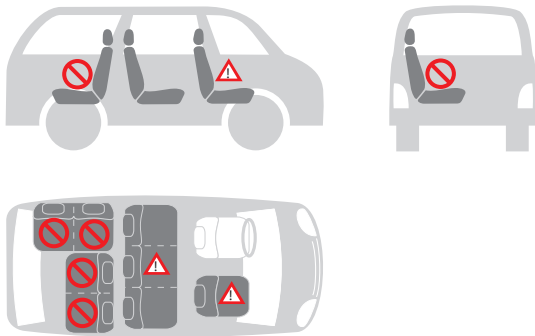

**Auto sedište možete instalirati na sledeći način:**

u pravcu kretanja vozila	ne
suprotno od pravca kretanja vozila	da
sa pojasom u dve tačke	ne 1)
sa pojasom u tri tačke	da 2)
na prednjem sedištu suvozača	da 3)
na bočnom zadnjem sedištu	da
na centralnom zadnjem sedištu	ne 4)



1. Upotreba pojasa u dve tačke povećava rizik od povreda deteta u slučaju saobraćajne nezgode.

2. Sigurnosni pojas mora biti odobren u skladu sa ECE R16 regulativom ili drugim ekvivalentnim standardima.

3. Ne koristite auto sedište na prednjem sedištu vozila koje ima aktivan prednji vazdušni jastuk.

4. Auto sedište se može koristiti na srednjem zadnjem sedištu samo ako je to sedište opremljeno sigurnosnim pojasom u tri tačke.

## UPOTREBA AUTO SEDIŠTA

### PODEŠAVANJE RUČKE (slika 1.1, slika 1.2)

- A. Položaj za upotrebu u automobilu i za nošenje;
- B. Položaj za postavljanje deteta u sedište;
- C. Položaj za korišćenje kao njihalica.

Za podešavanje, pritisnite dugmad za otpuštanje ručke sa obe strane, zatim rotirajte ručku. Ručka će se zaključati u odabranoj poziciji.

### UPOZORENJE:

Uvek se uverite da je ručka čvrsto zaključana u uspravnom položaju za nošenje pre nego što podignete sedište.

Trebalo bi da se čuje klik kada se dugme ručke aktivira i ručka zaključa u uspravni položaj za nošenje.

### PODEŠAVANJE TENDE (slika 2)

Tenda za zaštitu od sunca se lako podešava.

Omogućava vašem detetu da mirno odmara i pruža zaštitu od sunčevih zraka.

**Za otvaranje:** povucite plastični rub tende unapred.

**Za zatvaranje:** gurnite rub tende nazad u početni položaj.

### KORIŠĆENJE UMETKA ZA NOVOROĐENČE (slika 3)

Umetak za novorođenče pruža dodatnu podršku detetu tokom prvih meseci života.

Koristi se kako bi se obezbedio veći komfor za male bebe.

Kompletan umetak mora se koristiti dok dete ne dostigne visinu od 75 cm.

### POSTAVLJANJE DETETA U AUTO SEDIŠTE

**Otpuštanje pojaseva (slika 4.1):** Pritisnite dugme za podešavanje koje se nalazi na prednjem centralnom delu sedišta, zatim povucite obe naramenice kako biste otpustili sigurnosni pojas.

**Otpuštanje kopče (slika 4.2):** Pritisnite crveno dugme na kopči kako biste oslobodili naramenice i pomerite ih u stranu.

Postavite detetovu zadnjicu na sedište, a leđa neka budu ravno naslonjena na naslon auto sedišta. Ovo će povećati udobnost deteta i omogućiti da sigurnosni pojas pravilno obezbedi dete. Prevucite naramenice preko detetovih ramena.

Uverite se da su pojasevi na istoj visini i da su postavljeni neposredno iznad detetovih ramena.

## UPOTREBA AUTO SEDIŠTA

**Za zakopčavanje pojasa (slika 4.3):** Spojite oba kraja/jezička pojasa kako biste formirali jedan konektor.

Ubacite konektor u centralnu kopču dok ne čujete klik. Proverite da pojasevi nisu uvijeni.

Podesite štitnike za grudi tako da budu u sredini detetovih ramena.

**Za podešavanje naslona za glavu i pojaseva (slika 4.4):** Povucite ručicu za podešavanje pojasa nagore i istovremeno pomerajte regulator nagore ili nadole dok grudni pojasevi ne budu na odgovarajućoj visini.

Otpustite ručicu za podešavanje kako biste zaključali regulator u novom položaju. Uverite se da su grudni pojasevi pravilno zaključani i postavljeni na odgovarajuću visinu.

Proverite da su naramenice postavljene neposredno iznad detetovih ramena i da postoji razmak širine jednog prsta (1 cm). (slika 4.5)

Pravilno podešen naslon za glavu obezbeđuje optimalan položaj deteta u auto sedištu.

**Zatezanje sigurnosnog pojasa (slika 4.6):** Povucite traku za podešavanje pojasa kako biste je pravilno zategli uz telo deteta.

Pojas je pravilno zategnut kada razmak između pojasa i tela deteta ne prelazi debljinu jednog prsta.

**VAŽNO!** Povlačite kraj trake za podešavanje u stranu, a ne nagore ili nadole.

Tokom transporta (posebno kada sedište nije u automobilu), traka za podešavanje mora biti smeštena u pregradu za pojas.

 **Proverite da li je dete pravilno obezbeđeno sigurnosnim pojasmom**

**Kako biste obezbedili sigurnost svog deteta, proverite da:**

- Pojasevi su pravilno podešeni u visini detetovih ramena.
- Pojasevi nisu uvijeni.
- Jezičci su pravilno postavljeni u sigurnosnu kopču.
- Pojasevi su pravilno zategnuti – razmak između pojasa i deteta ne sme biti veći od debljine jednog prsta.

## UPOTREBA AUTO SEDIŠTA

### UGRADNJA AUTO SEDIŠTA U VOZILO

Ovo auto sedište može se postaviti isključivo na putničko sedište automobila koje ima sigurnosni pojas u tri tačke (pojas preko kuka i ramena) i gde NEMA VAZDUŠNOG JASTUKA.

**Da biste pričvrstili auto sedište u vozilu pomoću sigurnosnog pojasa u tri tačke, postupite na sledeći način:**

- Vaše auto sedište može se postaviti isključivo u položaju suprotnom od pravca kretanja koristeći sigurnosni pojas sa pojasom na prednjem ili zadnjem bočnom sedištu (slika 5.1).
- Provucite horizontalni deo pojasa (pojas preko kuka) kroz obe vođice pojasa (a) i zakopčajte kopču (b) (slika 5.2, slika 5.3).
- Provucite dijagonalni deo pojasa (pojas preko grudi) oko naslona auto sedišta, kroz vođicu za dijagonalni pojas (c) (slika 5.4).
- Ako je pojas vozila prekratak, podesite visinu njegovog izvoda na najnižu poziciju. Ako je i dalje prekratak, pokušajte sa drugim putničkim sedištem.
- Postavite dijagonalni pojas u vođicu za dijagonalni pojas na zadnjoj strani sedišta (slika 5.4).
- Zategnite pojas tako da nema labavih delova i uverite se da pojas nije uvijen niti naboran (slika 5.5).

### UPOZORENJE:

- NEMOJTE provlačiti sigurnosni pojas vozila kroz bilo koju drugu putanju osim one koja je predviđena za upotrebu sa ovim auto sedištem. Za pomoć kontaktirajte naš Tim korisničke podrške.
- NEMOJTE koristiti pojas u dve tačke za instalaciju ovog auto sedišta.
- DEČIJE AUTO SEDIŠTE SME SE INSTALIRATI ISKLJUČIVO U POLOŽAJU SUPROTNO OD PRAVCA KRETANJA VOZILA, NA SEDIŠTA KOJA SU OKRENUTA U PRAVCU KRETANJA.
- Uverite se da je dete pravilno vezano u auto sedištu i da je auto sedište čvrsto postavljeno u vozilu.

 **Proverite da li je auto sedište pravilno instalirano u vozilu.**

Uvek vežite dete sigurnosnim pojasom kada se nalazi u auto sedištu.

Nikada ne ostavljajte dete bez nadzora u auto sedištu kada se ono nalazi na povišenim površinama (poput stolova i sl.).

Proverite da kraj pojasa ne dođe u kontakt sa pokretnim delovima (kao što su automatska vrata, pokretne stepenice i sl.).

## UPOTREBA AUTO SEDIŠTA

**UPOZORENJE!** Plastični delovi auto sedišta mogu se ugrejati na suncu i izazvati opekotine kod deteta. Zaštitite auto sedište od prekomernog zagrevanja, na primer korišćenjem lagane pokrivače.

Auto sedište ima samo jedan položaj za ugradnju u vozilu, pri čemu je dete uvek u poluležećem položaju.

Pravite redovne pauze tokom dugih putovanja. Dete se može lako umoriti. Izbegavajte da dete ostaje predugo u auto sedištu.

### Opciona baza Tech i-Size (prodaje se zasebno)

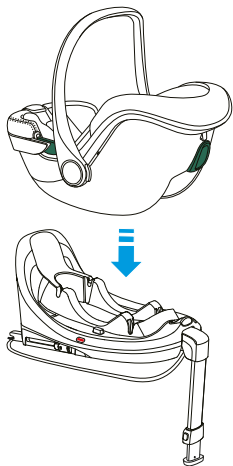

### Opciona baza Disk i-Size (prodaje se zasebno)

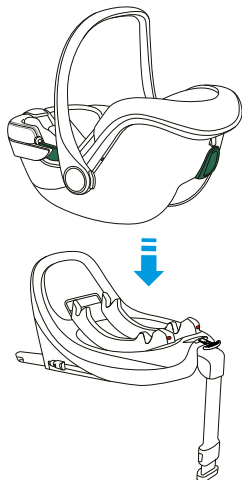

## ODRŽAVANJE

## ODRŽAVANJE - Čišćenje

Navlaka i sigurnosni pojasevi mogu se čistiti čistom krpom, toplom vodom i blagim sapunom.

Plastični delovi mogu se čistiti blagim sapunom i toplom vodom.

Nemojte koristiti agresivna sredstva za čišćenje kao što su rastvarači.



**Auto sedište se ne sme koristiti bez postavljene navlake.**

## UKLANJANJE NAVLAKE (slika 6.1, 6.2, 6.3, 6.4)

Pritisnite crveno dugme za otpuštanje i otkačite sigurnosni pojas.

Izvcite naramenice iz navlake i plastične osnove tako što ćete svaku naramenicu, zajedno sa kopčom, provući kroz odgovarajući otvor.

Nemojte uklanjati naramenice sa petlje trake za podešavanje pojasa.

Uklonite pojas prateći uputstvo iz odeljka „Kako ukloniti kopču sigurnosnog pojasa“ i izvadite kopču iz navlake.

Pažljivo izvcite navlaku sa prednjeg dela školjke sedišta.

Za ponovno postavljanje navlake, pratite postupak obrnutim redosledom.

**VAŽNO!** Uverite se da je navlaka ispravno postavljena i da nijedan pojas nije uvijen.

## Kako ukloniti kopču sigurnosnog pojasa (slika 7.1, 7.2)

- Otkopčajte sigurnosnu kopču (pritisnite crveno dugme za otpuštanje).
- Pronađite metalni prsten koji je pričvršćen za pojas ispod unutrašnje navlake sedišta.
- Rotirajte metalni prsten i izvcite ga kroz školjku sedišta i postavu.

## Kako vratiti (postaviti) sigurnosnu kopču:

- Provučite metalni prsten i pojas između nogu kroz postavu i školjku sedišta (a). Metalni prsten, koji je pričvršćen za pojas, mora izaći kroz otvor na školjci (slika 8.1).
- Provučite metalni prsten i pojas između nogu kroz školjku sedišta (b). Uverite se da je pravilno ubačen i zaključan (slika 8.2).
- Povucite centralnu kopču kako biste proverili da li je pojas između nogu čvrsto i ispravno učvršćen.

## UKLANJANJE TENDE (slika 9.1, 9.2, 9.3, 9.4)

## GARANCIJA

Sadržaj ovog dokumenta, kako je navedeno u nastavku, stupa na snagu od 01.01.2005. godine i u potpunosti zamenjuje sve prethodne izjave koje se odnose na garanciju koju pruža Foppa Pedretti S.p.A.

### GARANCIJA

**Foppa Pedretti S.p.A.**, sa sedištem na adresi Via Volta 11, Grumello del Monte (Italija), daje direktnu garanciju Krajnjem korisniku da je ovaj potpuno novi proizvod bez nedostataka u pogledu materijala, dizajna i izrade, i da je u skladu sa karakteristikama navedenim od strane proizvođača. Ova zvanična garancija važi u svim državama članicama Evropske unije i ne isključuje niti ograničava prava Krajnjeg korisnika u skladu sa obavezujućim zakonskim odredbama koje se odnose na Prodavca proizvoda.

Da bi korisnik ostvario pravo na ovu garanciju, mora vratiti neispravan proizvod Prodavcu, uz obavezno priloženi dokaz o kupovini koji jasno sadrži adresu Prodavca, datum kupovine sa pečatom i potpisom Prodavca, kao i naziv proizvoda. Alternativno, može se priložiti fiskalni račun koji nije izmenjen i koji takođe mora jasno sadržavati sve navedene informacije.

Zvanična garancija važi dvanaest (12) meseci od datuma kupovine proizvoda. Tokom ovog perioda, Foppa Pedretti S.p.A. će, po sopstvenom nahođenju, izvršiti popravku ili zamenu neispravnog proizvoda.

Ova garancija se daje krajnjem kupcu proizvoda (Korisniku) i ne isključuje niti ograničava zakonska prava Korisnika, kao ni prava koja Korisnik može imati prema distributeru/prodavcu proizvoda, u skladu sa važećim zakonima.

### IZUZECI IZ ZVANIČNE GARANCIJE.

Zvanična garancija se ne primenjuje u slučaju oštećenja proizvoda nastalih iz sledećih razloga: ako je proizvod korišćen na način koji nije u skladu sa uputstvima za upotrebu i montažu; ako je proizvod udaren ili ispao; ako je izložen vlazi, ekstremnoj toploti ili nepovoljnim vremenskim uslovima, kao i naglim promenama istih; u slučaju korozije, oksidacije, neovlašćenih izmena ili popravki proizvoda; popravki izvršenih korišćenjem neodobrenih rezervnih delova; nepravilne upotrebe; nepravilnog održavanja ili izostanka održavanja; održavanja koje nije u skladu sa uputstvima proizvođača; nepravilne montaže; nesreća; oštećenja izazvanih hranom ili pićem; oštećenja izazvanih hemijskim sredstvima; kao i u slučajevima više sile.

U svakom slučaju, **Foppa Pedretti S.p.A. odbacuje svaku odgovornost za štetu nanetu licima ili imovini, osim samog proizvoda, ukoliko je ta šteta nastala kao posledica nepoštovanja uputstava, saveta ili upozorenja sadržanih u ovom priručniku ili, alternativno, u uputstvu za upotrebu i montažu koje se isporučuje uz svaki proizvod i namenjeno je vlasniku/korisniku.** (Na primer, kada je reč o krevetu: „Stalno nadgledajte svoju bebú. Uverite se da joj čaršavi i čebad ne pokrivaju glavu...“).

**Takođe, Foppa Pedretti S.p.A. odbacuje svaku odgovornost za štetu nanetu licima i imovini u slučajevima kada je do loma proizvoda došlo usled istrošenosti komponenti koje su podložne habanju.** Sve komponente proizvoda koje su izrađene od plastike smatraju se delovima podložnim habanju.

مكونات مقعد السيارة	166
الاستخدام - تحذيرات	167
الفحوصات قبل الاستخدام	170
التركيب في السيارة	171
ضبط المقبض	173
تعديل مظلة الشمس	173
استخدام الوسادة المعززة للشهور الأولى	173
ضع الطفل في مقعد السيارة	173
ضبط مسند الرأس والحملات	174
تركيب مقعد السيارة في السيارة	175
الصيانة - التنظيف	177
الضمان العام المتفق عليه	178

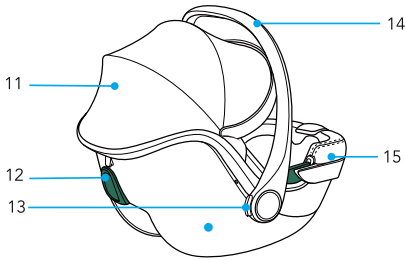
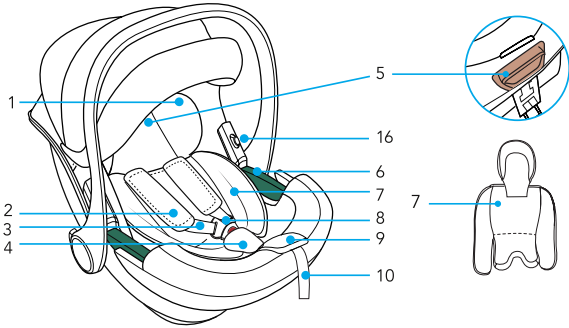

- |                        |    |                       |     |
|------------------------|----|-----------------------|-----|
| مساند الرأس            | .1 | حزام لضبط أحزمة الكتف | .10 |
| واقيات حزام الصدر      | .2 | مظلة                  | .11 |
| الحمالات               | .3 | حلقة توجيه حزام الصدر | .12 |
| حماية حزام الأربطة     | .4 | زر ضبط اليد           | .13 |
| ذراع تعديل مسند الرأس  | .5 | المقبض                | .14 |
| حلقة توجيه لحزام الحوض | .6 | طلاء                  | .15 |
| وسادة مخفض             | .7 | زر لإزالة المحولات    | .16 |
| مشبك الحزام            | .8 |                       |     |
| زر ضبط الحزام          | .9 |                       |     |

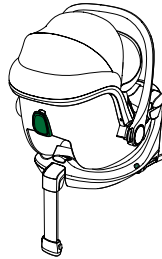
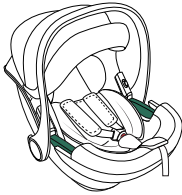

R129/UNIVERSAL/BELTED	R129/i-Size UNIVERSAL/ISOFIX
مقعد السيارة ”مقعد السيارة Disk Infant i-Size	مقعد السيارة ”مقعد السيارة Disk Infant i-Size، مع قاعدة ”Disk i-Size
يتم تثبيت مقعد السيارة ”مقعد السيارة Disk Infant i-Size في السيارة بحزام الأمان ثلاثي النقاط.	يتصل مقعد السيارة ”مقعد السيارة Disk Infant i-Size” بقاعدة ”Tech i-Size” و”Disk i-Size” ويتم تثبيته بمقعد السيارة باستخدام موصلات .ISOFIX يرجى الرجوع إلى دليل التعليمات الخاص بالقاعدة قاعدة ”Tech i-Size” أو قاعدة ”Disk i-Size” للتركيب الصحيح في السيارة.

تحذير

1. هذا مسند الأطفال ”i-Size” معتمد وفقاً للائحة 129 للاستخدام في أوضاع جلوس السيارة ”المتوافقة مع i-Size” كما هو محدد من قبل الشركات المصنعة للسيارة في دليل مالك السيارة.
2. إذا كان لديك شك، استشر الشركة المصنعة للمقعد أو بائع التجزئة.

تنبيه هام: مقعد السيارة ”مقعد السيارة Disk Infant i-Size” مع قاعدة ”Tech i-Size” و”Disk i-Size” هو نظام تقييد i-Size معتمد وفقاً للائحة الاقتصادية لأوروبا R129 للأطفال الذين يتراوح طولهم بين 40 و87 سم ووزنهم بحد أقصى 13 كغم.



**هام** اقرأ بعناية جميع التعليمات الواردة في هذا الدليل وتلك الموجودة في السيارة فيما يتعلق بأجهزة تثبيت الأطفال. تأكد من فهمك لها. قم بتركيب المقعد واستخدامه كما هو موضح في دليل التعليمات. قد يؤدي عدم اتباع هذه التعليمات إلى الإضرار بالسلامة أو التسبب في إصابة خطيرة أو وفاة الطفل. يجب الاحتفاظ بتعليمات التشغيل هذه في حجرة مقعد السيارة أثناء فترة الاستخدام للرجوع إليها في المستقبل.

### هام

- في حالة وجود أي مشاكل صحية مع الرضع منخفضي الوزن والأطفال المبتسرين، يجب دائماً استشارة الأطباء أو العاملين المتخصصين في المستشفى حول مدى ملاءمة استخدام مقعد السيارة قبل مغادرة المستشفى أو استخدام المقعد.
- تحذير! لا تترك مقعد السيارة "مقعد السيارة Disk Infant i-Size" إلا في وسيلة السفر المعاكسة للسيارة.
- يمكن تركيب "مقعد السيارة 'Disk Infant Disk Infant i-Size' على قاعدة 'Disk i-Size' ، 'Tech i-Size' في مقاعد i-Size المتوافقة كما هو مبين من قبل الشركة المصنعة في كتيب السيارة.
- إذا كانت السيارة المستخدمة لا تحتوي على مقعد "i-Size"، فإن التركيب معتمد على مقاعد ISOFIX في السيارات المشار إليها في قائمة السيارات المرفقة أو متوفرة على [www.foppapedretti.it](http://www.foppapedretti.it).
- يمكن أيضاً تركيب مقعد السيارة Disk Infant i-Size بمقعد السيارة Disk Infant i-Size مع حزام الأمان الثابت ثلاثي النقاط أو حزام الأمان الساحب في السيارة فقط، المعتمد وفقاً للائحة الأمم المتحدة/اللجنة الاقتصادية لأوروبا رقم 16 أو أي معايير أخرى معادلة.
- قبل الشراء، تحقق من أن المقعد متوافق مع سيارتك. إذا كنت في شك، استشر الشركة المصنعة لمقعد السيارة أو بائع التجزئة.

### التحذيرات

- قم بتركيب المقعد على المقاعد المواجهة للأمام فقط.
- وفقاً للإحصاءات، فإن مقاعد السيارة الخلفية أكثر أماناً للأطفال من المقاعد الأمامية.
- بعد وقوع حادث، قد يفقد مقعد الطفل متطلبات السلامة بسبب التلف، حتى لو لم يكن مرئياً على الفور. لذلك يوصى باستبداله. الشركة المصنعة هي الوحيدة القادرة على ضمان استيفاء متطلبات السلامة، شريطة أن يكون منتجاً أصلياً.
- تأكد من تأمين الأمتعة أو الأشياء الأخرى داخل السيارة للحد من خطر الإصابة المحتملة في حالة وقوع حادث.
- - يجب وضع المكونات البلاستيكية الصلبة لمقعد تثبيت الأطفال وتثبيتها بحيث لا تعلق بين المقاعد أو في الباب أثناء الاستخدام اليومي للمنتج.
- لا تقم بإزالة الملصقات الموجودة على مسند الأطفال. تحتوي الملصقات على معلومات مهمة.
- لا تستخدم نظام التثبيت بأجزاء تالفة أو مفقودة.
- لا تستخدم حزام التقييد أو حزام الأمان إذا كان تالفاً أو ظهرت عليه علامات التآكل.
- لا تقم بتعديل أو محاولة تعديل جهاز التقييد بأي شكل من الأشكال.
- لا تقم بتركيب أو محاولة فك جهاز التقييد هذا، باستثناء ما هو موضح في هذا الدليل.
- لا تستخدم مقعد السيارة الذي تعرض لإجهاد عنيف بسبب حادث. قد يتسبب الحادث في حدوث كسر داخلي لا يمكن اكتشافه.
- لا تستبدل الغطاء أو الحزام بغطاء أو حزام غير الموصى به من قبل الشركة المصنعة، حيث إن لهما تأثيراً مباشراً على وظيفة المقعد.
- لا تشتري أبداً مقعد سيارة مستعمل غير معروف تاريخه.
- تأكد من عدم احتجاز المقعد في المقعد القابل للطي أو المتحرك أو في باب السيارة.
- لا تستخدم أي تهيئة غير مذكورة في دليل المستخدم.

- لا تستخدم أبداً حزام الأمان ثنائي النقط لتثبيت هذا المقعد بالمقعد.
- لا تستخدم نظام حزام غير النظام الموضح في الدليل.
- لا تسمح للأطفال باللعب بمقعد الأطفال أو ضبطه.
- تحقق دائماً من تثبيت المقعد والحزام بشكل صحيح قبل كل استخدام.
- لا تستخدم مقعد السيارة الموضوعة على مقعد الراكب
- مجهز بوسادة هوائية نشطة، إذا لم تشر الشركة المصنعة للسيارة إلى أنه آمن.
- يجب تثبيت جهاز التقييد هذا دائماً بمقعد السيارة، حتى في حالة عدم الاستخدام. في حالة وقوع حادث أو كبح مفاجئ، قد يؤدي المقعد غير المثبت إلى إصابة الراكب الآخرين.
- تأكد من تثبيت الأشياء المتحركة، مثل الأمتعة أو الكتب داخل السيارة. فقد تتسبب في حدوث إصابات/إصابات في حالة وقوع حادث.
- لا تترك الطفل أبداً دون مراقبة في السيارة، ولو للحظة قصيرة.
- لا تقم أبداً بإزالة الطفل من المقعد أثناء حركة السيارة.
- لا تستخدم أبداً نظام تقييد الأطفال هذا بدون الغطاء.
- تدفئة! قم بتغطية مقعد الطفل عند تعرضه لأشعة الشمس المباشرة. قد تصبح أجزاء المقعد ساخنة بشكل مفرط وتتسبب في حروق لجلد الطفل. تحقق دائماً من الأسطح قبل وضع الطفل في المقعد.
- لا تستخدم نقاط التلامس المعرضة للتحميل غير تلك الموضحة في التعليمات والموضحة على جهاز الأمان.
- يجب وضع وتثبيت العناصر الصلبة والأجزاء البلاستيكية في نظام تثبيت مقعد الطفل بحيث لا يمكن أن تعلق تحت المقعد المتحرك أو في باب السيارة أثناء الاستخدام العادي للسيارة.
- حافظ على جميع الأشرطة المستخدمة في تثبيت نظام تثبيت الأطفال في السيارة مشدودة وضبط أحزمة تثبيت الأطفال. من المهم عدم ثني أحزمة الأمان.
- مهم. تأكد من أن حزام الأمان في أدنى وضع ممكن لتقييد حوض الطفل بشكل مناسب.
- لا تستخدم أبداً هذا المقعد مع قاعدة غير تلك المحددة من قبل الشركة المصنعة.
- تأكد دائماً من عدم التواء حزام السيارة وحزام تقييد الطفل، حزام مقعد السيارة.
- لا تترك طفلك أبداً في المقعد مع عدم ربط الحزام بشكل صحيح.
- لا تترك طفلك في المقعد لفترة طويلة.
- ضع مقعد السيارة دائماً في وضع مواجهة للخلف.
- لا تضع مقعد السيارة أبداً في مواجهة الأمام.
- لا تستخدم فتحات أحزمة بديلة لتلك المحددة في هذا الدليل.
- تأكد من تأمين جميع المقاعد القابلة للطي/المتنقلة بشكل صحيح.
- يجب تأمين جميع الراكب في السيارة بشكل صحيح بأحزمة الأمان. يمكن أن يؤدي عدم ربط الأحزمة إلى إصابة الراكب الآخرين في حالة وقوع حادث.
- تأكد دائماً من ضبط مقبض مقعد السيارة وإغلاقه في الوضع المستقيم قبل وضع الطفل في المقعد.
- لا تضع أبداً مقعد السيارة أو مقعد الطفل بالقرب من حافة سطح مرتفع أو على سطح نام مثل الوسادة أو المرتبة. فقد يسقط المقعد ويتسبب في إصابة/إصابة خطيرة أو الوفاة.
- لا تستخدم مقعد السيارة أبداً مع عربة التسوق.
- إذا كنت تشك في تركيب المقعد واستخدامه بشكل صحيح، اتصل بالشركة المصنعة لمقعد الطفل.
- يفضل دائماً المقاعد الخلفية، حتى لو كانت لوائح المرور تسمح بالتركيب في المقعد الأمامي.
- تحقق دائماً من عدم وجود طعام أو مواد أخرى مشابهة في الإبريم.
- في فصل الشتاء، لا تقم بتقييد طفلك بترك الكثير من الملابس عليه.

تحقق:

- أن الحزام سليم وخالي من علامات البلى والتلف

تأكد من أن الطفل في مجموعة الاستخدام:

- أن يكون وزنه بين 0-13 كجم

م بتركيب مقعد الطفل المواجه للخلف في وضع آمن في السيارة:

- فقط على المقاعد المواجهة للأمام
- أن يكون المقبض مقلقاً في الوضع الموضح في هذا الدليل.
- يجب أن يكون المقعد مواجهاً للخلف
- في حالة وجود وسادة هوائية، يجب أن يكون مفتاح الاختيار في الوضع دون تفعيل الوسائد الهوائية
- استخدام حزام التثبيت ثلاثي النقاط فقط لتأمين المقعد بأحزمة غير ملتوية
- اتباع مسار الحزام بشكل صحيح
- مثبتة بالمقعد

ثبتي الطفل بشكل صحيح في المقعد:

- ضبط أحزمة الكتف على الارتفاع الصحيح
- عدم التواء الأحزمة
- حزام الحوض في وضع منخفض، فوق حوض الطفل
- تثبيت الحزام بشكل صحيح.



## لا تستخدم مقعد السيارة على مقعد الراكب المزود بوسادة هوائية. ⚠️

خطر! إذا انفجرت الوسادة الهوائية، فقد تصطم بمقعد الطفل وتسبب في إصابة الطفل بإصابات خطيرة أو حتى وفاته.  
التمم بالتعليمات الواردة في كتيب السيارة لاستخدام مقاعد الأطفال.



## لا تستخدم أبداً حزام الأمان ثنائي النقط لتثبيت المقعد بالمقعد. استخدم أحزمة الأمان ثلاثية النقط فقط. ⚠️

التمم باللوائح المعمول بها في بلدك.  
لا تستخدم أبداً حزام أمان ثنائي النقط لتثبيت هذا المقعد بالمقعد.  
مناسب فقط للاستخدام في السيارات المجهزة بحزام أمان ثابت أو حزام أمان ثلاثي النقط أو حزام أمان بسحاب معتمد وفقاً للوائح الأمم المتحدة/اللجنة الاقتصادية لأوروبا رقم 16 أو أي معايير أخرى معادلة.  
لا تستخدم هذا المقعد أبداً على مقعد الراكب الأمامي المزود بوسادة هوائية أمامية نشطة.

حزام أمان السيارة 3 نقاط التثبيت 3 نقاط التثبيت

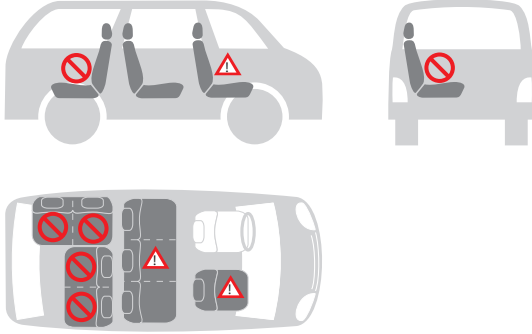

يمكنك تركيب مقعد السيارة على النحو التالي:

لا يوجد	في اتجاه السفر
نعم	في الاتجاه المعاكس لاتجاه السفر
1) لا يوجد	مع حزام ذو نقطتين
2) نعم	مع حزام ثلاثي النقاط
3) نعم	على مقعد الراكب الأمامي
نعم	على المقعد الخلفي الجانبي
4) لا يوجد	على المقعد الخلفي الأوسط

1. يزيد استخدام حزام ثنائي النقاط من خطر إصابة الطفل في حالة وقوع حادث.
2. يجب أن يكون حزام الأمان معتمداً من اللجنة الاقتصادية لأوروبا ECE R 16 أو أي معايير أخرى معادلة.
3. لا يستخدم على مقعد الراكب الأمامي المجهز بوسادة هوائية أمامية نشطة.
4. يمكن استخدامه إذا كان المقعد الأوسط في السيارة مجهزاً بحزام ثلاثي النقاط.

## ضبط المقبض (الشكل 1.1، الشكل 1.2)

- A. A. للنقل، للاستخدام في السيارة;  
 B. لوضع الطفل في المقعد;  
 C. للاستخدام كحقيبة نطاطية.

لضبط المقبض على المواضع المختلفة، اضغط على الزرين في نفس الوقت على الزرين على كلا الجانبين في نفس الوقت وتدوير المقبض في نفس الوقت، ثم حرر الأزرار الأزرار واستمر في تدوير المقبض حتى يتم تثبيته في الموضع الجديد.

## تنبيه

تأكد دائماً من قفل مقبض المقعد في وضع النقل العمودي قبل رفع المقعد. وضع النقل العمودي قبل رفع المقعد. سيظهر صوت طقطقة عند قفل المقبض بشكل صحيح في وضع النقل العمودي. وضع النقل العمودي.

## تعديل مظلة الشمس (الشكل 2)

يمكن تعديل مظلة الشمس بسهولة. تعمل على السماح لطفلك بالراحة بهدوء وحمايته من أشعة الشمس. الفتح: اسحب الحافة البلاستيكية للمظلة. إغلاق: ادفع الحافة إلى موضعها الأصلي.

## استخدام الوسادة المعززة للشهور الأولى (الشكل 3)

توفر الوسادة المعززة لطفلك دعماً إضافياً خلال الأشهر القليلة الأولى. تعمل الوسادة المعززة على توفير راحة أكبر للأطفال الصغار. يجب استخدام الوسادة الداعمة حتى يبلغ الطفل 75 سم.

## ضبط الطفل في مقعد السيارة

قم بفاك أحزمة الكتف (الشكل 4.1): اضغط على زر الضبط الموجود في في مقدمة المقعد، واسحب كلا حزامي الكتف في نفس الوقت لفاك حزامي الكتف فاك الحزام. فاك الإبزيم (شكل 4.2): اضغط على الزر الأحمر الموجود على الإبزيم المركزي من أجل تحرير حزامي الكتف ووضعهما على جانب المقعد.

ضعي الطفل في مقعد السيارة، مع التأكد من أن الجزء السفلي من الظهر يستقر بشكل صحيح على المقعد وأن يستقر الظهر بشكل صحيح على مسند الظهر. سيكون الطفل بعد ذلك أكثر راحة وسيقوم الحزام بتثبيته بشكل أفضل. مرري أحزمة الكتف على كتفي الطفل. احرصي على أن تكون أحزمة الكتف على نفس الارتفاع وموضوعة فوق

أكتاف الطفل.

اربط الإبزيم (الشكل 4.3): قم بربط طرفي/الاساني حزامي الكتف لتشكيل موصل واحد. أدخل الموصل في الإبزيم الأوسط حتى تسمع صوت طقطقة.

تأكد من أن أحزمة الكتف غير ملتوية.

اضبطي واقيات الصدر حتى منتصف كتفي الطفل.

لضبط مسند الرأس وأحزمة الكتف (الشكل 4.4): اسحب الذراع لأعلى وفي نفس الوقت قم بتحريك مسند الرأس لأعلى أو لأسفل حتى

تصبح أحزمة الصدر على الارتفاع الصحيح.

حرر ذراع الضبط لثقل مسند الرأس في موضعه الجديد.

تأكد من القفل والوضع الصحيح لأحزمة الصدر.

تأكد من أن الأحزمة موضوعة فوق كتفي الطفل مباشرةً وأن هناك مساحة بمقدار إصبع واحد (1 سم) (الشكل 4.5).

يضمن ضبط مسند الرأس بشكل صحيح الوضعية المثلى للطفل عند جلوسه في المقعد.

شد الحزام (الشكل 4.6): اسحبي حزام ضبط الحزام بحيث يكون مشدوداً بشكل صحيح على جسم الطفل. يكون الشد الصحيح بحيث لا

تزيد الفجوة بين الحزام والطفل عن سمك الإصبع.

تنبيه هام! اسحبي طرف حزام الضبط للخارج وليس لأعلى أو لأسفل.

أثناء النقل خاصةً عندما لا يكون في السيارة، يجب تخزين حزام الضبط في حجرة الحزام.

تأكدي من تثبيت الطفل بشكل صحيح باستخدام الحزام.

لضمان سلامة الطفل، تحقق من أن...

- أحزمة الكتف مضبوطة بشكل صحيح مع أكتاف الطفل.
- أحزمة الكتف غير ملتوية.
- الأشرطة مثبتة بشكل صحيح في مشبك الحزام.
- أحزمة الكتف مشدودة بشكل صحيح، يجب ألا تزيد المسافة بين الحزام والطفل عن سمك إصبع.

## تركيب مقعد السيارة في السيارة

لا يجوز تركيب مقعد السيارة هذا إلا على مقاعد الركاب المجهزة بحزام أمان ثلاثي النقاط (الحضن والصدر) وبدون وسادة هوائية.

## لتأمين المقعد بحزام الأمان ثلاثي النقاط في السيارة اتبع ما يلي:

- يجب أن يكون المقعد دائماً في وضعية مواجهة للخلف، أي أن يكون الطفل مواجهاً لمؤخرة السيارة (الشكل 5.1).
- مرر حزام الأمان الأفقي (الحضن) للسيارة من خلال فتحتي الحزام (أ) و(ب) واربط الإبزيم (شكل 5.2، شكل 5.3).
- مرر حزام الأمان القطري (الحضن) للسيارة، حول الجزء الخلفي من المقعد، من خلال حلقة الحزام القطرية (ج) (الشكل 5.4).
- إذا كان حزام مقعد السيارة قصيراً جداً، فقم بتعديل ارتفاعه إلى أدنى موضع. إذا كان لا يزال قصيراً جداً، جرّب مقعداً آخر.
- تأكد من إدخال الحزام بشكل صحيح في حلقات الحزام، سواء جزء حزام الحضن (الحلقات على كلا الجانبين) أو جزء حزام الصدر، الحلقة على الجانب الخلفي (الشكل 5.4).
- تأكد من أن الحزام ليس ملتويًا أو عالقًا وقم بشده (شكل 5.5).

## تحذيرات:

- لا تستخدم طرقات مختلفة لتأمين أحزمة الأمان. يرجى الاتصال بخدمة العملاء للحصول على المساعدة.
- لا تستخدم حزام الأمان ثنائي النقاط لتثبيت مقعد الطفل هذا.
- يجب ألا يتم تثبيت مقعد السيارة هذا إلا في وضعية مواجهة للخلف على مقعد يكون اتجاهه للخلف. تأكد من تثبيت الطفل بشكل صحيح باستخدام حزام التثبيت وأن مقعد السيارة مثبت بإحكام في السيارة.

## التحقق من التركيب الصحيح لمقعد السيارة في السيارة

- ثبتي طفلك دائماً بالحزام عند وضعه في المقعد.
- لا تترك الطفل دون مراقبة في المقعد عند وضعه على أسطح مرتفعة (مثل الطاولات وغيرها).
- لا تسمح لطرف الحزام بالوقوف في طريق الأجزاء المتحركة (مثل الأبواب الأوتوماتيكية والسلام المتحركة وغيرها).
- احذري! يمكن أن تصبح الأجزاء البلاستيكية من المقعد ساخنة في الشمس، مما يسبب حروقاً للطفل. احجم المقعد من مصادر الحرارة الزائدة، على سبيل المثال بتغطيته بغطاء خفيف.
- يحتوي المقعد على وضعية تثبيت واحدة فقط في السيارة، مما يجعل الطفل دائماً في وضع شبه مائل.
- التوقف المتكرر في الرحلات الطويلة. يتعب الطفل بسهولة شديدة. تجنب ترك الطفل في المقعد لفترة طويلة جداً.

قاعدة "Tech i-Size" الاختيارية  
(تباع بشكل منفصل)

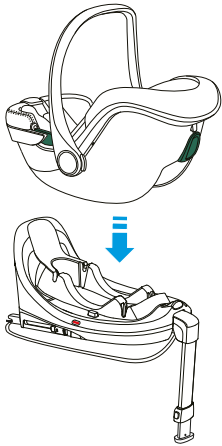

قاعدة "Disk i-Size" الاختيارية  
(تباع بشكل منفصل)

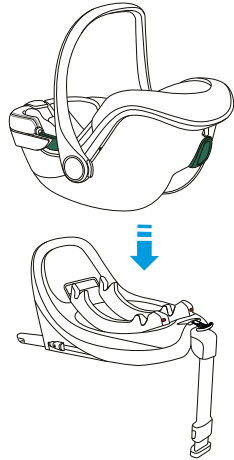

## الصيانة - التنظيف

- يمكن تنظيف المفروشات وأحزمة المقاعد باستخدام قطعة قماش نظيفة وماء فاتر وصابون.
- قطعة قماش نظيفة وماء فاتر وصابون.
- يمكن تنظيف الأجزاء البلاستيكية باستخدام منظف معتدل وماء فاتر.
- لا تستخدم مواد تنظيف قوية مثل المذيبات.

## يجب عدم استخدام المقعد بدون الغطاء.

## إزالة الطلاء (الشكل. 6.1، 6.2، 6.3، 6.4)

- اضغط على الزر المركزي الأحمر على المشبك وحرر الموصلات من المشبك.
- قم بإزالة كلا الحزامين الصدريين بما في ذلك الموصلات من الحلقات والغطاء والغطاء.
- ليس من الضروري إزالة الحزام الصدري من حلقة الحزام.
- قم بإزالة الحزام كما هو موضح في "كيفية إزالة إبزيم الحزام" واسحب الإبزيم خارج الغطاء.
- سحب الغطاء عن الغلاف
- إعادة وضع الغطاء، اتبع الإجراء العكسي
- تنبيه! أعد وضع الحزام بشكل صحيح، مع تجنب الالتواء.

## كيفية إزالة مشبك الحزام (الشكل 7.1، 7.2)

- حرر الإبزيم (اضغط على زر التحرير الأحمر).
- حدد موقع الحلقة المعدنية المتصلة بالحزام تحت الغطاء.
- أدر الحلقة المعدنية وقم بإزالتها من خلال الغلاف والحشوة.
- 

## كيفية وضع مشبك الحزام مرة أخرى

- أدخل الحلقة المعدنية وحزام المنشعب من خلال البطانة والجسم (أ). يجب أن تبرز الحلقة المعدنية المتصلة بالحزام من الغلاف (الشكل 8.1).
- أدخل الحلقة المعدنية وحزام المنشعب من خلال الغلاف (ب).
- تأكد من الإدخال والقفل الصحيح (شكل 8.2).
- اسحب الإبزيم المركزي للتحقق من تثبيت حزام المنشعب بشكل صحيح.

## قم بإزالة الغطاء (الشكل 9.1، 9.2، 9.3، 9.4).

بدأ سريان محتوى هذا الضمان المذكور أدناه في 01.01.2005، وهو يحل تمامًا محل أي رسالة أو محتوى لأي ضمان سابق من شركة Foppa Pedretti S.p.A. على منتجاتها.

### الضمان العام المُتَّفَق عليه

تضمن شركة Foppa Pedretti S.p.A. ، التي مقرها في 11 Via Volta (Italia) Grumello del Monte، بشكل مباشر للمستهلك أن هذا المنتج الجديد التصنيع خالٍ من أي عيوب في خامات التصنيع أو في تصميمه أو تصنيعه، وتفيد بأنه مطابق للمواصفات المطلوبة ذات الصلة.

هذا الضمان العام المُتَّفَق عليه سارٍ في جميع الدول الأعضاء في الاتحاد الأوروبي، ولا يلغي أو يقوّض باقي الحقوق الأخرى المكفولة للمستهلك التي تنص عليها القواعد الإلزامية للقوانين السارية في هذا الشأن تجاه بائع المنتج.

لاستفادة من هذا الضمان العام المُتَّفَق عليه فإنه ينبغي على المستخدم حمل المنتج المعيب إلى البائع، مع تقديم إيصال شراء هذا المنتج والذي يكون فيه مدوّنًا بوضوح عنوان البائع، وتاريخ الشراء، وختم وتوقيع البائع، وبيانات هذا المنتج نفسه، أو، كبديل لذلك، فاتورة الشراء الضريبية دون أي تعديلات وشريطة أن تكون مذكورة فيها نفس البيانات السابقة.

هذا الضمان العام المُتَّفَق عليه صالح لمدة اثني عشر شهرًا (12 شهرًا) من تاريخ شراء المنتج. وخلال فترة الضمان هذه فإن شركة Foppa Pedretti S.p.A. ستقوم بإصلاح المنتج المعيب أو استبداله وفقًا لتقديرها الخاص.

يُنح هذا الضمان العام المُتَّفَق عليه إلى المشتري النهائي للمنتج (المستهلك)، ولا يلغي أو يحل محل الحقوق الإلزامية والمكفولة للمستهلك نفسه التي ينص عليها القانون و/أو الحقوق التي يمكن للمستهلك أن يحصل عليها من بائع/موزع المنتج.

الأشياء المستبعدة من الضمان العام المُتَّفَق عليه.

لا يُطبق هذا الضمان العام المُتَّفَق عليه على المنتج في الحالات التالية: عند استخدامه بطريقة غير مطابقة للمواصفات المذكورة في دليل إرشادات الاستخدام والتركيب، وعند تعرض المنتج للاصطدام والسقوط، وعند تعرض المنتج للرطوبة أو الظروف الحرارية أو البيئية الضارة، أو عند إجراء أي تعديلات غير منصوص عليها، أو عندما يكون المنتج معرضًا للتآكل أو الأكسدة، أو عند إجراء عمليات إصلاح غير مصرح بها أو استخدام قطع غيار غير أصلية أو غير معتمدة، أو عند إساءة استخدام المنتج، أو عدم صيانته، أو صيانته بشكل غير صحيح مقارنةً بما هو محدد ومنصوص عليه في دليل إرشادات الاستخدام، أو تركيبه بشكل غير صحيح، أو عند تعرضه لحوادث العمل، أو عند تعرضه لتأثيرات الأطعمة والمشروبات، أو تأثيرات المنتجات الكيماوية، أو عن تضرر المنتج لأسباب قهريّة خارجة عن إرادة الشركة.

إن شركة Foppa Pedretti S.p.A. غير مسؤولة بأي حال من الأحوال عن أي أضرار أو تلفيات قد يتعرض لها الأشخاص أو تلحق بالممتلكات جراء الإهمال أو التقصير في اتباع الإرشادات / التوصيات / التوجيهات / التحذيرات الواردة في هذا الدليل، وفي (دليل إرشادات الاستخدام والتركيب" المرفق بهذا المنتج المخصص للمالك/المستخدم. (وعلى سبيل المثال لا الحصر، في حالة منتج سرير الأطفال: "راقب طفلك بشكل مستمر. تحقق من أن ملاءة وأغطية السرير لا تغطي رأس الطفل...").

كما تخلي شركة Foppa Pedretti S.p.A. مسؤوليتها عن أي أضرار وتلفيات قد يتعرض لها الأشخاص أو تلحق بالممتلكات في حالة انكسار إحدى منتجاتها بسبب تهالك أو اهتراء مكونات وأجزاء هذه المنتجات، فهي عرضة للتآكل جراء الاستخدام. جميع المكونات والأجزاء البلاستيكية في هذا المنتج هي عرضة للتآكل جراء الاستخدام.



Importato da:

**Foppa Pedretti S.p.A.**

Via A. Volta, 11 - 24064

Grumello del Monte, Bergamo - Italy

tel +39 035.830497

fax 39 035.831283

foppapedretti.it