

# FOPPAPEDRETTI®

Lettino  
Cot  
Litbois  
Cama  
Cuna  
Κρεβατάκι

Conforme alla Norma di Sicurezza  
Complies with the Safety Standard  
Conforme à la Norme de Sécurité  
Em conformidade com a Norma de Segurança  
Cumple con la Norma de Seguridad  
Σύμφωνα με τον Κανονισμό Ασφαλείας

Pikkoletto

Made  
in  
Italy



0-36 mesi circa

EN 716 1/2:2017 + AC:2019

Istruzioni montaggio e uso  
Instructions for assembly and use  
Instructions de montage et mode d'emploi

Manual de utilização  
Instrucciones de montaje y uso  
Οδηγίες συναρμολόγησης και

**IT** **IMPORTANTE, CONSERVARLE PER CONSULTAZIONE FUTURA: LEGGERLE ATTENTAMENTE.**

**EN** **IMPORTANT, RETAIN FOR FUTURE REFERENCE: READ CAREFULLY.**

**FR** **IMPORTANT : LIRE ATTENTIVEMENT LA NOTICE ET LA CONSERVER POUR TOUTE CONSULTATION FUTURE.**

**PT** **IMPORTANTE, CONSERVAR PARA CONSULTAS FUTURAS: LER ATENTAMENTE.**

**ES** **IMPORTANTE, CONSERVAR PARA FUTURAS REFERENCIAS: LEER ATENTAMENTE.**

**EL** **ΣΗΜΑΝΤΙΚΟ, ΦΥΛΑΞΤΕ ΤΙΣ ΟΔΗΓΙΕΣ ΓΙΑ ΜΕΛΛΟΝΤΙΚΗ ΑΝΑΦΟΡΑ: ΔΙΑΒΑΣΤΕ ΠΡΟΣΕΚΤΙΚΑ.**

# IT\_IMPORTANTE, CONSERVARLE PER CONSULTAZIONE FUTURA: LEGGERLE ATTENTAMENTE.

- Controllare il contenuto della scatola.
- Onde evitare il danneggiamento del letto durante l'assemblaggio, si prega di togliere gli imballaggi su superfici pulite e piane.
- **ATTENZIONE!** Il montaggio deve essere effettuato esclusivamente da un adulto.
- **IMPORTANTE:** Per il corretto montaggio, seguire le operazioni nell'ordine indicato. Un montaggio errato potrebbe rendere il lettino pericoloso.
- **AVVERTENZA:** Fiamme aperte e altre sorgenti di forte calore, quali stufette elettriche, stufette a gas, ecc. nelle dirette vicinanze del letto costituiscono una fonte di rischio.
- **AVVERTENZA:** Non usare il letto se una sua parte è rotta, strappata o mancante e usare solo ricambi approvati dal fabbricante.
- **AVVERTENZA:** Non lasciare oggetti nel letto e non collocare il letto vicino ad altri prodotti che potrebbero fornire un punto d'appoggio per il piede o costituire un pericolo di soffocamento o strangolamento, per esempio cordicelle, tende, corde di tende, ecc.
- **AVVERTENZA:** Non usare più di un materasso nel letto.
- Il prodotto è pronto all'uso solo quando tutti i meccanismi di bloccaggio sono inseriti. Prima dell'uso, verificare con attenzione che siano agganciati.
- Rimuovere il sostegno rete quando la stessa è nella posizione più bassa.
- La posizione più bassa del piano rete è la più sicura, il piano rete deve sempre essere fissato nella posizione più bassa quando il bambino è in grado di stare seduto.
- Se si lascia il bambino incustodito nel letto, accertarsi sempre che il lato mobile sia chiuso.
- Il materasso scelto deve essere tale da avere, con il piano rete fissato nella posizione inferiore, almeno una distanza di 500 mm tra la superficie del materasso e i lati superiori delle sponde (sponda regolabile nella posizione alta) o con il piano rete fissato nella posizione superiore, almeno una distanza di 200 mm tra la superficie del materasso e i lati superiori delle sponde (sponda regolabile nella posizione alta).
- Il lettino è adatto per un materasso delle dimensioni di 106x54 cm. Lo spessore del materasso non deve superare 12 cm.
- Le dimensioni del materasso devono essere tali che lo spazio fra il materasso ed i lati ed estremità NON sia superiore a 30 mm.
- Le varie parti del lettino devono sempre essere serrate saldamente. Controllate periodicamente che le viti siano sempre ben avvitate; in caso contrario, serrarle completamente per evitare che qualcosa (catenine, indumenti ecc.) vi si possano agganciare causando rischi di strangolamento.
- Per prevenire il rischio di caduta, quando il bambino è in grado di arrampicarsi al di fuori del lettino, tale lettino non va più utilizzato.
- Utilizzare solo ricambi forniti o autorizzati dal produttore.
- L'uso corretto e la manutenzione del lettino ne consentiranno la durata e un uso senza problemi.

- Pulire con un panno umido o con detergente neutro (NO SOLVENTI) e lasciar asciugare.

#### MODALITA' FISSAGGIO AL LETTO

- **ATTENZIONE:** Se si utilizza la rete nella posizione alta, tenere la sponda alzata.
- **ATTENZIONE** - Non usare questo prodotto senza aver letto prima le istruzioni per l'uso.
- **AVVERTENZA!** (MODALITA' FISSAGGIO AL LETTO) - Interrompere l'uso del prodotto non appena il bambino è in grado di stare seduto, di inginocchiarsi o di sollevarsi autonomamente.
- Utilizzare sempre tutte le parti richieste per ogni configurazione d'uso.
- NON usare il lettino fianco letto se alcune parti sono mancanti, danneggiate o rotte. Contattare FOPPAPEDRETTI per richiedere parti di ricambio e istruzioni, se necessario. NON sostituire le parti.
- Utilizzare solo le cinghie di fissaggio incluse nella confezione.
- Quando utilizzato in "Modalità Fissaggio al letto" il prodotto deve essere sempre collocato su un piano orizzontale. Non lasciare mai il prodotto su un piano inclinato con il bambino all'interno.
- Per prevenire il rischio di intrappolamento della testa, il lettino nella "Modalità Fissaggio al letto" deve essere correttamente fissata al letto del genitore, come riportato nelle istruzioni d'uso, utilizzando le cinghie di fissaggio in dotazione.
- **IMPORTANTE:** Accostare il lettino contro il lato più lungo del letto da adulti
- **IMPORTANTE:** Non deve esserci nessuno spazio tra il lettino ed il letto da adulti.
- Prima di ogni utilizzo, controllare il fissaggio tirando il lettino in direzione opposta al letto da adulti.

Tensionare se necessario la cinghia di ancoraggio.

- Nel caso di spazi tra il lettino e il letto da adulti NON utilizzare il prodotto.
- Non riempire eventuali spazi tra il lettino ed il letto da adulti con cuscini, coperte o altri oggetti perché possono causare rischi di soffocamento.
- **PERICOLO!** La sponda abbattibile deve essere sempre rialzata e bloccata, quando il prodotto non è attaccato al letto per adulti.
- **AVVERTENZA:** Per evitare che il collo del bambino rimanga incastrato nella barra superiore sul lato accanto al letto dell'adulto, tale barra non deve essere più alta del materasso per letto dell'adulto.
- **AVVERTENZA:** Per evitare il rischio di strangolamento del bambino, il sistema di aggancio al letto dell'adulto deve essere sempre tenuto lontano dal lettino.
- L'operazione di fissaggio del lettino al letto e le varie regolazioni devono essere effettuate da un adulto.
- Non è consentito l'uso del prodotto con letti rotondi e/o materassi o letti ad acqua.

#### MATERASSO "Pikkoletto"

- Questo materasso è adatto solo per l'articolo PIKKOLETTO.
- Non utilizzare il prodotto se una parte qualsiasi è rotta; lacerata o mancante e utilizzare solo parti di ricambio approvate dal fabbricante.
- **AVVERTENZA** - Non utilizzare più di un materasso nel letto (culla o lettino sospeso).
- **AVVERTENZA** - Fare attenzione al rischio di incendio e di altre fonti di calore intenso, come fuoco elettrico, fuoco a gas ecc. nelle vicinanze del letto (culla o lettino sospeso).

#### Manutenzione materasso

- Il materasso ha un rivestimento in tessuto

sfoderabile e lavabile.

- Verificare regolarmente lo stato d'usura del materasso e la presenza di eventuali rotture. In caso di danneggiamenti non utilizzarlo e tenerlo fuori dalla portata dei bambini.
- Per il lavaggio dei tessuti seguire attentamente le istruzioni indicate sull'etichetta.
- Per la pulizia non utilizzare solventi, prodotti abrasivi o troppo aggressivi.
- Dopo ogni lavaggio verificare la resistenza di tessuto e cuciture.
- **ATTENZIONE:** Durante le operazioni di vestizione e/o svestizione, montaggio e/o smontaggio, maneggiare con cura la parte tessile per evitare rotture o danneggiamenti accidentali.
- **ATTENZIONE:** Le operazioni di svestizione e vestizione / montaggio e/o smontaggio devono essere eseguite da un adulto.



## EN\_IMPORTANT, RETAIN FOR FUTURE REFERENCE: READ CAREFULLY.

- Check the box contents.
  - To avoid damaging the cot during assembly, please remove all the packaging materials on a clean, flat surface.
  - **ATTENTION!** Assembly must be performed by an adult only.
  - **IMPORTANT:** To assemble the cot correctly, carry out the assembly operations in the indicated order. Incorrect assembly operations could make the cot unsafe.
  - **WARNING:** Be aware of the risk of open fire and other sources of strong heat, such as electric bar fires, gas fires, etc. in the near vicinity of the cot.
  - **WARNING!** Do not use the cot if any part is broken, torn or missing and use only spare parts approved by the manufacturer.
  - **WARNING!** Do not leave anything in the cot or place the cot close to another product, which could provide a foothold or present a danger of suffocation or strangulation, e.g. strings, blind/curtain cords, etc..
  - **WARNING!** Do not place more than one mattress in the cot.
  - The product is ready for use only when all locking mechanisms are engaged. Make sure they are securely engaged before use.
  - Remove the holder when the cot base is in the lowest position.
  - The lowest position is the safest and that the base should always be used in that position as soon as the baby is old enough to sit up.
  - If you leave the child unattended in the cot, always make sure that the movable side is closed.
  - Important when choosing cot mattress; There has to be at least a 500 mm distance between the upper surface of the mattress and the upper border of the bed sides (highest position in case of adjustable bedside heights) when the cot base is fixed in its lowest position. There has to be at least a 200 mm distance between the upper surface of the mattress and the upper border of the bed sides (highest position in case of adjustable bedside heights) when the cot base is fixed in its highest position.
  - This cot requires a 106x54 cm mattress. Maximum mattress thickness: 12 cm.
  - The dimension shall take into account that there shall be no gap more than 30 mm between the mattress and the sides end ends in any position of the mattress.
  - Periodically check that the screws are tightened correctly. Should any screws be loose, tighten them to avoid the risk that any object (necklaces, clothes, etc.) could remain entangled and pose a risk of strangulation.
  - In order to prevent falls, when baby can climb out of the cot, stop using the cot itself.
  - Use only spare parts supplied or authorized by the manufacturer.
  - Correct use and maintenance will make the cot durable and safe over time.
  - Clean with a damp cloth or neutral detergent (NO SOLVENTS) and allow to dry in the air.
- CO-SLEEPING MODE (FIXED TO THE BED)**
- **ATTENZIONE:** Se si utilizza la rete nella posizione alta, tenere la sponda alzata.
  - **ATTENZIONE** - Non usare questo

prodotto senza aver letto prima le istruzioni per l'uso.

- **WARNING! (FIXED TO THE BED MODE)** Stop using the product as soon as the child can sit or kneel or pull itself up.
- Always use all parts needed for each configuration of use.
- **DO NOT USE** the cot if any part is missing, damaged or broken. Contact FOPPAPEDRETTI for spare parts and user instructions if needed. **DO NOT REPLACE** missing, damaged or broken parts with original components or components not approved by FOPPAPEDRETTI.
- Use only the fastening straps included in the package.
- When the product is used in “Co-sleeping configuration (fastened to the bed)”, the product must always be placed on a horizontal surface.
- Never leave the product on an inclined surface with the child inside of it.
- To prevent the risk of the head becoming trapped, when in the “Co-Sleeping Mode” (fixed to the bed) the cot must be correctly fixed to the parent’s bed, as described in the instructions for use, using the fastening straps supplied.
- **IMPORTANT:** There must be no gap between the cot and the adult bed.
- Before each use, check that the cot is attached by pulling it away from the adult bed. Tighten the anchoring strap if necessary.
- **DO NOT** use the product if there is a gap between the cot and the adult bed.
- Do not fill any gap between the cot and the adult bed with cushions, blankets or other objects as they may cause suffocation.
- **DANGER!** The folding side must always be raised and locked when the product is not attached to the parents’ bed.
- **WARNING:** To avoid hazards from the child’s neck being caught on the top

rail on the side that is next to the adult bed, the top rail must not be higher than the adult bed mattress.

- **WARNING:** To avoid the risk of your child being strangled the attachment system to the adult’s bed shall always be kept away from and out the cot.

#### “Pikkoletto” MATTRESS

- This mattress is suitable for item PIKKOLETTO.
- Do not use the product if any part is broken, torn or missing and use only spare parts approved by the manufacturer.
- **WARNING** - Do not use more than one mattress in the crib (crib or suspended cradle).
- **WARNING** - To avoid a fire risk, never place the product near electric heaters, gas stoves or other sources of strong heat (crib or suspended cradle).
- All opening, adjusting, fixing and positioning of the bed must only be carried out by an adult.
- Use of the product with round beds and/or mattresses or waterbeds is not permitted.

#### Mattress maintenance

- The mattress comes with a removable and washable fabric cover.
- Check the product regularly for any wear and tear. In the event of damage, do not use it and keep it out of the reach of children.
- When washing the fabric, carefully follow the instructions on the label.
- Do not clean with solvents, abrasives or overly aggressive products.
- After each wash, check the tolerance of the fabric and stitching.
- **WARNING:** During covering and/or uncovering and assembly and/or disassembly, handle the fabric with care to avoid accidental breakage or damage.
- **WARNING:** Covering, uncovering, assembly and disassembly must be carried out by an adult.

# FR\_IMPORTANT : LIRE ATTENTIVEMENT LA NOTICE ET LA CONSERVER POUR TOUTE CONSULTATION FUTURE.

- Contrôler le contenu de la boîte.
- Pour éviter d'endommager le lit pendant le montage, déballer les éléments sur des surfaces propres et planes.
- **ATTENTION!** Le montage doit être effectué uniquement par un adulte.
- **IMPORTANT:** pour effectuer le montage correctement, procéder dans l'ordre indiqué. Un montage incorrect risque de rendre le lit dangereux.
- **ATTENTION:** Il est dangereux de: approcher le lit de sources de chaleur (appareils à gaz ou électriques) susceptibles de créer des risques d'incendie.
- **ATTENTION:** Ne pas utiliser le lit s'il a des parties endommagées, usées ou manquantes.
- **ATTENTION:** Ne rien laisser dans le lit ni le mettre près d'autres produits pouvant servir de point d'appui et/ou d'étranglement pour l'enfant, comme des cordonnets, des rideaux, des cordes, etc.
- **ATTENTION:** Ne jamais utiliser plus d'un matelas dans le lit.
- Le produit ne peut être utilisé que lorsque tous les mécanismes de blocage sont enclenchés. Vérifier attentivement leur enclenchement avant d'utiliser le produit.
- Retirer le clip lorsque la base se trouve dans la position la plus basse.
- La position inférieure de la base du sommier est la plus sûre, donc lorsque l'enfant est en mesure de s'asseoir, de se mettre à genoux ou de se lever, la base du sommier doit être fixée uniquement dans la position la plus basse.
- Si on laisse l'enfant seul dans le berceau, s'assurer que le bord mobile soit levé.
- Choisir le matelas de façon à ce que l'espace entre la surface du matelas et les parties supérieures des côtés (côté réglable dans la position haute) soit d'au moins 500 mm lorsque la base du sommier est fixée dans la position inférieure et d'au moins 200 mm lorsque la base du sommier est fixée dans la position supérieure.
- Ce lit est adapté à un matelas de 106x54 cm de dimensions. L'épaisseur du matelas ne doit pas dépasser 12 cm.
- Les dimensions du matelas ne doivent laisser qu'un jeu maximum de 30 mm entre le matelas, et les côtés et extrémités.
- Contrôler périodiquement si les vis sont bien vissées, sinon les serrer à fond pour éviter que quelque chose (chaînettes, vêtements, etc.) ne s'y accroche et ne génère des risques d'étranglement.
- Pour prévenir tout risque de chute, quand l'enfant devient capable de grimper hors du lit, ne plus utiliser ce dernier.
- Utiliser uniquement les pièces de rechange fournies ou autorisées par le producteur.
- L'utilisation correcte et l'entretien du lit permettent de le faire.
- Nettoyer avec un chiffon humide ou un détergent neutre (PAS DE SOLVANTS) puis laisser sécher.

## MODE FIXATION AU LIT

- **ATTENZIONE:** Se si utilizza la rete nella posizione alta, tenere la sponda alzata.
- **ATTENZIONE - Non usare questo prodotto senza aver letto prima le istruzioni per l'uso.**
- **AVERTISSEMENT! (MODE FIXATION AU LIT)** Cessez d'utiliser le berceau dès que l'enfant est capable de s'asseoir, de s'agenouiller et de se relever.

- Toujours utiliser toutes les parties requises pour chaque configuration d'utilisation.
- NE pas utiliser le lit si un composant est manquant, endommagé ou cassé. Si nécessaire, contacter FOPPAPEDRETTI pour recevoir les pièces de rechange et la notice d'utilisation. Ne pas remplacer les parties manquantes, endommagées ou cassées par des composants non d'origine et non approuvés par FOPPAPEDRETTI.
- Utiliser uniquement les sangles de fixation incluses dans l'emballage.
- Quand le produit est utilisé, en particulier en « Mode Co-sleeping », le produit doit toujours être placé sur un plan horizontal. Ne jamais laisser le produit sur un plan incliné avec l'enfant dedans.
- Pour éviter que la tête ne risque de rester coincée, le berceau en « Mode Co-Sleeping (fixation au lit) » doit être correctement accroché au lit des parents à l'aide des sangles de fixation fournies de série, comme l'indiquent les instructions d'utilisation.
- **IMPORTANT** : il ne doit y avoir aucun écart entre le lit et le lit des parents.
- Avant toute utilisation, vérifier la fixation en tirant le lit dans le sens opposé au lit des parents. Si nécessaire, tendre la sangle de fixation.
- S'il existe un écart entre le lit et le lit des parents, NE PAS utiliser le produit.
- Ne pas combler d'éventuels écarts entre le lit et le lit des parents avec des coussins, des couvertures ou d'autres objets, puisqu'ils pourraient entraîner des risques d'étouffement.
- **DANGER** ! La paroi rabattable doit toujours être relevée et bloquée lorsque le produit n'est pas fixé au lit des parents.
- **ATTENTION**: Pour éviter que le cou de l'enfant ne se coince dans la barre supérieure du côté du lit de l'adulte, cette barre ne doit pas être plus haute que le matelas du lit de l'adulte.
- **ATTENTION** : Pour éviter le risque

d'étranglement de l'enfant, le système d'attache au lit de l'adulte doit toujours être éloigné du lit bébé.

- L'ouverture, la régulation, la fixation et la mise en place le lit ne doivent être effectuées que par un adulte.
- L'utilisation du produit avec des lits ronds ou des matelas ou des lits à eau n'est pas autorisée.

#### MATELAS "Pikkoletto"

- Ce matelas ne convient que pour l'article PIKKOLETTO.
- Ne pas utiliser le produit s'il a des parties endommagées, usées ou manquantes.
- **AVVERTISSEMENT** - Ne pas utiliser plus d'un matelas dans le berceau (berceau ou berceau suspendu).
- **AVVERTISSEMENT** - Pour éviter tout risque ou début d'incendie, ne jamais placer le produit à proximité de poêles électriques, à gaz ou d'autres sources de chaleur intense (berceau ou berceau suspendu).

#### Entretien du matelas

- Le matelas est équipé d'un revêtement en tissu déhoussable et lavable.
- Vérifier régulièrement l'état d'usure du produit et la présence de ruptures éventuelles. S'il est abîmé, ne pas l'utiliser et le garder hors de la portée des enfants.
- Pour le lavage des tissus, suivre attentivement les instructions indiquées sur l'étiquette.
- Pour le nettoyage, ne pas utiliser de solvants, de produits abrasifs ou trop agressifs.
- Après chaque lavage, vérifier la résistance du tissu et des coutures.
- **ATTENTION** : Durant le déhoussage et/ou la remise en place de la housse, le montage et/ou le
- démontage, manipuler avec précaution la partie textile, afin d'éviter des ruptures ou des dégâts accidentels.
- **ATTENTION**: Les opérations de déhoussage et remise en place de la housse/montage et/ou démontage doivent être effectuées par un adulte.

# PT\_IMPORTANTE, CONSERVAR PARA CONSULTAS FUTURAS: LER ATENTAMENTE.

- Controle o conteúdo da embalagem.
  - Para evitar danificar a cama durante a montagem, recomendamos que coloque o produto, depois de o retirar da embalagem, sobre uma superfície limpa e plana.
  - **ATENÇÃO!** A montagem da cama deve ser realizada exclusivamente por um adulto.
  - **IMPORTANTE:** Para uma montagem correcta, efectue as operações na ordem indicada. Uma montagem errada poderá provocar situações de perigo.
  - **ATENÇÃO:** É perigoso: aproximar a cama de fontes de calor (aparelhos a gás ou eléctricos), que possam provocar o risco de incêndio.
  - **ATENÇÃO:** Não utilize a cama caso apresente algum componente danificado, desgastado ou em falta.
  - **ATENÇÃO:** Não deixe nada na cama, nem coloque a cama próximo de outros produtos que possam ser usados como ponto de apoio e/ou estrangulamento da criança, como cordões, cortinas, cordas, etc..
  - **ATENÇÃO:** Não utilize mais do que um colchão na cama.
  - O produto está pronto a ser utilizado apenas quando todos mecanismos de bloqueio estiverem acionados. Verifique atentamente se estes estão acionados antes de usar o produto.
  - Remover o suporte da rede quando a rede estiver na posição mais baixa.
  - A posição inferior do estrado é a mais segura. Quando a criança consegue estar sentada, estar de joelhos ou levantar-se, o estrado deve ser sempre fixado na posição inferior.
  - Se deixar o bebé na cama sozinho, certifique-se sempre de que a lateral móvel está levantada.
  - O colchão escolhido deve ser de modo a garantir, com o estrado fixado na posição inferior, uma distância de pelo menos 500 mm entre a superfície do colchão e os lados superiores das barreiras laterais (barreira lateral regulável na posição alta) ou com o estrado fixado na posição superior, uma distância de pelo menos 200 mm entre a superfície do colchão e os lados superiores das barreiras laterais (barreira lateral regulável na posição alta).
  - Esta cama é adequada para um colchão com as seguintes dimensões: 106x54 cm. A espessura do colchão não deve ultrapassar os 12 cm.
  - É aconselhável certificar-se de que o espaço entre o colchão e as laterais e cabeceiras não seja superior a 30 mm.
  - Controle, periodicamente, se os parafusos estão bem apertados; caso contrário, aperte-os completamente, para evitar que peças de vestuário do bebé (cordões, roupa, etc.) possam ficar presas nos parafusos mal apertados, causando perigo de estrangulamento.
  - Para prevenir el riesgo de caídas, cuando el niño sea capaz de salirse de la cuna trepando, no seguir utilizándola.
  - Recomenda-se a utilização exclusiva de peças de substituição originais aprovadas pelo fabricante.
  - Uma utilização e manutenção correctas da cama permitirão uma longa duração e uma utilização sem problemas.
  - Limpe com um pano humedecido em água ou com detergente neutro (SEM SOLVENTES) e deixe secar.
- MODALIDADE FIXAÇÃO NA CAMA**
- **ATTENZIONE:** Se si utilizza la rete nella posizione alta, tenere la sponda alzata.
  - **ATTENZIONE - Non usare questo prodotto senza aver letto prima le istruzioni per l'uso.**



- **AVISO! (MODALIDADE FIXAÇÃO NA CAMA)** Pare de usar o produto assim que a criança puder se sentar, ajoelhar ou pôr-se de pé.
- Utilize sempre todas as peças exigidas para cada configuração de utilização.
- **NÃO** utilize o berço se qualquer componente estiver ausente, danificado ou partido. Contacte a FOPPAPEDRETTI para obter peças de substituição e instruções para utilização, se necessário. Não substitua peças em falta, danificadas ou estragadas por componentes não originais e aprovados pela FOPPAPEDRETTI. Não substitua peças em falta.
- **Utilizzare solo le cinghie di fissaggio in dotazione al prodotto. Non utilizzare sistemi di aggancio di diverso modello.**
- Quando o produto estiver a ser utilizado, nomeadamente na “Modalidade Co-sleeping”, o berço deve ser sempre colocado sobre um plano horizontal.
- Nunca deixe o berço num plano inclinado com o bebé lá dentro.
- Para evitar o risco de entalão da cabeça, o berço na “Modalidade Co-Sleeping (Fixação na cama)” deve estar corretamente fixado na cama dos pais, como se mostra no manual de instruções, usando as correias de fixação fornecidas.
- **IMPORTANTE:** não deve existir nenhum espaço entre o berço e a cama de adultos.
- Antes de qualquer utilização, controlar a fixação puxando o berço na direção oposta à cama de adultos. Esticar, se necessário, a correia de fixação.
- Caso existam espaços entre o berço e a cama de adultos **NÃO** utilizar o produto.
- Não preencher eventuais espaços entre o berço e a cama de adultos com almofadas, cobertores ou outros objetos porque podem causar riscos de sufocamento.
- **PERIGO!** A borda lateral rebatível deve sempre estar elevada e bloqueada, quando o produto não estiver preso a cama para adultos.
- **ATENÇÃO:** Para evitar que o pescoço da criança fique preso na barra

superior do lado ao lado da cama do adulto, esta barra não deve ser mais alta que o colchão da cama do adulto.

- **ATENÇÃO:** Para evitar o risco de estrangulamento da criança, o sistema de fixação à cama do adulto deve ser mantido sempre afastado do berço.
- Todas as operações de abertura e regulação, fixação e posicionamento do berço devem ser efetuadas exclusivamente por um adulto.
- O uso do produto com camas e/ou colchões redondos ou camas de água não é permitido.

### COLCHÃO “Pikkoletto”

- Este colchão é adequado apenas para o artigo PIKKOLETTO.
- No utilizar o produto si falta alguma parte o está danada.
- **ADVERTÊNCIAS** - Não utilizar mais do que um colchão no berço (berço ou cama suspensa).
- **ADVERTÊNCIAS** - Para evitar riscos ou princípios de incêndio, nunca colocar o produto próximo de aquecedores elétricos, a gás ou outras fontes de grande calor (berço ou cama suspensa).

### Manutenção do colchão

- O colchão tem um revestimento em tecido amovível e lavável.
- Verificar regularmente o estado de desgaste do produto e a presença de eventuais ruturas. Em caso de danos não utilizá-lo e mantê-lo fora do alcance das crianças.
- Para a lavagem dos tecidos seguir atentamente as instruções indicadas na etiqueta.
- Para a limpeza não utilizar solventes, produtos abrasivos ou demasiado agressivos.
- Após cada lavagem verificar a resistência do tecido e das costuras.
- **ATENÇÃO:** Durante as operações de colocação e/ou retirada do revestimento, montagem e/ou desmontagem, manusear cuidadosamente a parte têxtil para evitar ruturas ou danos acidentais.
- **ATENÇÃO:** As operações de retirada e colocação do revestimento e de montagem e/ou desmontagem devem ser efetuadas por um adulto.

# ES\_IMPORTANTE, CONSERVAR PARA FUTURAS REFERENCIAS: LEER ATENTAMENTE.

- Controlar el contenido de la caja.
  - Para evitar dañar la cuna durante el montaje, se ruega quitar los embalajes sobre superficies limpias y planas.
  - **ATENCIÓN!** El montaje tiene que ser siempre efectuado por un adulto.
  - **IMPORTANTE:** Para el correcto montaje, seguir las operaciones en el orden indicado. Un montaje erróneo podría hacer que la cuna fuera peligrosa.
  - **ATENCIÓN:** Es peligroso: acercarse a fuentes de calor (aparatos de gas o eléctricos), que puedan crear riesgos de incendio.
  - **ATENCIÓN:** No utilizar la cuna si falta alguna parte o está dañada.
  - **ATENCIÓN:** No dejar nada en la cuna, ni situar la cuna cerca de otros productos que pueden servir como punto de apoyo y/o estrangulamiento para el bebé, como por ejemplo cordones, cortinas, cuerdas, etc..
  - **ATENCIÓN:** No utilizar más de un colchón en la cuna.
  - El producto estará listo para poder utilizarse cuando todos los mecanismos de bloqueo estén puestos. Antes de utilizarlo, compruebe atentamente que estén bien enganchados.
  - Quitar el soporte cuando el somier está en la posición más baja.
  - La posición inferior del somier es la más segura. Cuando el niño es capaz de quedarse sentado, estar de rodillas o levantarse el somier debe fijarse solamente en la posición inferior.
  - Si se deja el niño solo en la cuna, asegurarse siempre de que la barandilla móvil esté levantada.
  - El colchón elegido debe quedar, con el somier fijado en la posición inferior, al menos una distancia de 500 mm entre la superficie del colchón y los lados superiores de los laterales (lateral regulable en la posición alta). Con el somier fijado en la posición superior debe quedar al menos una distancia de 200 mm entre la superficie del colchón y los lados superiores de los laterales (lateral regulable en la posición alta).
  - Esta cuna es adecuada para un colchón con unas dimensiones de 106x54 cm. El colchón no debe superar los 12 cm de alto.
  - Se aconseja verificar que el espacio entre el colchón y las barandillas (y cabecero/piecero) no supere los 30 mm.
  - Controlar periódicamente que los tornillos estén bien enroscados; en caso contrario, enroscarlos completamente para evitar que las cadenitas o las prendas de ropa puedan quedar enganchadas en ellos y crear riesgos de estrangulamiento.
  - Para prevenir el riesgo de caídas, cuando el niño sea capaz de salirse de la cuna trepando, no seguir utilizándola.
  - Utilizar solo repuestos suministrados o autorizados por el productor.
  - El uso correcto y el mantenimiento de la cuna permitirán su duración y una utilización sin problemas.
  - Limpiar con un paño húmedo o con detergente neutro (NO UTILIZAR DISOLVENTES) y dejar secar.
- MODALIDAD FIJACIÓN A LA CAMA**
- **ATTENZIONE:** Se si utilizza la rete nella posizione alta, tenere la sponda alzata.
  - **ATTENZIONE - Non usare questo prodotto senza aver letto prima le istruzioni per l'uso.**
  - **¡ADVERTENCIA! (MODALIDAD FIJACIÓN A LA CAMA)** Deje de usar el producto tan pronto como el niño pueda sentarse, arrodillarse o levantarse.
  - Utilice siempre todas las partes

necesarias para la configuración que se esté utilizando.

- NO utilice la cuna si falta cualquier componente o hay componentes dañados o rotos. Póngase en contacto con FOPPAPEDRETTI para solicitar las piezas de re-puesto y las instrucciones de uso, de ser necesarias. NO sustituya las piezas que falten o que estén dañadas o rotas por componentes no originales y no aprobados por FOPPAPEDRETTI. No sustituya las piezas que falten.
- Utilice solo las correas de fijación incluidas en el embalaje.
- Cuando el producto está en uso y, sobre todo, en “Modalidad Co-sleeping”, el producto debe estar siempre colocado sobre un suelo horizontal. No dejar nunca el producto sobre un suelo inclinado con el niño en su interior.
- Para prevenir el riesgo de que la cabeza del niño quede atrapada entre la cuna y la cama, cuando la cuna está en “Modalidad Co-Sleeping” (Fijación a la cama) debe fijarse correctamente a la cama de los padres, tal y como se indica en las instrucciones de uso, utilizando las correas de fijación proporcionadas.
- **IMPORTANTE:** no deben quedar huecos entre la cuna y la cama de los padres.
- Antes de utilizar la cuna compruebe su fijación tirando de ella hacia la parte opuesta a la cama de los padres y tense la correa de fijación si es necesario.
- En caso de que queden huecos entre la cuna y la cama de los padres NO utilice el producto.
- No rellene posibles huecos entre la cuna y la cama de los padres con cojines, mantas u otros objetos porque pueden provocar riesgo de asfixia.
- **!PELIGRO!** La barandilla abatible siempre debe estar siempre levantada y bloqueada, si el producto no está fijado a la cama de los adultos.
- **ADVERTENCIA:** Para evitar que el cuello del niño se atasque en la barra superior del lado junto a la cama del adulto, esta barra no debe estar más alta que el colchón de la

cama del adulto.

- **ADVERTENCIA:** Para evitar el riesgo de estrangulamiento del niño, el sistema de fijación a la cama del adulto debe mantenerse siempre alejado de la cuna.
- Las operaciones de apertura, regulación, fijación y colocación de la cuna deben ser efectuadas exclusivamente por un adulto.
- El uso del producto con camas redondas y/o colchonetas o camas de agua no está permitido.

### COLCHÃO “Pikkoletto”

- Este colchón es adecuado solo para el artículo PIKKOLETTO.
- No utilizar el producto si falta alguna parte o está dañada.
- **ADVERTENCIAS** - No utilizar más de un colchón en la cuna (cuna o cuna suspendida).
- **ADVERTENCIAS** - Para evitar riesgos o principios de incendio, no coloque nunca el producto cerca de estufas eléctricas, estufas de gas u otras fuentes de calor (cuna o cuna suspendida).

### Mantenimiento del colchón

- El colchón tiene un revestimiento de tela desfundable y lavable.
- Comprobar regularmente las condiciones de desgaste del producto y la presencia de posibles roturas.
- En caso de daños, no utilizar el producto y mantenerlo fuera del alcance de los niños.
- Para lavar las partes de tela, seguir atentamente las instrucciones indicadas en la etiqueta.
- No utilizar solventes, productos abrasivos ni demasiado agresivos para la limpieza.
- Después de cada lavado, comprobar la resistencia del tejido y de las costuras.
- **ATENCIÓN:** cuando se coloquen y/o se quiten las partes de tela y durante las operaciones de montaje y desmontaje, manejar con cuidado los elementos textiles para evitar roturas o daños accidentales.
- **ATENCIÓN:** la colocación y retirada de las partes de tela y las operaciones de montaje y/o desmontaje deben ser realizadas por un adulto.



# ΕΛ\_ΣΗΜΑΝΤΙΚΟ, ΦΥΛΑΞΤΕ ΤΙΣ ΟΔΗΓΙΕΣ ΓΙΑ ΜΕΛΛΟΝΤΙΚΗ ΑΝΑΦΟΡΑ: ΔΙΑΒΑΣΤΕ ΠΡΟΣΕΚΤΙΚΑ.

- Ελέγξτε το περιεχόμενο του κουτιού.
- Για την αποφυγή πρόκλησης ζημιάς στο κρεβάτι κατά την συναρμολόγηση του, παρακαλείστε να αφαιρέσετε τα υλικά της συσκευασίας πάνω σε καθαρές και επίπεδες επιφάνειες.
- Η συναρμολόγηση πρέπει να πραγματοποιείται αποκλειστικά από έναν ενήλικα.
- **ΠΡΟΣΟΧΗ:** Για να συναρμολογήσετε σωστά το προϊόν, ακολουθήστε τα βήματα με τη σειρά που υποδεικνύεται. Η λανθασμένη συναρμολόγηση θα μπορούσε να καταστήσει το κρεβάτι επικίνδυνο.
- **ΠΡΟΕΙΔΟΠΟΙΗΣΗ:** Πρέπει να δίνεται προσοχή ώστε το κρεβάτι να μην τοποθετείται κοντά σε ηλεκτρικές συσκευές ή άλλα αντικείμενα που μπορούν να προκαλέσουν φλόγες.
- **ΠΡΟΕΙΔΟΠΟΙΗΣΗ:** Μην χρησιμοποιείτε το κρεβάτι εάν κάποιο τμήμα του λείπει, υπέστη ζημιά ή φθορά.
- **ΠΡΟΕΙΔΟΠΟΙΗΣΗ:** Μην αφήνετε ποτέ στο κρεβάτι αντικείμενα που μπορούν να ενέχουν κίνδυνο ασφυξίας ή στραγγαλισμού ή που θα μπορούσαν να χρησιμοποιηθούν ως στήριγμα που θα επέτρεπε στο παιδί να σκαρφαλώσει την μπάρα.
- **ΠΡΟΕΙΔΟΠΟΙΗΣΗ:** Μην χρησιμοποιείτε περισσότερα από ένα στρώμα στο κρεβάτι.
- Το προϊόν είναι έτοιμο για χρήση μόνο όταν όλοι οι μηχανισμοί ασφάλισης είναι ενεργοποιημένοι. Πριν από τη χρήση, να βεβαιώνετε προσεκτικά ότι έχουν ενεργοποιηθεί.
- Αφαιρέστε το τελάρο με τις τάβλες όταν αυτό βρίσκεται στη χαμηλότερη θέση
- Η πιο ασφαλής θέση τελάρου είναι η χαμηλή. Όταν το παιδί μπορεί να παραμένει καθισμένο, να στηρίζεται στα γόνατά του ή να σηκώνεται, το τελάρο του κρεβατιού πρέπει να στερεώνεται αποκλειστικά στην χαμηλή θέση.
- Εάν το παιδί βρίσκεται στο κρεβάτι μόνο του, χωρίς επιτήρηση, να ελέγχετε πάντα ότι η ρυθμιζόμενη μπάρα είναι στην πιο ψηλή θέση.
- Το στρώμα που θα επιλέξετε πρέπει να είναι κατασκευασμένο με τέτοιο τρόπο ώστε, με το τελάρο στερεωμένο στην χαμηλή θέση, να υπάρχει τουλάχιστον μια απόσταση 500 mm ανάμεσα στην επιφάνεια του στρώματος και στις άνω πλευρές των μπαρών (ρυθμιζόμενη μπάρα στην ψηλή θέση) ή με το τελάρο στερεωμένο στην ψηλή θέση, να υπάρχει τουλάχιστον μια απόσταση 200 mm ανάμεσα στην επιφάνεια του στρώματος και στις άνω πλευρές των μπαρών (ρυθμιζόμενη μπάρα στην ψηλή θέση).
- Το κρεβάτι είναι κατάλληλο για στρώματα διαστάσεων 106x54 εκ. Το πάχος του στρώματος δεν πρέπει να υπερβαίνει τα 12 εκ.
- Οι διαστάσεις του στρώματος πρέπει να είναι τέτοιες ώστε η απόσταση ανάμεσα στο στρώμα και στις πλευρές και άκρες\* να είναι κάτω από 30 mm.
- Να βεβαιώνετε τακτικά ότι οι βίδες συναρμολόγησης είναι πάντα καλά μπλοκαρισμένες. Στην αντίθετη περίπτωση, σφίξτε τες εντελώς ώστε να αποτραπεί ο κίνδυνος στραγγαλισμού από αντικείμενα που θα μπορούσαν να σφηνωθούν στο σημείο αυτό (αλυσίδες, ρούχα κλπ).
- Για την πρόληψη του κινδύνου πτώσης, όταν το παιδί είναι σε θέση να σκαρφαλώνει έξω από το κρεβάτι, το κρεβάτι αυτό δεν πρέπει να χρησιμοποιηθεί ξανά.
- Να χρησιμοποιείτε μόνο παρεχόμενα ή εγκεκριμένα από τον κατασκευαστή ανταλλακτικά.
- Η ορθή χρήση και συντήρηση του κρεβατιού επιτρέπουν την αντοχή του στον χρόνο και την χρήση του

χωρίς προβλήματα.

- Καθαρίζετε το προϊόν με ένα πανάκι νοτισμένο με νερό ή με ουδέτερο απορρυπαντικό (ΜΗΝ ΧΡΗΣΙΜΟΠΟΙΕΙΤΕ ΔΙΑΛΥΤΙΚΑ) και το σκουπίζετε προσεκτικά.

#### ΛΕΙΤΟΥΡΓΙΑ ΣΤΕΡΕΩΣΗ ΣΤΟ ΚΡΕΒΑΤΙ

• **ATTENZIONE:** Se si utilizza la rete nella posizione alta, tenere la sponda alzata.

• **ATTENZIONE** - Non usare questo prodotto senza aver letto prima le istruzioni per l'uso.

• **ΠΡΟΕΙΔΟΠΟΙΗΣΗ!** (ΛΕΙΤΟΥΡΓΙΑ ΣΤΕΡΕΩΣΗ ΣΤΟ ΚΡΕΒΑΤΙ)

Σταματήστε να χρησιμοποιείτε το προϊόν όταν το παιδί είναι σε θέση να καθίσει ή να γονατίσει ή να ανασηκωθεί.

• Χρησιμοποιείτε πάντα όλα τα απαιτούμενα μέρη για κάθε διαμόρφωση χρήσης.

• **ΜΗΝ** χρησιμοποιείτε το προϊόν αν ένα οποιοδήποτε εξάρτημα λείπει, είναι κατεστραμμένο ή σπασμένο. Εάν είναι απαραίτητο, επικοινωνήστε με την FOPPAEDRETTI για ανταλλακτικά και οδηγίες χρήσης. Μην αντικαθιστάτε μέρη που λείπουν, που είναι κατεστραμμένα ή σπασμένα με μη γνήσια εξαρτήματα ή που δεν έχουν εγκριθεί από την FOPPAEDRETTI.

• Χρησιμοποιείτε μόνο τους ιμάντες στερέωσης που περιλαμβάνονται στη συσκευασία.

• Όταν χρησιμοποιείται το προϊόν και κυρίως στη «Διαμόρφωση Co-sleeping», το προϊόν πρέπει πάντα να τοποθετείται σε οριζόντια θέση. Μην αφήνετε ποτέ το προϊόν σε κεκλιμένη επιφάνεια όταν βρίσκεται μέσα το παιδί.

• Για να αποφύγετε τον κίνδυνο παγίδευσης του κεφαλιού του μωρού σας, η κούνια, στη «Λειτουργία Co-Sleeping» (στερέωση στο κρεβάτι) πρέπει να ασφαρίζεται κατάλληλα στο κρεβάτι των γονέων, όπως αναφέρεται στις οδηγίες χρήσης, χρησιμοποιώντας τους ιμάντες που παρέχονται.

• **ΣΗΜΑΝΤΙΚΟ:** Δεν πρέπει να υπάρχει κανένα κενό μεταξύ της κούνιας και

του κρεβατιού των ενηλίκων.

• Πριν από κάθε χρήση, ελέγξτε τη στερέωση τραβώντας την κούνια στην αντίθετη κατεύθυνση από το κρεβάτι των ενηλίκων. Τεντώστε τον ιμάντα πρόσδεσης αν είναι απαραίτητο.

• Αν υπάρχουν κενά ανάμεσα στην κούνια και στο κρεβάτι των ενηλίκων **ΜΗΝ** χρησιμοποιήσετε το προϊόν.

• Μην γεμίζετε τυχόν κενά μεταξύ της κούνιας και του κρεβατιού των ενηλίκων με μαξιλάρια, κουβέρτες ή άλλα αντικείμενα που μπορεί να προκαλέσουν κίνδυνο πνιγμού.

• **ΚΙΝΔΥΝΟΣ!** Το ανακλινόμενο παραπέτο πρέπει πάντα να είναι ανυψωμένο και μπλοκαρισμένο, όταν το προϊόν δεν συνδέεται στο κρεβάτι ενηλίκων.

• **ΠΡΟΕΙΔΟΠΟΙΗΣΗ:** Για να αποφύγετε τους κινδύνους από το λαϊμό του παιδιού να πιαστεί στην επάνω ράγα στην πλευρά που βρίσκεται δίπλα στο κρεβάτι ενηλίκων, η επάνω ράγα δεν πρέπει να είναι υψηλότερη από το στρώμα κρεβατιού για ενήλικες.

• **ΠΡΟΕΙΔΟΠΟΙΗΣΗ:** Για να αποφύγετε τον κίνδυνο στραγγαλισμού του παιδιού σας, το σύστημα στερέωσης στο κρεβάτι του ενήλικα πρέπει να φυλάσσεται πάντα μακριά και έξω από την κούνια.

• Όλες οι εργασίες ανοίγματος και ρύθμισης, στερέωσης και τοποθέτησης της κούνιας του μωρού πρέπει να εκτελούνται αποκλειστικά από κάποιον ενήλικα.

• Δεν επιτρέπεται η χρήση του προϊόντος με στρογγυλά κρεβάτια ή/και στρώματα ή κρεβάτια με στρώματα νερού.

#### ΣΤΡΩΜΑΤΟΣ “Pikkoletto”

• Αυτό το στρώμα είναι κατάλληλο μόνο για τη σειρά PIKKOLETTO.

• Μην χρησιμοποιείτε το κρεβατάκι εάν κάποιο τμήμα του λείπει, υπέστη ζημιά ή φθορά.

• **ΠΡΟΕΙΔΟΠΟΙΗΣΕΙΣ** - Μην χρησιμοποιείτε πάνω από ένα στρώμα στην κάθε κούνια (κούνια ή κρεμαστό κρεβατάκι)

• **ΠΡΟΕΙΔΟΠΟΙΗΣΕΙΣ** - Για να αποφευχθεί κάθε κίνδυνος ή πρόκληση πυρκαγιάς, ποτέ μην

τοποθετείτε το προϊόν κοντά σε ηλεκτρικές σόμπες, σόμπες υγραερίου ή άλλες πηγές της ισχυρής θερμότητας (κούνια ή κρεμαστό κρεβατάκι).

**Συντήρηση στρώματος**

- Το στρωματάκι έχει υφασμάτινο κάλυμμα που αφαιρείται και πλένεται.
- Ελέγχετε κατά τακτά χρονικά διαστήματα αν το προϊόν έχει υποστεί φθορά και αν έχει σπάσει. Σε περίπτωση φθοράς, μην το χρησιμοποιείτε και φυλάξτε μακριά από παιδιά.
- Για το πλύσιμο των υφασμάτων, ακολουθείτε σχολαστικά τις οδηγίες που αναγράφονται στην ετικέτα.

- Για τον καθαρισμό μην χρησιμοποιείτε διαλυτικά, προϊόντα λειαντικά ή πολύ επιθετικά.
- Έπειτα από κάθε πλύση, ελέγχετε εάν εξακολουθεί να είναι γερό το ύφασμα και οι ραφές.
- **ΠΡΟΣΟΧΗ:** Στις εργασίες αφαίρεσης και επανατοποθέτησης, συναρμολόγησης και/ή αποσυναρμολόγησης, χειρίζεστε με προσοχή το υφασμάτινο μέρος για να μην το σκίσετε ή το φθείρετε κατά λάθος.
- **ΠΡΟΣΟΧΗ:** Οι εργασίες αφαίρεσης και επανατοποθέτησης / συναρμολόγησης και/ή αποσυναρμολόγησης πρέπει να εκτελούνται από ενήλικες.



**IT** - non fornita  
**EN** - not supplied  
**FR** - non fourni  
**PT** - não fornecidas  
**ES** - no suministradas  
**EL** - δεν παρέχεται

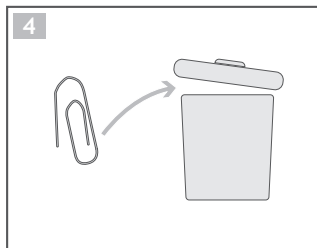
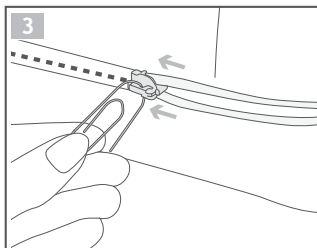
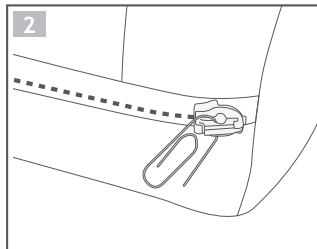
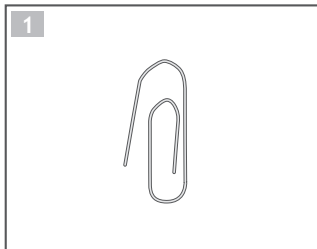
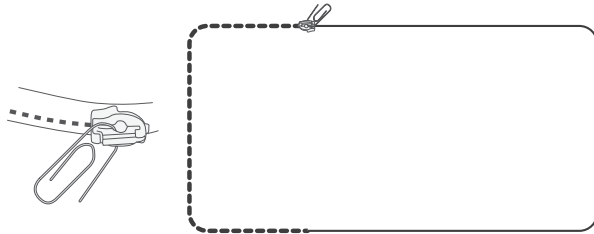

**a.** x4

cod.0030664460



TMTBLEI  
M6x65

**b.** x4

cod.0030646960



TCEI  
M6x40

**d.** x8

cod.0042191100



**e.** x4

cod.0039096960



**f.** x4

cod.0030030960



**g.** x2

cod.0040221110

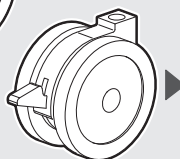
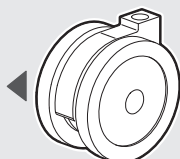

x2 **h.**

cod.0040221010

**k.** x4

cod.0042245600



**l.**

cod.0030014066

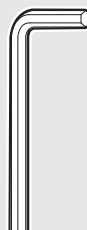

5mm

**m.** dx

SX **m.**

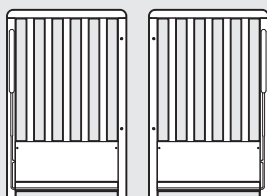

**n.** mod. mobile

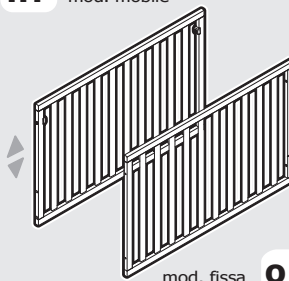

mod. fissa **o.**

**x.** materasso

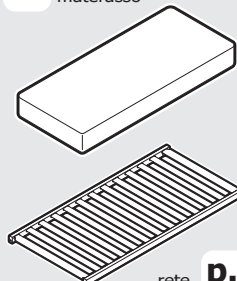

rete **p.**

**j.**

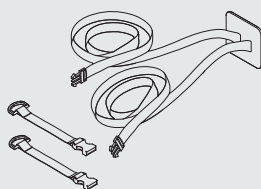

**KIT ALZARETE**

**t.**

cod.0030014360



4mm

**u.** x4

cod.0030669760



TMTLEI  
M6x30

**r.** x4

cod.0042266000



**v.** x4



cod.0090807410

**z.** x4

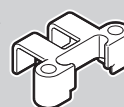

cod.0040749210

- Testata, sponde e rete in legno massiccio di faggio.
- Pannello in legno truciolare nobilitato.

- Beechwood headboard, edge and slats.
- Melamine faced particle board.

- Tête de lit, bords et sommier en hêtre.
- Panneau en aggloméré mélaminé.

- Testada, bordas e painel sommier de madeira de faia.
- Panel em aglomerado.

- Cabecera, largueros y somier de láminas de madera de madera de haya.
- Pannel de conglomerado.

- Κεφαλής, πλευρών και Φύλλο σομιέ από ξύλο οξιός.
- Πάνελ μορισσανίδας.

1.

Posizione rete / Base position

1A



RETE BASSA / BASE LOW

1B



RETE INTERMEDIA / BASE CENTRAL

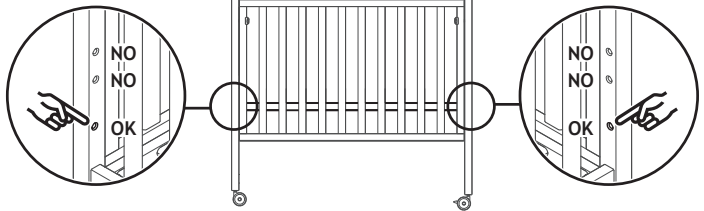

1C



RETE ALTA / BASE HIGH

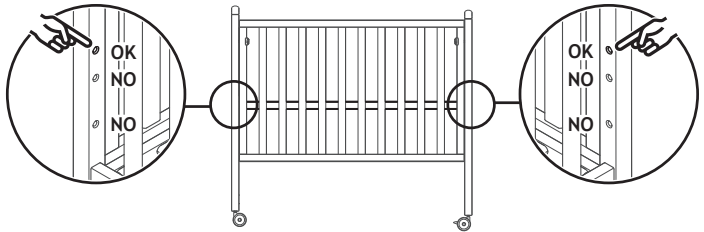

POSIZIONE ORIZZONTALE  
HORIZONTAL POSITION

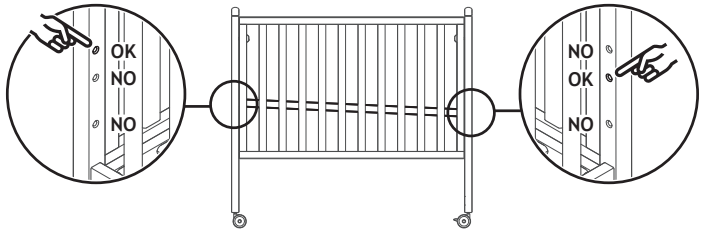

POSIZIONE ANTIREFLUSSO / ANTI REFLUX POSITION

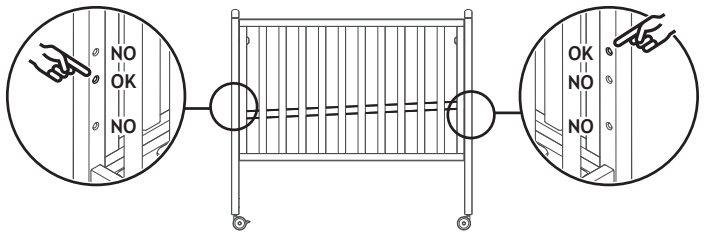

1A

Stendere sul pavimento i cartoni dell'imballo  
 Lay the packaging cartons on the floor  
 Posez les cartons d'emballage sur le sol  
 Estender no chão os cartões da embalagem  
 Coloque las cajas de embalaje en el suelo  
 Απλώστε στο δάπεδο τις κούτες της συσκευασίας

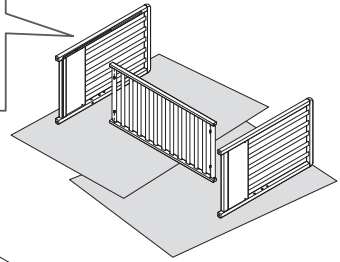

Montaggio della rete posizione BASSA  
 Assembly of the base position LOW  
 Assemblage du sommier position BASSE  
 Assembla da base posição BAIXA  
 Montaje del somier posición BAJA  
 Συναρμολόγηση της Βάσης ΧΑΜΗΛΗ

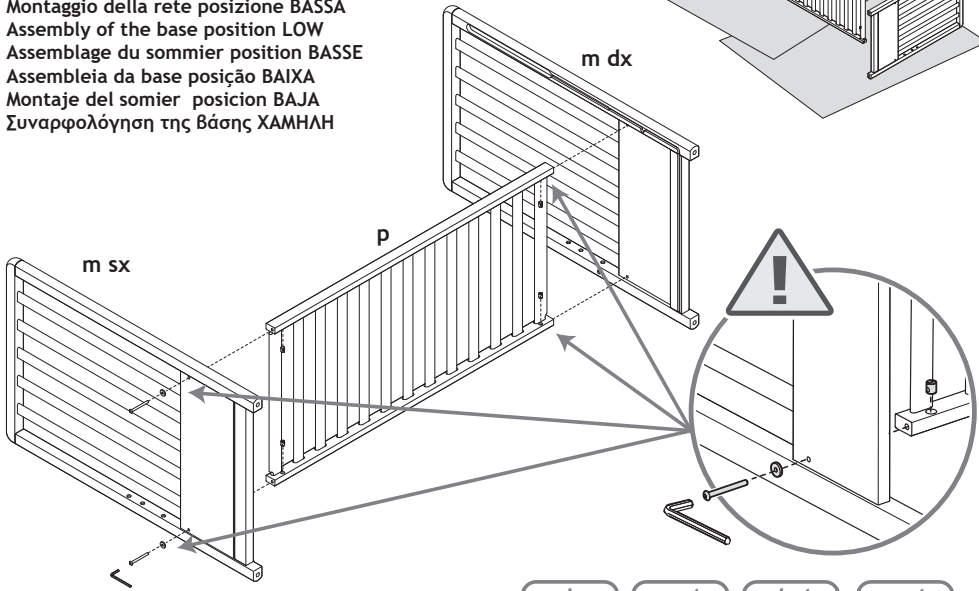

NON SERRARE COMPLETAMENTE LE VITI  
 DO NOT TIGHTEN THE SCREWS  
 NE PAS SERRER COMPLETEMENT VIS  
 NÃO APORTE COMPLETAMENTE OS PARAFUSOS  
 NO APRETAR COMPLETAMENTE LOS TORNILLOS  
 ΜΗΝ ΣΦΙΞΕΤΕ ΚΑΛΑ ΤΙΣ ΒΙΔΕΣ

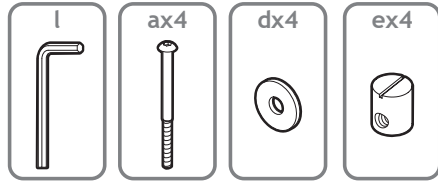

1B.

Montaggio della rete posizione ALTA  
 Assembly of the base position HIGH  
 Assemblage du sommier position HAUTE  
 Assembla da base posição ALTA  
 Montaje del somier posición ALTA  
 Συναρμολόγηση της Βάσης ΥΨΗΛΗ

1C.

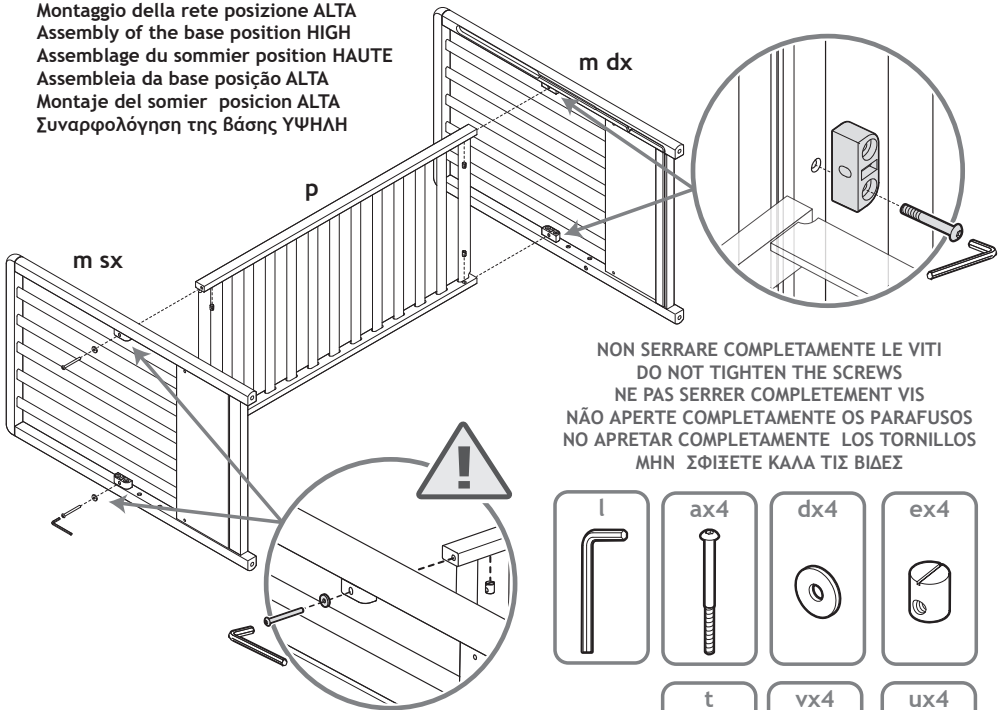

NON SERRARE COMPLETAMENTE LE VITI  
 DO NOT TIGHTEN THE SCREWS  
 NE PAS SERRER COMPLETEMENT VIS  
 NÃO APORTE COMPLETAMENTE OS PARAFUSOS  
 NO APRETAR COMPLETAMENTE LOS TORNILLOS  
 ΜΗΝ ΣΦΙΞΕΤΕ ΚΑΛΑ ΤΙΣ ΒΙΔΕΣ

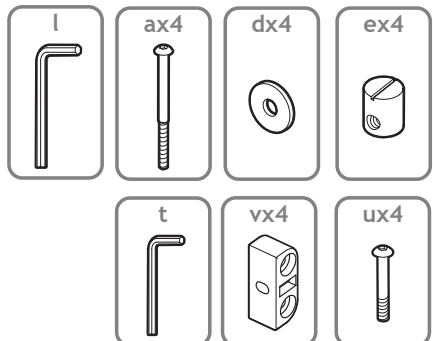



2.

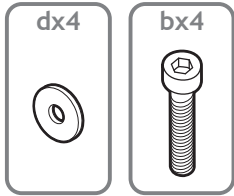
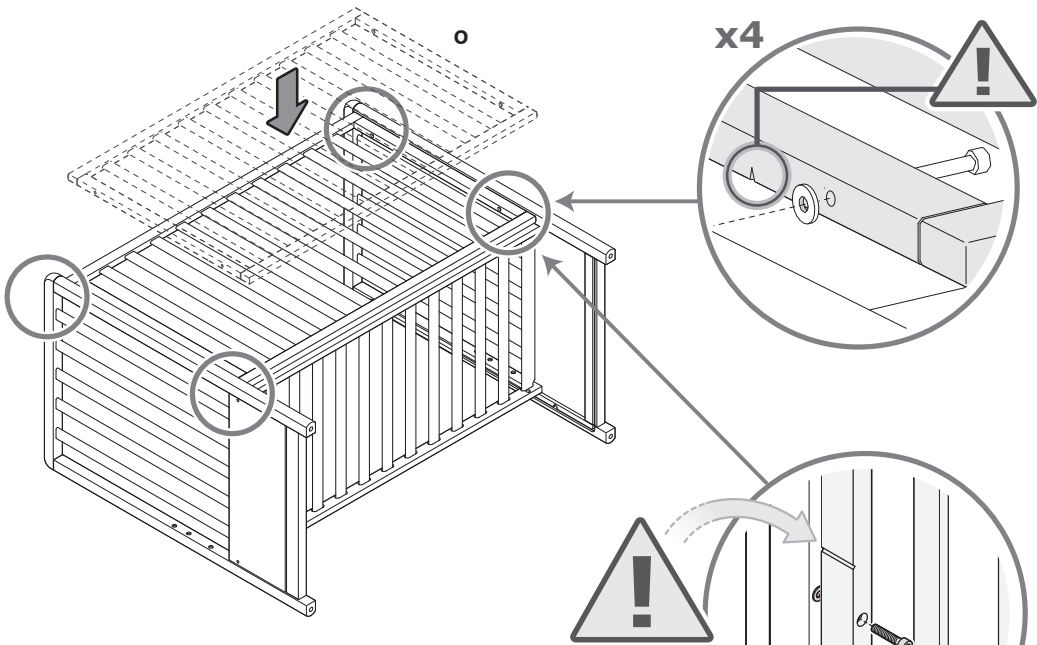

SERRARE COMPLETAMENTE LE VITI  
 TIGHTEN THE SCREWS  
 SERRER COMPLETEMENT VIS  
 APERTAR COMPLETAMENTE OS PARAFUSOS  
 ΑΠΡΕΤΑΡ COMPLETAMENTE LOS TORNILLOS  
 ΣΦΙΞΤΕ ΚΑΛΑ ΤΙΣ ΒΙΔΕΣ

3.

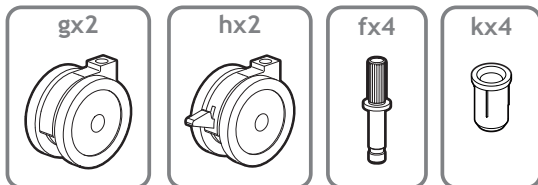
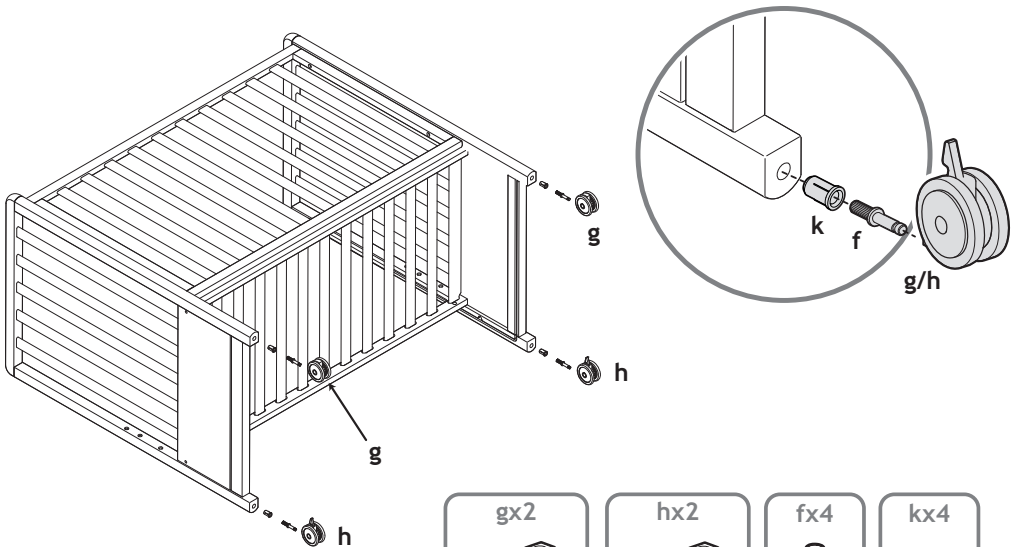

4

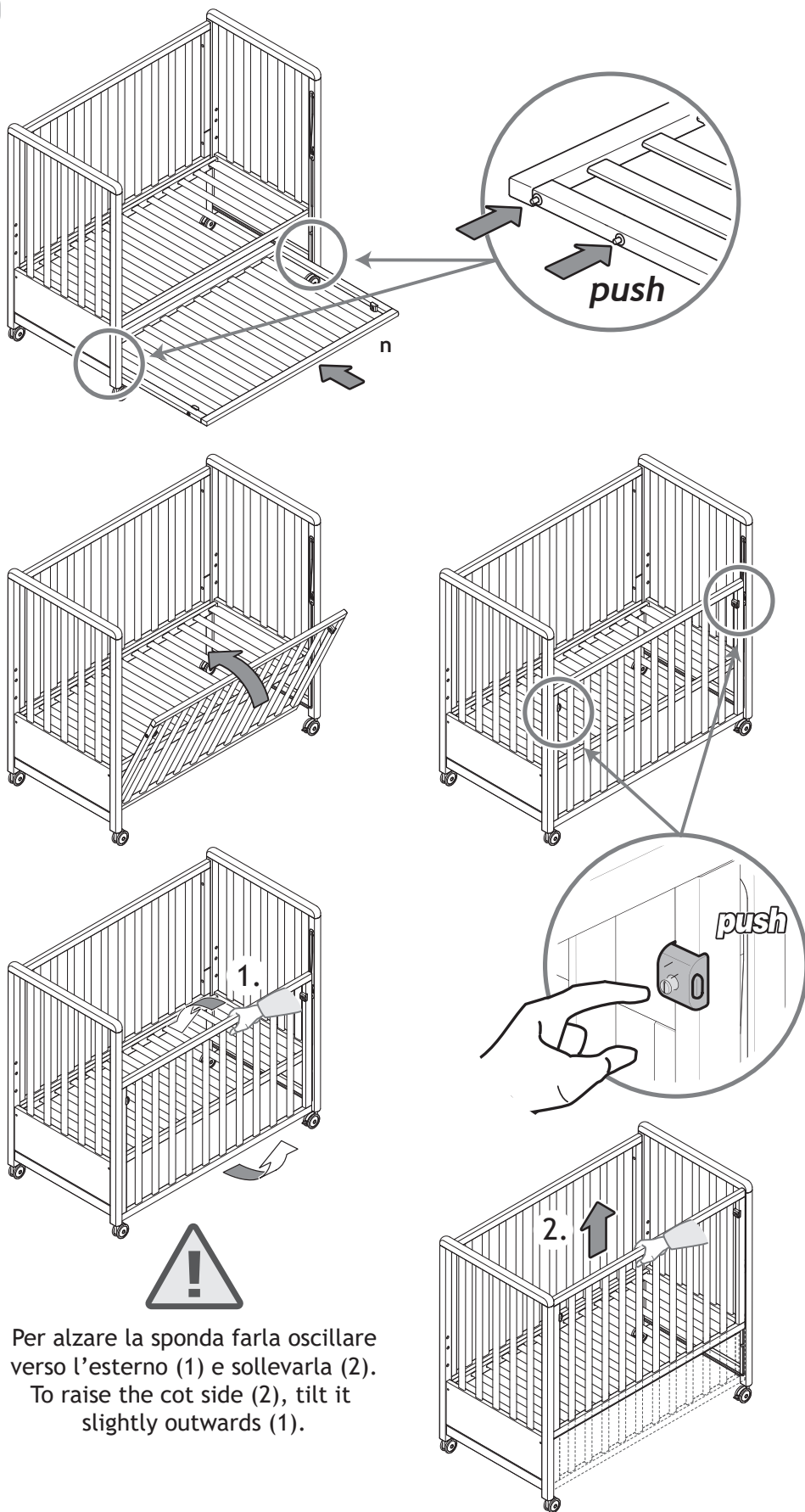

Per alzare la sponda farla oscillare verso l'esterno (1) e sollevarla (2).  
 To raise the cot side (2), tilt it slightly outwards (1).



5.



Solo con rete INTERMEDIA-ALTA  
Only with side INTERMEDIATE-HIGH  
Seulement avec le sommier dans  
la position INTERMÉDIAIRE-HAUTE

Só com o rede INTERMEDIATA-ALTA  
Sólo con somier en posición más  
INTERMEDIA-ALTA  
Μόνο με το δίκτυο ΕΝΔΙΑΜΕΣΟΣ-ΥΨΗΛΟΣ

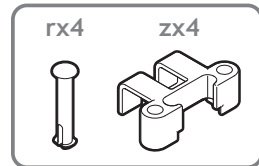
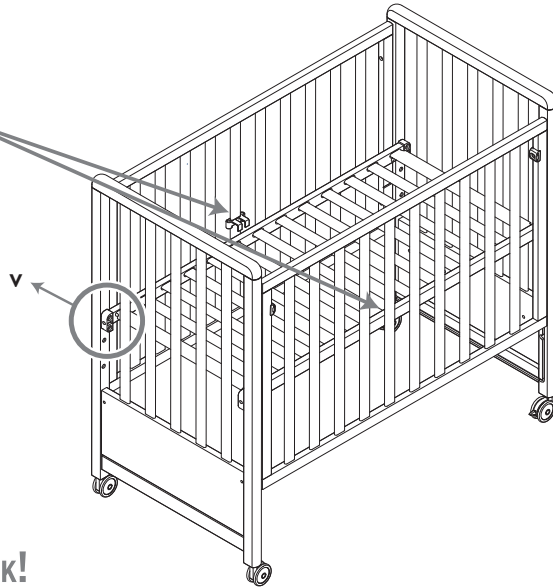
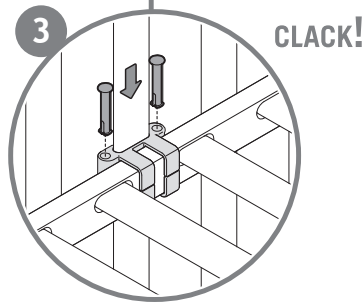
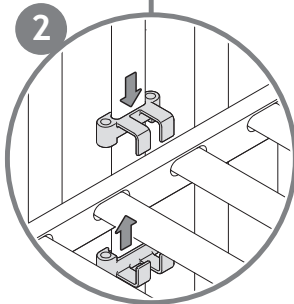
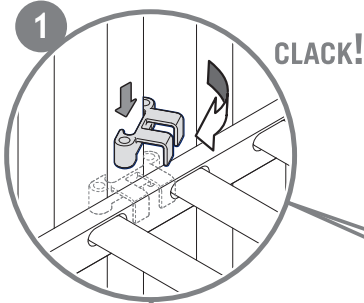

**POSIZIONE PIANO RETE ALTEZZA SUPERIORE O INTERMEDIA:**

- Rimuovere il sostegno rete (v) quando la stessa è nella posizione più bassa.
- Quando il bambino è in grado di stare seduto, stare in ginocchio o alzarsi, il piano rete deve essere fissato nella sola posizione inferiore.
- Quando la rete del materasso è nella posizione più alta, non abbassare la sponda.

**POSICÃO ESTRADO REDE ALTURA SUPERIOR OU INTERMEDIÁRIO:**

- Remover o suporte da rede (v) quando a rede estiver na posição mais baixa.
- Quando a criança consegue estar sentada, estar de joelhos ou levantar-se, o estrado deve ser sempre fixado na posição inferior.
- Quando a rede do colchão estiver na posição mais alta, não abaixe a lateral móvel.

**UPPER OR INTERMEDIATE POSITION OF THE MATTRESS BASE:**

- Remove the (v) holder when the cot base is in the lowest position.
- When the child is able to sit up, raise on the knees or stand up, use the cot base only in its lower position.
- When the mattress net is in the highest position, do not lower down the side.

**POSICIÓN DEL ELÁSTICO ALTURA SUPERIOR O INTERMEDIO:**

- Quitar el soporte (v) cuando el somier está en la posición más baja.
- Cuando el niño es capaz de quedarse sentado, estar de rodillas o levantarse, el somier debe fijarse solamente en la posición inferior.
- Cuando el somier esté en la posición más alta, no baje el lateral móvil.

**POSITION PLAN SOMMIER HAUTEUR SUPÉRIEURE OU INTERMÉDIAIRE:**

- Retirer le clip (v) lorsque la base se trouve dans la position la plus basse.
- Donc lorsque l'enfant est en mesure de s'asseoir, de se mettre à genoux ou de se lever, la base du sommier doit être fixée uniquement dans la position la plus basse.
- Lorsque le sommier est en position haute, ne jamais utiliser le coté en position basse.

**ΘΕΣΗ ΒΑΣΗΣ ΣΤΡΩΜΑΤΟΣ ΑΝΩΤΕΡΟΥ Ή ΕΝΔΙΑΜΕΣΟ:**

- Αφαιρέστε το τελάρο με τις τάβλες όταν (v) αυτό βρίσκεται στη χαμηλότερη θέση.
- Όταν το παιδί μπορεί να παραμένει καθισμένο, να στηρίζεται στα γόνατά του ή να σηκώνεται, το τελάρο του κρεβατιού πρέπει να στερεώνεται αποκλειστικά στην χαμηλή θέση.
- Όταν το δίκτυο στρώματος βρίσκεται στην υψηλότερη θέση, μην κατεβάζετε την κινητή πλευρά.



Solo con rete BASSA  
Only with side LOWER  
Seulement avec le sommier dans  
la position INFÉRIEUR

Só com o rede BAJO  
Sólo con somier en posició más BAIXA  
Μόνο με το δίκτυο ΚΑΤΩΤΕΡΟΣ

Per abbassare la sponda  
To lower the cot side  
Pour abaisser là côté

Para bajar el lateral de la cuna  
Para abaixar lá barreira lateral  
Για να χαμηλώσετε ίπροστατευτικής μπάρας



Per alzare la sponda  
To raise the cot side  
Pour élever là côté

Para levantar el lateral de la cuna  
Para levantar lá barreira lateral  
Για να σηκώσετε ίπροστατευτικής μπάρας

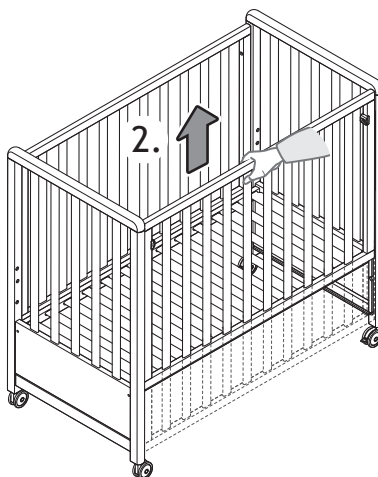
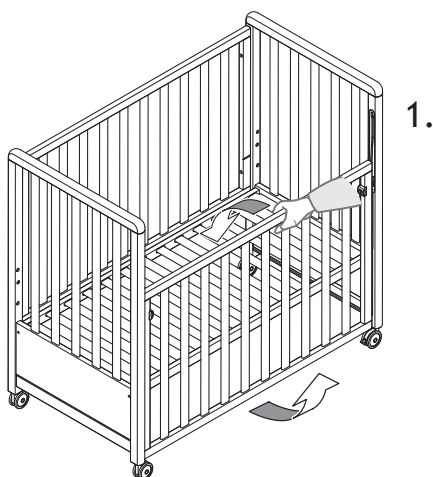

IT. Per alzare la sponda farla oscillare  
verso l'esterno (1) e sollevarla (2).  
EN. To raise the cot side (2), tilt it  
slightly outwards (1).

FR. Pour soulever le côté, le faire osciller  
vers l'extérieur (1), puis le soulever (2).

PT. Para levantar a proteção lateral,  
balanceá-la para fora (1) e levantá-la (2).

ES. Para subir el lateral, balancearlo  
hacia afuera (1) y levantarlo (2).

EL. Για να σηκώσετε το άκρο, κουνήστε το  
προς τα έξω (1) και ανυψώστε το (2).

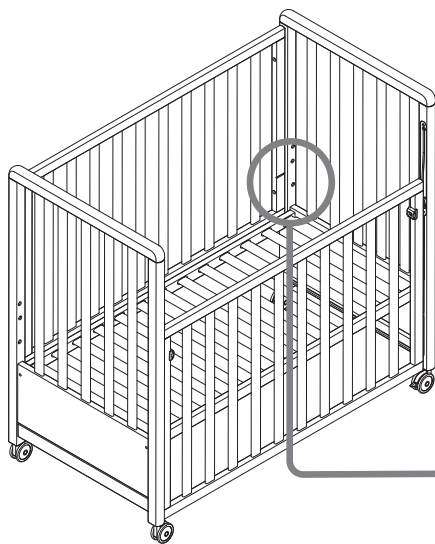

- Il materasso non deve superare il segno sulla sponda del lettino quando il piano rete è in posizione bassa.
- The mattress must not exceed the mark on the cot side when the base is fixed in the lower position.
- Le matelas ne doit pas dépasser le repère sur le côté du lit lorsque la base du sommier est en position basse.
- O colchão não deve ultrapassar o sinal na barreira lateral do berço quando o estrado está na posição baixa.
- El colchón no debe superar la marca que aparece en el lateral de la cuna cuando el somier está en posición baja.
- Το στρώμα δεν πρέπει να ξεπερνά το σημείο της προστατευτικής μπάρας του παιδικού κρεβατιού όταν το τελάρο είναι στη χαμηλή θέση.

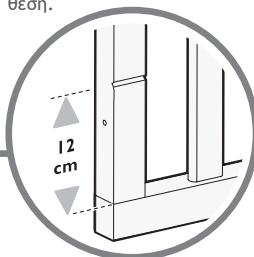

- Questo lettino è adatto per un materasso delle dimensioni di 106x54 cm.
- Lo spessore del materasso non deve superare 12 cm.

- Esta cama é adequada para um colchão com as seguintes dimensões: 106x54 cm.
- A espessura do colchão não deve ultrapassar os 12 cm.

- This cot is suitable for a mattress measuring 106x54 cm.
- The mattress must not exceed a thickness of 12 cm.

- Esta cuna es idónea para un colchón con dimensiones 106x54 cm.
- El espesor del colchón no tiene que superar 12 cm.

- Ce lit est adapté pour un matelas d'une dimension de 106x54 cm.
- L'épaisseur du matelas ne doit pas être supérieur à 12 cm.

- Αυτό το κρεβατάκι είναι κατάλληλο για στρώματα διαστάσεων 106x54 cm.
- Το πάχος του στρώματος δεν πρέπει να υπερβαίνει τα 12 cm.

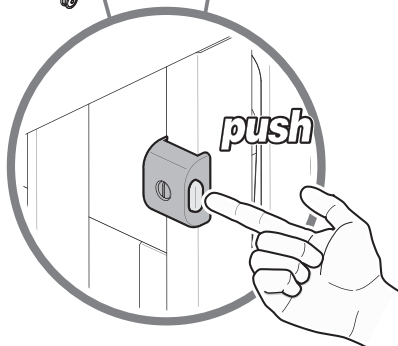
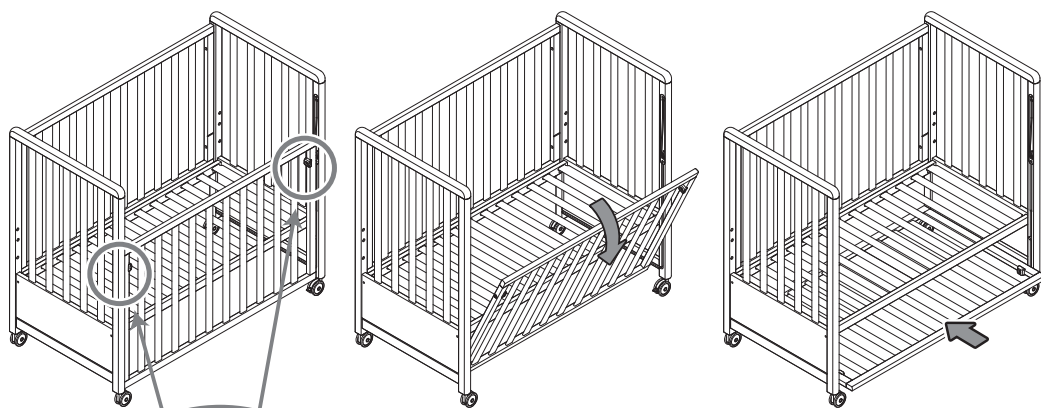









- A trasformazione avvenuta l'articolo non è più conforme alle norme.
- When converted, the product does not comply with the standard.
- Lorsque l'article est transformé il n'est plus conforme aux normes.
- Após a transformação, o artigo não está mais em conformidade com as normas.
- Cuando se ha producido la transformación el artículo no está conforme a las normativas.
- Μετά την μετατροπή του το προϊόν δεν είναι πλέον σύμφωνο με τους κανονισμούς.

## MODALITA' CO-SLEEPING / CO-SLEEPING MODE



NELLA MODALITA' CO-SLEEPING LA SPONDA PUO' ESSERE ABBASSATA COME MOSTRATO IN FIGURA. LA SPONDA NON DEVE MAI ESSERE POSIZIONATA SOTTO LA RETE.

IN CO-SLEEPING MODE, THE SIDE CAN BE ADJUSTED AS SHOWN IN THE FIGURES. THE SIDE CAN NEVER BE STORED UNDER THE COT BASE.

	SPONDA SOTTO	SPONDA ABBASSATA	SPONDA ALZATA
CO-SLEEPING RETE BASSA	 <b>NO</b>	 <b>OK</b>	 <b>OK</b>
CO-SLEEPING RETE INTERMEDIA	 <b>NO</b>	 <b>NO</b>	 <b>OK</b>
CO-SLEEPING RETE ALTA	 <b>NO</b>	 <b>NO</b>	 <b>OK</b>

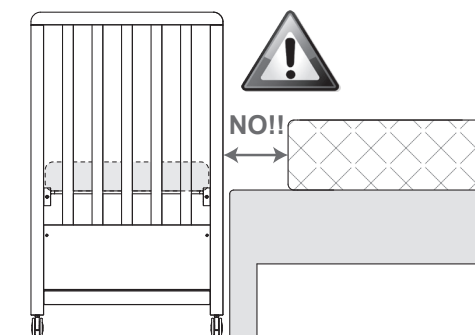
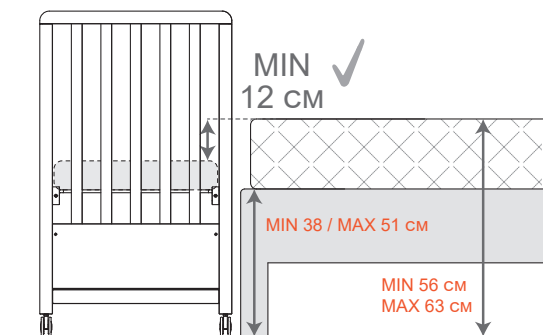

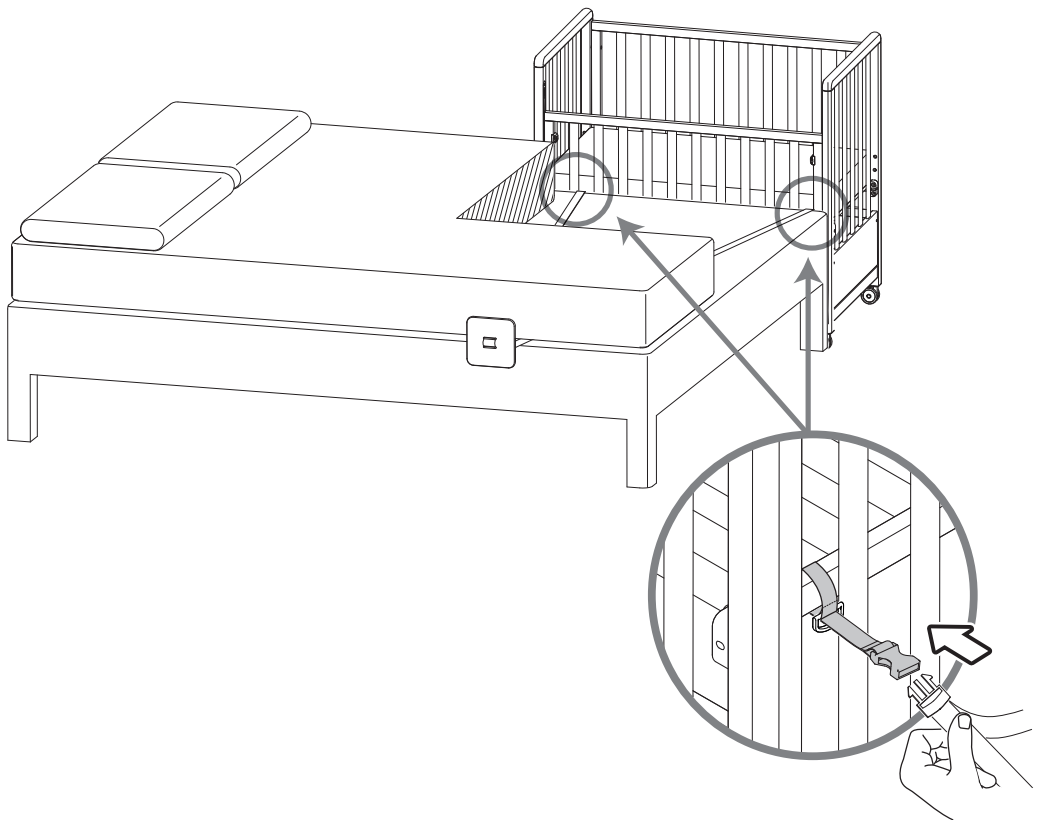
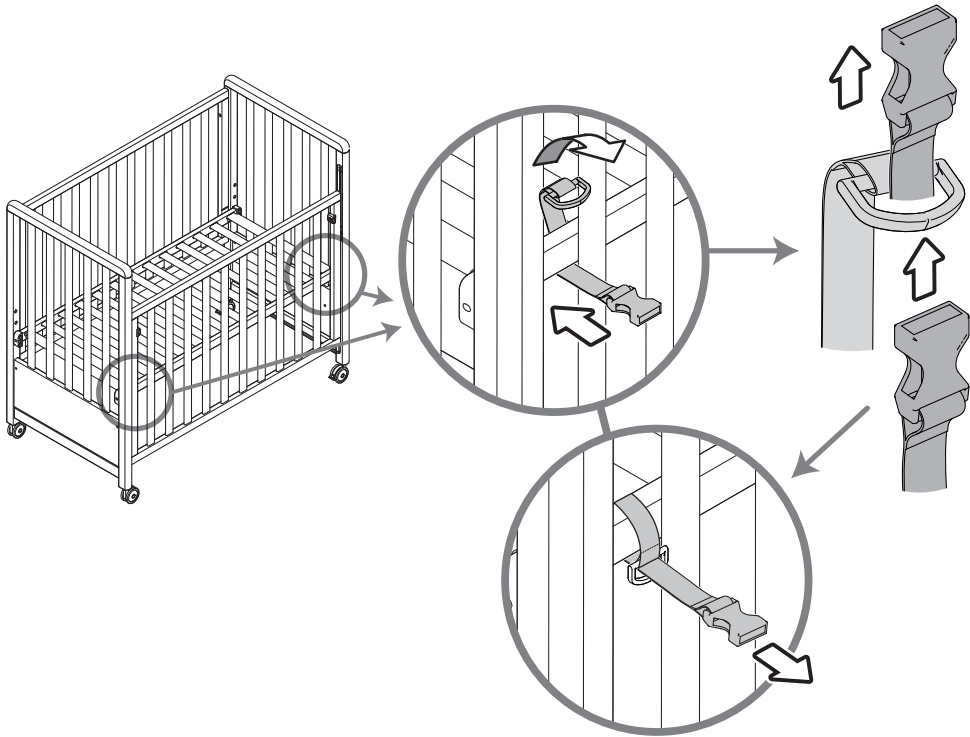

**m.** SX dx **m.**

cod. 00908939 ..

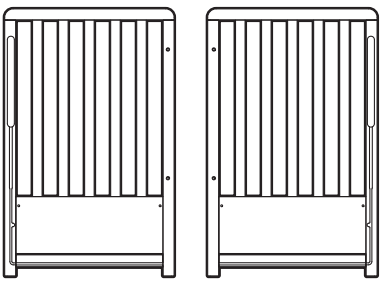

cod. 00908938 ..

**n.** mod. fissa

cod. 00908940 ..

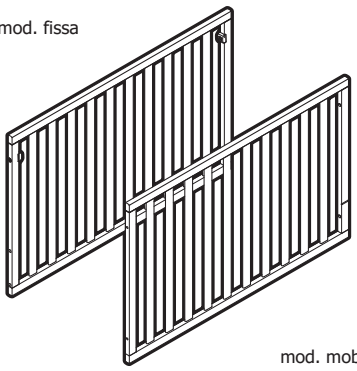

cod. 00908941 ..

mod. mobile **o.**

**x.** MATERASSO RETE **p.**

cod. 7049711040

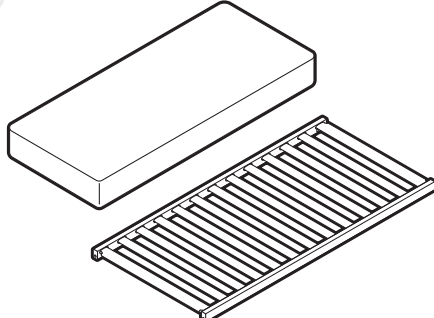

cod. 00908942 ..

**j.**

cod. 7049710536

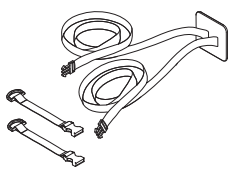

**ç.** dx

cod. 0042275710

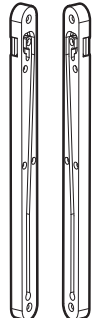

cod. 0042275810

SX **ç.**

**q.**

cod. 0090885810



**y.** KIT ALZARETE (NORMA 2019)

cod. 0090894300



**IT** Ogni codice ricambio deve essere sempre composto da dieci cifre: completare gli eventuali codici da otto cifre con le due indicanti il colore. **Attenzione:** le sostituzioni devono essere richieste solamente tramite il rivenditore. Le caratteristiche cromatiche dei vari materiali possono differire tra loro e non sono vincolanti per il produttore.

**EN** Every code reciprocation always must be composed from ten figures: to complete the eventual codes from eight indicating figures with the two color. **Note:** the replacement parts may only be ordered through the retailer. The colour characteristics of the various materials can differ and are not binding for the manufacturer.

**FR** Chaque code je rends doit être toujours composé de dix chiffres : compléter les eventuels codes de huit chiffres avec deux heures indiquant la couleur. **Attention:** les substitutions ne peuvent être effectuées que par l'intermédiaire du revendeur. Les caractéristiques chromatiques des différents matériaux peuvent varier et n'ont pas de caractère obligatoire pour le fabricant.

**PT** O código da peça de reposição deve ser sempre composto por dez algarismos: completar os eventuais códigos de oito algarismos com os dois que representam a cor. **¡Atención!**: las sustituciones deben ser solicitadas solamente a través del revendedor. Las características cromáticas de los diversos materiales pueden diferir entre si y no son vinculantes para el producto.

**ES** Cada código vuelvo debo siempre ser compuesto de diez cifras: completar los posibles códigos de ocho cifras con las dos horas que indican el color. **¡Atención!**: las sustituciones deben ser solicitadas solamente a través del revendedor. Las características cromáticas de los diversos materiales pueden diferir entre si y no son vinculantes para el productor.

**EL** Κάθε κωδικός ανταλλακτικού πρέπει να αποτελείται πάντα από δέκα ψηφία: συμπληρώστε τους τυχόν οκταψήφιους κωδικούς με τα δύο ψηφία που υποδεικνύουν το χρώμα. **Προσοχή:** οι αντικαταστάσεις πρέπει να ζητούνται μόνο μέσω του μεταπωλητή. Τα χρωματικά χαρακτηριστικά των διαφόρων υλικών μπορεί να διαφέρουν μεταξύ τους και δεν είναι περιοριστικά για τον κατασκευαστή.

Naturale	03
Bianco	10
Grigio	36

**FOPPA PEDRETTI**  
 Foppa Pedretti S.p.A.  
 Via A. Volta, 11  
 24064 - Grumello del Monte  
 Bergamo - Italy  
 tel +39 035.830.497  
 fax +39 035.831.283  
 www.foppapedretti.it